

**CFORCE**

**600**

**CFORCE**

**600 TOURING**

**OWNER'S MANUAL  
GUIDE DE L'UTILISATEUR**

**CF600AZ-3S/CF600AZ-3L  
CF600AU-3S/CF600AU-3L**

**READ THIS MANUAL CAREFULLY**

It contains important safety information  
This ROV should not be ridden by anyone under 16  
years of age. Passenger under 12 are prohibited.

**VEUILLEZ LIRE CE GUIDE ATTENTIVEMENT**

Il contient des informations importantes sur la sécurité et l'utilisation  
de ce véhicule. Utilisation non recommandée pour toute personne âgée  
de moins de 16 ans et interdite à tout passager âgé de moins de 12 ans.



# TABLE OF CONTENTS

<b>Foreword .....</b>	<b>1</b>
Welcome .....	1
EVAP System (Evaporative Emission Control System).....	2
Signal Words .....	3
Introduction.....	8
Vehicle Identification Number .....	9
Specification .....	10
<b>Operator Safety .....</b>	<b>17</b>
Equipment Modifications .....	18
Safety Training .....	19
Hazardous Operation Warnings .....	19
Safe Riding Gear.....	44
Safety Decals and Locations.....	45
<b>Features &amp; Controls .....</b>	<b>53</b>
Left Hand Controls .....	53
Right Hand Controls .....	56
Foot Brake.....	61
Fuel Tank.....	63
Transmission Gear Selector .....	65
CVT System .....	67
Engine Braking System (EBS) .....	68
Avoiding CVT drive belt and component problems .....	69
Vehicle Features.....	71

Winch Operation.....	76
Dashboard Indicators and Warnings .....	87
<b>Operation of your ATV .....</b>	<b>94</b>
Break-In Period .....	94
Pre-Ride Inspection.....	96
Starting the Engine.....	97
Gear Selector Operation .....	99
Hauling Cargo .....	102
Driving Safely .....	105
<b>Maintenance Schedule .....</b>	<b>122</b>
Pre-Ride Maintenance Checklist.....	125
Break-In Maintenance Checklist.....	127
Periodic Maintenance Schedule.....	129
Maintenance Procedures .....	136
<b>Cleaning &amp; Storage.....</b>	<b>179</b>
Transporting the ATV.....	184
<b>Vehicle Issue Diagnosis.....</b>	<b>185</b>
Engine doesn't turn over .....	185
Engine Pings or Knocks .....	185
Engine Stops or loses power.....	186
Engine Turns Over, Fails to Start .....	186
Engine Backfires .....	187
Engine Runs Irregularly, Stalls or Misfires.....	187
Engine Runs Irregularly, Stalls or Misfires.....	188

Engine Stops or Loses Power .....	189
EFI Malfunction Indicator Light.....	190
EPS Malfunction Indicator Light .....	191
<b>CFMOTO Limited Warranty For USA.....</b>	<b>193</b>
WARRANTY TERMS & CONDITIONS .....	193
CALIFORNIA EVAPORATIVE EMISSIONS CONTROL WARRANTY STATEMENT .....	199
U.S.A. EPA and CARB Emissions Control Limited Warranty .....	201
Noise Control System and Tampering .....	205
CHANGE OF OWNERSHIP .....	206

## FOREWORD

### Foreword

#### Welcome

Thank you for purchasing a CFMOTO vehicle, and welcome to our world-wide family of CFMOTO enthusiasts. Be sure to visit us online at [www.cfmoto.com](http://www.cfmoto.com) for the latest news, new product introductions, upcoming events, and more.

CFMOTO is an international company that specializes in the development, manufacture, and marketing of all-terrain vehicles, utility vehicles, large displacement motorcycles, and their core components. Founded in 1989, CFMOTO is devoted to the development of independent brand cultivation and R&D innovation. CFMOTO products are currently distributed through more than 2000 companions worldwide in more than 100 countries and regions. CFMOTO is edging into the advanced ranks in the world of powersports, and aims to supply superior products to dealers and fans globally.

For safe and enjoyable operation of your vehicle, be sure to follow the instructions and recommendations in this owner's manual. Your manual contains instructions for minor maintenance. Information about major repairs is outlined in the CFMOTO Service Manual.

Your CFMOTO dealer knows your vehicle best and is interested in your total satisfaction. Be sure to return to your dealership for all of your service needs during, and after, the warranty period.

Due to constant improvements in the design, quality, or configuration of production components, some minor discrepancies may result between the actual vehicle and the information presented in this publication. CFMOTO reserves the right to change product features, specifications and components without notice or incurring obligation to the purchaser. Depictions and/or procedures within are intended for reference use only. The most current version of this manual may be available on the CFMOTO consumer website of the market you reside in.

## FOREWORD

### WARNING

The engine exhaust from this product contains chemicals known to the State of California to cause cancer, birth defects or other reproductive harm.

## EVAP System (Evaporative Emission Control System)

### [If equipped]

When required by environmental emissions regulations, this vehicle is manufactured with a fuel evaporation system (EVAP) to prevent fuel vapors entering the atmosphere from the fuel tank and fuel system.

During routine maintenance, visually inspect all hose connections for leaks or blockage. Ensure the hoses are not clogged or kinked, which could damage the fuel pump or distort the fuel tank. No other maintenance is necessary.

Contact your dealer if repair is required. Do not modify the EVAP system. Modifying any part of this system will violate environmental emissions regulations.

## Catalytic Converter

### **CAUTION: Please pay attention to the following to protect your catalytic converter:**

- Use only unleaded gasoline. Even gasoline that contains a little lead could damage the reactive metals contained in the catalytic converter and disable it.
- Never add rust preventive oil or engine oil into the muffler. Doing so could damage the catalytic converter.

### **NOTE**

Some features described within this manual may not apply to models sold in North America.

All descriptions and directions given are from the operator's perspective when properly seated.

## FOREWORD

### Signal Words

A signal word calls attention to a safety message or messages, a property damage message or messages, and designates a degree or level of hazard seriousness. The standard signal words in this manual are WARNING, CAUTION and NOTE or NOTICE.

The following signal words and symbols appear throughout this manual and on your vehicle. Your safety is involved when these words and symbols are used. Become familiar with their meanings before reading the manual:

#### **WARNING**

This safety alert and icon indicates a potential hazard that may result in serious injury or death.

#### **CAUTION**

This safety alert and icon indicates a potential hazard that may result in minor or moderate personal injury and/or damage to the vehicle.

#### **CAUTION**

This safety alert without an icon indicates a situation that may result in damage to the vehicle.

#### **NOTE or NOTICE**

A note or notice will alert you to important information or instructions

FOREWORD

 **WARNING FOR TYPE I ATVs**  
(1-person vehicle)

**Improper vehicle use can result in SEVERE INJURY or DEATH**



**ALWAYS  
USE AN  
APPROVED  
HELMET AND  
PROTECTIVE  
GEAR**



**NEVER USE  
ON PUBLIC  
ROADS**



**NEVER CARRY  
PASSENGERS**



**NEVER  
USE WITH  
DRUGS OR  
ALCOHOL**



FOREWORD

 **WARNING FOR TYPE II ATVs**

(2-person vehicle)

**Improper vehicle use can result in SEVERE INJURY or DEATH**



**ALWAYS  
USE AN  
APPROVED  
HELMET AND  
PROTECTIVE  
GEAR FOR  
DRIVER AND  
PASSENGER**



**NEVER USE  
ON PUBLIC  
ROADS**



**NEVER  
CARRY MORE  
THAN ONE  
PASSENGER**



**NEVER  
USE WITH  
DRUGS OR  
ALCOHOL**

## FOREWORD

### **NEVER:**

- Operate without proper training or instruction.
- Operate on public roads. A collision can occur with another vehicle.
- Operate at speeds too fast for your skill or the conditions.
- Carry multiple passengers, Type II ATVs are designed for a single passenger only.
- Use ALCOHOL or DRUGS before or while driving this vehicle.

### **ALWAYS:**

- Avoid paved surfaces, which may adversely affect the handling and control.
- Use proper riding techniques to avoid vehicle overturn on hills and rough terrain, and when turning.
- Wear eye protection, helmet and protective clothing.

**FOREWORD**  
**READ THE OWNER'S MANUAL**  
**FOLLOW ALL INSTRUCTIONS AND WARNINGS**

 **WARNING**

Read, understand, and follow all of the instructions and safety precautions in this manual and on all product labels. Failure to follow the safety precautions could result in serious injury or death.

 **WARNING**

The engine exhaust gas from this product contains carbon monoxide, which is a deadly gas and could cause headaches, giddiness, loss of consciousness, or even death.

## INTRODUCTION

### Introduction

Thank you for purchasing a CFMOTO vehicle, and welcome to our world-wide family of CFMOTO enthusiasts.

For safe and enjoyable operation of your vehicle, be sure to follow the instructions and recommendations in this owner's manual. Information about major repairs are outlined in the CFMOTO Service Manual, and should only be performed by a CFMOTO service dealer and technician. Be sure to return to your dealership for all of your service needs during, and after, the warranty period.

### If you have questions or concerns about your vehicle

All questions or concerns related to your vehicle should be directed to your local CFMOTO dealer first. Your dealer knows your vehicle best and is interested in your total satisfaction. In the event your local dealer is unable to resolve a product issue or concern, you can reach a CFMOTO customer service representative depending on the market you reside in:

**For USA:** Please contact CFMOTO POWERSPORTS, INC. TEL: 763-398-2690, by e-mail: [info@cfmotousa.com](mailto:info@cfmotousa.com), or online: <https://cfmotousa.com/customer-care/customer-care-contact>. Please note that customer service does not have authority to approve or deny warranty, and cannot provide technical repair data, diagnosis, or instructions.

**For CANADA:** Please contact CANADA MOTOR IMPORT INC. TEL: 1-418-227-2077, or online: <https://www.cfmoto.ca/en/customer-care/>.

For a safety concern related to your Canadian vehicle, you may report your concern to Transport Canada Defect Investigation and Recalls Division by mail, telephone, or online using the contact information below:

Mailing address: Transport Canada - ASFAD, 330 Sparks Street, Ottawa, ON, K1A 0N5

TEL: 819-994-3328 (Ottawa-Gatineau area or international) or toll-free: 1-800-333-0510 (In Canada)

Online: <http://www.tc.gc.ca/recalls>

## INTRODUCTION

### Vehicle Identification Number

Record your vehicle's identification numbers in the spaces provided. Remove the spare key and store in a safe place. Your key can be duplicated only by mating a key blank with one of your existing keys.

If both keys are lost, the complete lock assembly must be replaced.

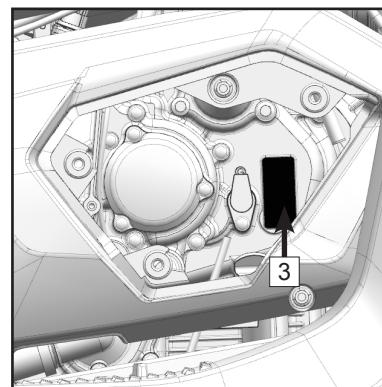
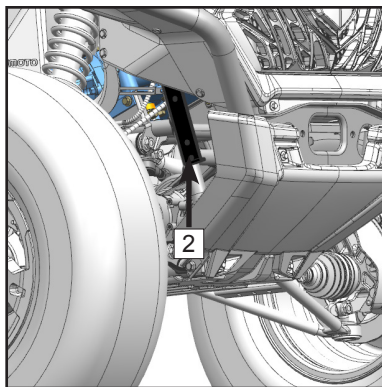
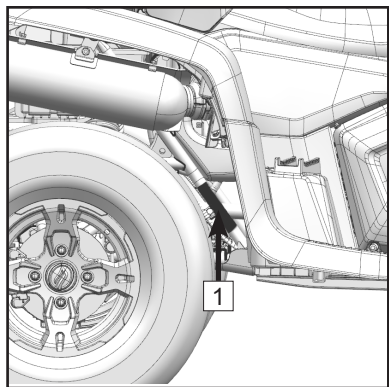

1 Vehicle identification number: \_\_\_\_\_

2 Vehicle model number: \_\_\_\_\_

3 Engine serial number: \_\_\_\_\_

## SPECIFICATION

### Specification

Item	CFORCE 600		CFORCE 600 TOURING	
	CF600AU-3S (EVAP)	CF600AZ-3S (Non-EVAP)	CF600AU-3L (EVAP)	CF600AZ-3L (Non-EVAP)
Overall Length	2035 mm		2235 mm	
Overall Width	1180 mm		1180 mm	
Overall Height	1220 mm		1390 mm	
Wheel Base	1280 mm		1480 mm	
Ground Clearance	270 mm			
Minimum Turning radius	3625 mm		3700 mm	
Basic Weight	395 kg		415 kg	
Front Rack Load Capacity	20 kg			
Rear Rack Load Capacity	40 kg			
Maximum Vehicle Load Allowed	170kg		250 kg	
Recommended Towing Capacities:				
Towing Hitch Weight	25 kg			
Trailer and Cargo Weight	150 kg			
Engine Model And Type	Single cylinder, liquid cooling, 4 stroke, SOHC, valves			
Type	191S			

## SPECIFICATION

Item	Specifications
Bore × Stroke	91 mm × 89.2 mm
Displacement	580 cc
Compression Ratio	10.68 : 1
Starting Type	ECU ignition
Lubrication Type	Splash lubrication
Engine Coolant: Type	Commercially available – Safe for aluminum engines
Coolant Volume	2.3 qt ( 2.18 L )
Mix Ratio	50% coolant / 50% distilled water
Engine Oil: Type	SAE 10W-40 /SAE 5W-40 /SAE 15W-40
Engine Oil Volume: Capacity Change / Oil Filter	2.96 qt ( 2.8 L )

## SPECIFICATION

Item	Specifications
Rear gear case Oil:	
Type	SAE80W/90GL-5
Volume:	6.7 oz ( 200 mL )
Periodic Oil Change	6.7 oz ( 200 mL )
Front Gear Case Oil:	
Type	SAE80W/90GL-5
Volume	7.7 oz ( 230 mL )
Periodic Oil Change	7.7 oz ( 230 mL )
Air Filter	Paper filter element with foam pre-filter
Fuel Type	89# and above
Fuel Tank Capacity	4.75 gal ( 18 L )
Fuel Reserve Amount At Fuel Gauge 'Flash' (Approximate)	1.05 gal ( 4 L )



## SPECIFICATION

<b>Item</b>		<b>Specifications</b>	
Spark Plug Type		DCPR8E/NGK	
Spark Plug Gap		0.8 mm ~ 0.9 mm	
Transmission	Transmission	CVT+gear shift	
	Gear Shift/Order	Manual L/H/N/R/P	
	CVT Ratio	0.67 ~ 3.02	
	Gear Ratio	Low Gear	2.533
		High Gear	1.35
Reverse		2.071	
Chassis Frame		Steel tube	
Tires:			
Type		Tubeless	
Front		25×8.0-12	
Rear		25×10.0-12	
Wheel Bolt Pattern		4x110mm	

## SPECIFICATION

Item	Specifications
Tire Pressure:	
Front	45 kPa
Rear	45 kPa
Brake System:	Front: hydraulic disc
	Rear: hydraulic disc
Foot Brake Type / Operation	Front/rear united brake Operated by right foot
Hand Brake Type / Operation	Operated by right hand
Parking Brake Type / Operation	Hydraulic parking brake Operated by both hand and foot
Brake Fluid Type	DOT4
Suspension:	
Front Suspension	Double A-arm and independent
Rear Suspension	Double A-arm and independent

## SPECIFICATION

Item	Specifications
Shock Absorber:	
Front Shock Absorber	Hydraulic damping / oil damper
Rear Shock Absorber	Hydraulic damping / oil damper
Wheel Travel:	
Front Wheel Travel	160 mm
Rear Wheel Travel	210 mm
Electrical System:	
Ignition	ECU ignition
Charging	A/C 600 Watt @ 5000 rpm
Battery	12 Vdc / 30 Amp Hr

## SPECIFICATION

<b>Item</b>	<b>Specifications</b>
Light System:	
Head Lamp, Low Beam	LED 14.4W×2
Head Lamp, High Beam	LED 28.5W×4
Front Position Light	LED 3.6W×2
Tail Light/Brake Light	LED 2.9W×2 / LED 2W×2
Dashboard	LED and LCD -- non-maintenance

## OPERATOR SAFETY

### Operator Safety

#### WARNING

Failure to heed the warnings contained in this manual can result in serious injury or death. An ATV is not a toy and can be hazardous to operate. This vehicle handles differently from other vehicles, such as motorcycles and cars. A collision or rollover can occur quickly, even during routine maneuvers like turning, or driving over obstacles, if you fail to take proper precautions.

Read this owner's manual. Understand all safety warnings, precautions, and operating procedures before operating this ATV.

A packet containing important ATV safety information should be present with the owner's manual. If you cannot locate this packet, or if it has been removed, please contact your dealer.

#### **Age Restrictions**

This vehicle is an ADULT VEHICLE ONLY. Operation is prohibited for anyone under the age of 16. No passengers under age 12 are allowed on CFMOTO vehicles designed to carry a passenger.

#### **Know Your Vehicle**

As the operator of the vehicle, you are responsible for your personal safety, the safety of others, and the protection of our environment. Read and understand your owner's manual, which includes valuable information about all aspects of your vehicle, including safe operating procedures.

## **OPERATOR SAFETY**

### **Equipment Modifications**

CFMOTO is concerned with the safety of our customers and for the general public. Therefore, we strongly recommend that consumers do not install on a vehicle, any equipment that may increase the speed or power of the vehicle, or make any other modifications to the vehicle for these purposes. Any modifications to the original equipment of the vehicle create a substantial safety hazard and increase the risk of body injury. The warranty on your vehicle is terminated if any unapproved accessory equipment has been added to the vehicle, or if any modifications have been made to the vehicle that increase its speed or power.

### **NOTE**

The addition of certain accessory equipment which may change the handling and performance characteristics of the vehicle include, but are not limited to mowers, plow blades, oversize tires, sprayers, large racks, lift kits and trailers. Use only approved accessories, and familiarize yourself with their function and effect on the vehicle.

## OPERATOR SAFETY

### Safety Training

When you purchased your new ATV, your dealer offered a hands-on safety training course that covers all aspects of vehicle safety. You were also provided with printed materials that explain safe operating procedures. You should review this information on a regular basis. If you purchased a used ATV from a party other than a dealer, you can request safety training from any authorized dealer.

Familiarize yourself with all laws and regulations concerning the operation of this vehicle in your area. CFMOTO strongly advises you to strictly follow the recommended maintenance program outlined in your owner's manual. This preventive maintenance program is designed to ensure that all critical components on your vehicle are thoroughly inspected at specific intervals. The following signal words and symbols appear throughout this manual and on your ATV. Your safety is involved when these words and symbols are used. Be familiar with their meanings before reading the manual.

### Hazardous Operation Warnings

Serious injury or death can result if you do not follow the following instructions and procedures outlined in further detail within your owner's manual:

#### WARNING

- Read this manual and all labels carefully, and follow the operating procedures described.
- Never operate an ATV without proper instruction. Take a training course. Beginners should receive training from a certified instructor. Contact an authorized dealer to find out about the training courses nearest you.
- Never allow anyone under 16 years of age to operate the vehicle.
- Never permit a guest to operate the ATV unless the guest has read this manual, all product labels, and

## OPERATOR SAFETY

has completed a certified safety training course.

- Never operate an ATV without wearing an approved helmet that fits properly . Always wear eye protection (goggles or face shield), gloves, boots, a long-sleeved shirt or jacket, and long pants.
- Never consume alcohol or drugs before or while operating an ATV.
- Never operate at excessive speeds. Travel at speeds appropriate for the terrain, visibility and operating conditions, and your experience.
- Never attempt wheelies, jumps or other stunts.
- Always inspect your ATV before each use to make sure it's in safe operating condition.
- Always follow the inspection and maintenance procedures and schedules outlined in your owner's manual.
- Always keep both hands on the handlebars and both feet on the footrest of the ATV during operation.
- Always travel slowly and use extra caution when operating on unfamiliar terrain. Be alert .to terrain conditions.
- Never operate on excessively rough, slippery, or loose terrain.
- Always follow proper turning procedures as described in this manual. Practice turning at low speeds before attempting to turn at faster speeds. Do not turn at excessive speeds.
- Always have the ATV inspected by an authorized dealer if it's been involved in an accident.
- Never operate on hills too steep for the ATV or for your abilities. Practice on smaller hills before attempting larger hills.
- Always follow proper procedures for climbing hills . Check the terrain carefully before ascending a hill.
- Never climb hills with excessively slippery or loose surface. Shift your weight forward.
- Never open the throttle suddenly or make sudden gear changes.



## OPERATOR SAFETY

- Never go over the top of a hill at high speed.
- Always follow proper procedures for going downhill and for braking on hills. Check the terrain carefully before you start down a hill. Shift your weight backward. Never go down a hill at high speed. Avoid going down a hill at an angle, which would cause the vehicle to lean sharply to one side. Travel straight down the hill when possible.
- Always follow proper procedures for crossing the side of a hill. Avoid hills with excessively slippery or loose surfaces. Shift your weight to the uphill side of the ATV. Never attempt to turn the ATV around on any hill until you've mastered (on level ground) the turning technique outlined in this manual. Avoid crossing the side of a steep hill when possible.
- Always use proper procedures if you stall or roll backwards while climbing a hill. To avoid stalling, maintain a steady speed when climbing a hill. If you stall or roll backwards, follow the special procedure for braking described in this manual. Always dismount on the uphill side, or to either side if the ATV is pointed straight uphill. Turn the ATV around and remount following the procedure described in this manual.
- Always check for obstacles before operating in a new area. Never attempt to operate over large obstacles, such as rocks or fallen trees. Always follow proper procedures when operating over obstacles as described in this manual.
- Always be careful of skidding or sliding. On slippery surfaces like ice, travel slowly and use extra caution to reduce the chance of skidding or sliding out of control.
- Avoid operating the ATV through deep or fast-flowing water. If it's unavoidable, travel slowly, balance your weight carefully, avoid sudden movements, and maintain a slow and steady forward motion. Do not make sudden turns or stops, and do not make sudden throttle changes.

## **OPERATOR SAFETY**

- Wet brakes may have reduced stopping ability. Test your brakes after leaving water. If necessary, apply them lightly several times while driving slowly to allow friction to dry out the pads.
- Always check for obstacles or people behind the ATV before operating in reverse. When it's safe to proceed in reverse, move slowly and avoid turning at sharp angles.
- Always use the size and type of tires specified for your ATV, and always maintain proper tire pressure.
- Never modify an ATV through improper installation or use of accessories.
- Never exceed the stated load capacity for your ATV. Cargo must be properly distributed and securely attached. Reduce speed and follow the instructions in this manual for carrying cargo or towing. Allow a greater distance for braking.
- Always remove the ignition key when the vehicle is not in use to prevent unauthorized use or accidental starting.
- Children or pets shall not be carried on the racks.
- Never touch running parts, such as wheels, drive shaft, etc.

**FOR MORE INFORMATION ABOUT ATV SAFETY, PLEASE CONTACT YOUR DEALER.**

## OPERATOR SAFETY

### **⚠️WARNING**

#### **POTENTIAL HAZARD:**

Operating this ATV without proper instruction.

#### **WHAT CAN HAPPEN:**

The risk of an accident is greatly increased if the operator does not know how to operate the ATV properly in different situations and on different types of terrain.

#### **HOW TO AVOID THE HAZARD:**

Beginning and inexperienced operators should complete a certified training course offered by a dealer.

Operators should regularly practice the skills learned in the course and the operating techniques described in the owner's manual.

### **⚠️WARNING**

#### **POTENTIAL HAZARD:**

Failure to follow the age recommendations for this ATV.

#### **WHAT CAN HAPPEN:**

Severe injury and/or death could occur if a child under the minimum age recommendation operates an ATV. Even though a child may be within the recommended age group for operating some ATVs, he/she may not have the skills, abilities or judgment needed to operate an ATV safely and could be susceptible to accident or injury.

#### **HOW TO AVOID THE HAZARD:**

Operation is prohibited for anyone under 16 years of age.

## OPERATOR SAFETY

### **⚠️ WARNING**

#### **POTENTIAL HAZARD:**

Carrying a passenger on an ATV that is not designed for carrying a passenger.

#### **WHAT CAN HAPPEN:**

A passenger riding on the ATV could be ejected from the vehicle unexpectedly or make contact with moving components, both of which can result in severe injury or death.

#### **HOW TO AVOID THE HAZARD:**

Never allow a passenger on an ATV that is not designed for carrying a passenger.

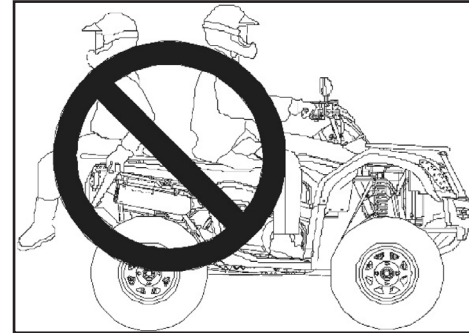

## OPERATOR SAFETY

### **⚠️ WARNING**

#### **POTENTIAL HAZARD:**

Operation on paved surfaces such as sidewalks, trails parking lots, or public highways and streets.

#### **WHAT CAN HAPPEN:**

ATV tires are designed for off-road use. Driving on paved surfaces greatly affects how an ATV handles, which can result in loss of control and/or an accident.

#### **HOW TO AVOID THE HAZARD:**

Never drive on paved surfaces. If it is unavoidable, slow down and do not make sudden turning or braking maneuvers.

Never operate ATVs on public highways or streets if it is not allowed by law. Check local laws to determine if it is legal to do so.

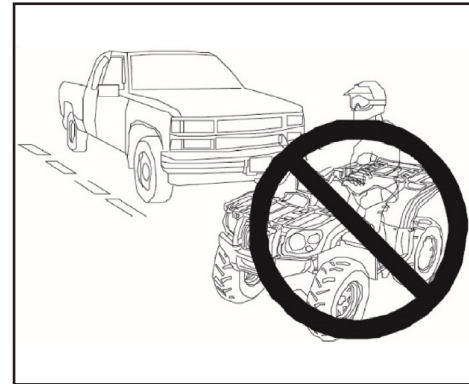
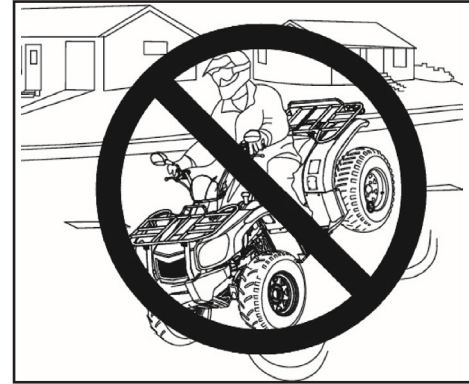

## OPERATOR SAFETY

### **⚠️ WARNING**

#### **POTENTIAL HAZARD:**

Operating this ATV without wearing an approved helmet, eye protection, and protective clothing.

#### **WHAT CAN HAPPEN:**

Operating an ATV without an approved helmet increases the risk of a severe head injury or death in the event of an accident. Operating without eye protection could result in an accident and could increase the chance of a severe eye injury in the event of an accident. Operating without protective clothing could increase the chance of a severe injury.

#### **HOW TO AVOID THE HAZARD:**

Always wear an approved helmet that fits properly. Always wear eye protection (goggles or face shield), gloves, long-sleeved shirt or jacket, and long pants.

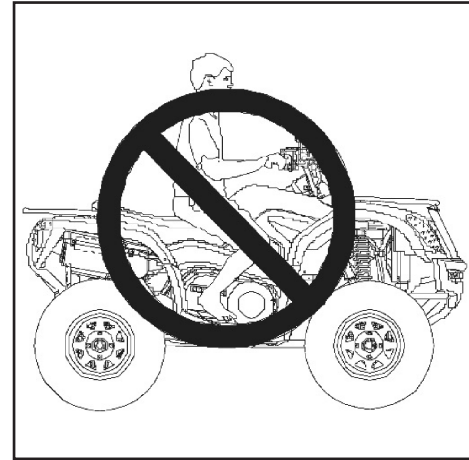

## OPERATOR SAFETY

### **⚠️ WARNING**

#### **POTENTIAL HAZARD:**

Operating the ATV after consuming alcohol or drugs.

#### **WHAT CAN HAPPEN:**

Consumption of alcohol and/or drugs could seriously affect operator judgment. Reaction time may be slower and operator balance and perception could be affected. Consumption of alcohol and/or drugs before or while operating an ATV could result in an accident causing severe injury or death.

#### **HOW TO AVOID THE HAZARD:**

Never consume alcohol or drugs before or while operating an ATV.



## OPERATOR SAFETY

### **⚠️ WARNING**

#### **POTENTIAL HAZARD:**

Operating the ATV at excessive speeds.

#### **WHAT CAN HAPPEN:**

Excessive speed increases the operator's chance of losing control of the ATV, which can result in an accident.

#### **HOW TO AVOID THE HAZARD:**

Always operate the ATV at a speed that's proper for the terrain, visibility and operating conditions, and your experience.

### **⚠️ WARNING**

#### **POTENTIAL HAZARD:**

Attempting wheelies, jumps and other stunts.

#### **WHAT CAN HAPPEN:**

Attempting stunts increases the chance of an accident, including an overturn.

#### **HOW TO AVOID THE HAZARD:**

Never attempt wheelies, jumps, or other stunts. Avoid exhibition driving.

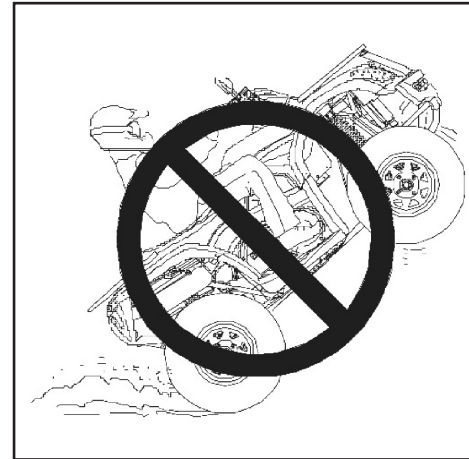



## OPERATOR SAFETY

### **⚠️ WARNING**

#### **POTENTIAL HAZARD:**

Failure to inspect the ATV before operating. Failure to properly maintain the ATV.

#### **WHAT CAN HAPPEN:**

Poor maintenance increases the possibility of an accident or equipment damage.

#### **HOW TO AVOID THE HAZARD:**

Always inspect your ATV before each use to make sure it's in safe operating condition.

Always follow the inspection and maintenance procedures and schedules described in the owner's manual.

### **⚠️ WARNING**

#### **POTENTIAL HAZARD:**

Removing hands from the handlebars or feet from the footrests during operation.

#### **WHAT CAN HAPPEN:**

Removing even one hand or foot can reduce ability to control the vehicle or could cause loss of balance and ejection from the ATV.

If the operator's foot is not firmly planted on the footrest, it could come into contact with the rear wheels and lead to an accident or injury.

#### **HOW TO AVOID THE HAZARD:**

Always keep both hands on the handlebars and both feet on the footrests of the ATV during operation.

## OPERATOR SAFETY

### **⚠️ WARNING**

#### **POTENTIAL HAZARD:**

Failure to use extra caution when operating the ATV on unfamiliar terrain.

#### **WHAT CAN HAPPEN:**

Unfamiliar terrain may contain hidden rocks, bumps, or holes that could cause loss of control or overturn.

#### **HOW TO AVOID THE HAZARD:**

Travel slowly and use extra caution when operating on unfamiliar terrain. Always be alert to changing terrain conditions.



## OPERATOR SAFETY

### **⚠️ WARNING**

#### **POTENTIAL HAZARD:**

Failure to use extra caution when operating on excessively rough, slippery or loose terrain.

#### **WHAT CAN HAPPEN:**

Operating on excessively rough, slippery or loose terrain could cause loss of traction or loss of control, which could result in an accident or overturn.

#### **HOW TO AVOID THE HAZARD:**

Do not operate on excessively rough, slippery or loose terrain until you've learned and practiced the skills necessary to control the ATV on such terrain. Always use extra caution on rough, slippery or loose terrain.



## OPERATOR SAFETY

### **WARNING**

#### **POTENTIAL HAZARD:**

Turning improperly.

#### **WHAT CAN HAPPEN:**

Improper turns could cause loss of control and lead to a collision or overturn.

#### **HOW TO AVOID THE HAZARD:**

Always follow proper procedures for turning as described in the owner's manual. Practice turning at slow speeds before attempting to turn at faster speeds. Never turn at excessive speed.

## OPERATOR SAFETY

### **⚠️ WARNING**

#### **POTENTIAL HAZARD:**

Climbing excessively steep hills or climbing hills improperly.

#### **WHAT CAN HAPPEN:**

Improper hill climbing could cause loss of control or overturn.

#### **HOW TO AVOID THE HAZARD:**

Never operate on hills too steep for the ATV or for your abilities. Practice on smaller hills before attempting large hills. Always check the terrain carefully before ascending any hill. Never climb hills with excessively slippery or loose surfaces. Shift your weight forward. Never open the throttle suddenly while traveling uphill. The ATV could flip over backwards. Never go over the top of any hill at high speed. An obstacle, a sharp drop, or another vehicle or person could be on the other side of the hill.

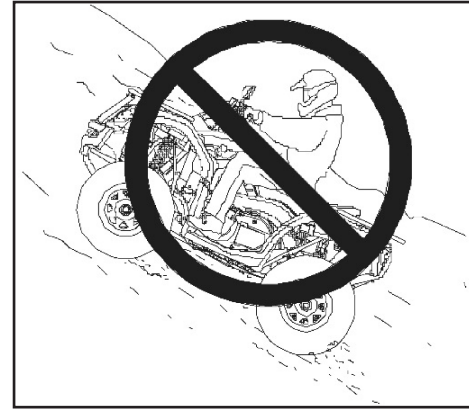

## OPERATOR SAFETY

### **⚠️ WARNING**

#### **POTENTIAL HAZARD:**

Traveling down excessively steep hills.

#### **WHAT CAN HAPPEN:**

Improper downhill travel could cause loss of control or overturn.

#### **HOW TO AVOID THE HAZARD:**

Never operate on hills too steep for the ATV or for your abilities. Practice on smaller hills before attempting large hills. Always check the terrain carefully before attempting any hill. Never descend hills with excessively slippery or loose surfaces.

### **NOTE**

A special driving and braking technique is required while traveling downhill. Always check the terrain carefully before descending a hill. Shift your weight backward. Never travel down a hill at high speed. Avoid traveling down a hill at an angle, which would cause the vehicle to lean sharply to one side. Travel straight down the hill when possible.



## OPERATOR SAFETY

### **⚠️ WARNING**

#### **POTENTIAL HAZARD:**

Improperly crossing hills and turning on hills.

#### **WHAT CAN HAPPEN:**

Improperly crossing or turning on hills could cause loss of control or overturn.

#### **HOW TO AVOID THE HAZARD:**

Never attempt to turn the ATV around on any hill until you've mastered the turning technique on level ground as described in the owner's manual.

Use extra caution when turning on any hill. Avoid crossing the side of a steep hill.

#### **WHEN CROSSING THE SIDE OF A HILL:**

Always follow proper procedures as described in the owner's manual. Avoid hills with excessively slippery or loose surfaces. Shift your weight to the uphill side of the ATV.



## OPERATOR SAFETY

### **⚠️ WARNING**

#### **POTENTIAL HAZARD:**

Stalling, rolling backwards or improperly dismounting while climbing a hill.

#### **WHAT CAN HAPPEN:**

The vehicle could overturn.

#### **HOW TO AVOID THE HAZARD:**

Maintain a steady speed when climbing a hill.

#### **IF ALL FORWARD SPEED IS LOST:**

Close the throttle. Keep your weight uphill. Apply the front brake. When fully stopped, apply the foot brake as well, then shift the gear selector to the park position.

#### **IF THE ATV BEGINS ROLLING:**

Keep weight uphill. Never apply engine power. Never apply the foot brake while rolling backwards. Apply the front brake. When fully stopped, apply the foot brake and shift the gear selector to the parking position. Dismount on uphill side, or to either side if ATV is pointed straight uphill.

Turn the ATV around and remount, following the procedure described in the owner's manual.





## OPERATOR SAFETY

### **WARNING**

#### **POTENTIAL HAZARD:**

Improperly operating over obstacles.

#### **WHAT CAN HAPPEN:**

Operating over obstacles could cause loss of control or overturn.

#### **HOW TO AVOID THE HAZARD:**

Before operating in a new area, check for obstacles. Avoid operating over large obstacles such as rocks and fallen trees when possible. If unavoidable, use extreme caution and always follow proper procedures as outlined in the owner's manual.

## OPERATOR SAFETY

### **⚠️ WARNING**

#### **POTENTIAL HAZARD:**

Skidding or sliding.

#### **WHAT CAN HAPPEN:**

Skidding or sliding can cause loss of control. If the tires regain traction unexpectedly, the ATV could overturn.

#### **HOW TO AVOID THE HAZARD:**

On slippery surfaces such as ice, travel slowly and use extra caution to reduce the chance of skidding or sliding out of control.

### **⚠️ WARNING**

#### **POTENTIAL HAZARD:**

Overloading the ATV or carrying/towing cargo improperly.

#### **WHAT CAN HAPPEN:**

Overloading and towing can cause changes in vehicle handling, which could lead to loss of control or an accident.

#### **HOW TO AVOID THE HAZARD:**

Never exceed the stated load capacity for this ATV.

Cargo should be properly distributed and securely attached. Reduce speed when carrying cargo or pulling a trailer. Allow a greater distance for braking. Always follow the instructions in the owner's manual for carrying cargo or pulling a trailer.

## OPERATOR SAFETY

### **WARNING**

#### **POTENTIAL HAZARD:**

Operation of the ATV through deep or fast-flowing water.

#### **WHAT CAN HAPPEN:**

The tires may float, causing loss of traction and loss of control, which can lead to an accident or overturn.

#### **HOW TO AVOID THE HAZARD:**

Avoid operating the ATV through deep or fast-flowing water. If it is unavoidable to enter water that exceeds the recommended maximum depth, travel slowly, balance your weight carefully, avoid sudden movements, and maintain a slow and steady forward motion. Do not make sudden turns or stops, and do not make sudden throttle changes. Wet brakes may have reduced stopping ability. Always test the brakes after leaving the water. If necessary, apply brakes several times to dry out the pads.

## OPERATOR SAFETY

### **⚠️ WARNING**

#### **POTENTIAL HAZARD:**

Improperly operating in reverse.

#### **WHAT CAN HAPPEN:**

The ATV could collide with an obstacle or person, resulting in severe injury.

#### **HOW TO AVOID THE HAZARD:**

Before shifting into reverse gear, always check for obstacles or people behind the ATV. When it's safe to proceed, back slowly.

### **⚠️ WARNING**

#### **POTENTIAL HAZARD:**

Operating this ATV with improper tires, or with improper or uneven tire pressure.

#### **WHAT CAN HAPPEN:**

Use of improper tires, or operation of the ATV with improper or uneven tire pressure, could cause loss of control or an accident.

#### **HOW TO AVOID THE HAZARD:**

Always use the size and type of tires specified in the owner's manual for the ATV. Always maintain proper tire pressure.

## OPERATOR SAFETY

### **WARNING**

#### **POTENTIAL HAZARD:**

Operating the ATV with improper modifications.

#### **WHAT CAN HAPPEN:**

Improper installation of accessories or modification of the ATV may cause changes in handling which could lead to an accident.

#### **HOW TO AVOID THE HAZARD:**

Never modify the ATV through improper installation or use of accessories. All parts and accessories added to the vehicle must be genuine parts or equivalent components designed for use on this ATV and should be installed and used according to approved instructions. Consult your dealer for more information.

## OPERATOR SAFETY

### **WARNING**

#### **POTENTIAL HAZARD:**

Operating on frozen bodies of water.

#### **WHAT CAN HAPPEN:**

Severe injury or death can result if the ATV and/or the operator fall through the ice.

#### **HOW TO AVOID THE HAZARD:**

Never operate the ATV on a frozen body of water.

## OPERATOR SAFETY

### **WARNING**

Leaving the keys in the ignition can lead to unauthorized use of the vehicle, resulting in serious injury or death. Always remove the ignition key when the vehicle is not in use.

### **WARNING**

After any overturn or accident, have a qualified service dealer inspect the entire vehicle for possible damage, including (but not limited to) brakes, throttle and steering systems.

### **WARNING**

Safe operation of this rider-active vehicle requires good judgment and physical skills. Persons with cognitive or physical disabilities who operate this vehicle have an increased risk of overturn and loss of control, which could result in severe injury or death.

### **WARNING**

Exhaust system components are very hot during and after use of the vehicle. Hot components can cause serious burns and fire. Do not touch hot exhaust system components. Always keep combustible materials away from the exhaust system. Use caution when traveling through tall grass, especially dry grass.

## OPERATOR SAFETY

### Safe Riding Gear

Always wear clothing suited to the type of riding. ATV riding requires special protective clothing for comfort and to reduce the chance of injury:

#### 1 Helmet

Your helmet is the most important piece of protective gear for safe riding. An approved helmet can prevent a severe head injury.

#### 2 Eye protection

Do not depend on sunglasses for proper eye protection. A pair of goggles or a helmet face shield offers the best protection for your eyes. They should be kept clean and be a shatterproof design.

#### 3 Gloves

Off-road style gloves with knuckle pads are the best for comfort and protection.

#### 4 Boots

The best footwear is a pair of strong over-the-calf boots with heels, like moto-cross boots.

#### 5 Clothing

Always wear long sleeves and long pants to protect arms and legs. Riding pants with kneepads and a jersey with shoulder pads provide the best protection.

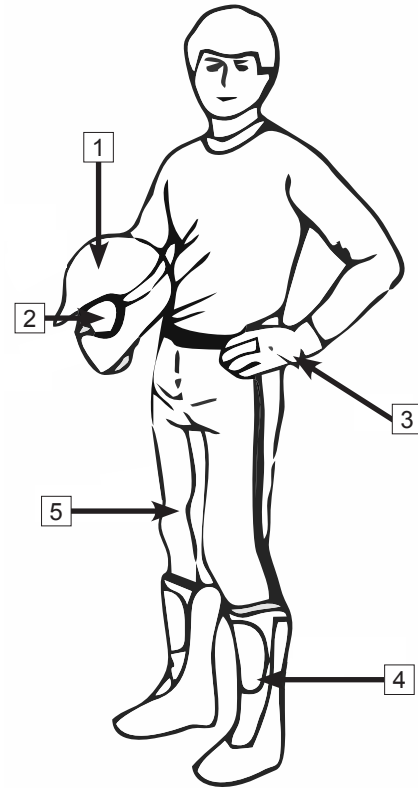



## SAFETY DECALS & LOCATIONS

### Safety Decals and Locations

Warning decals have been placed on the ATV for your protection. Read and follow the instructions on each decal carefully. If a decal becomes illegible or comes off, contact your dealer to purchase a replacement.

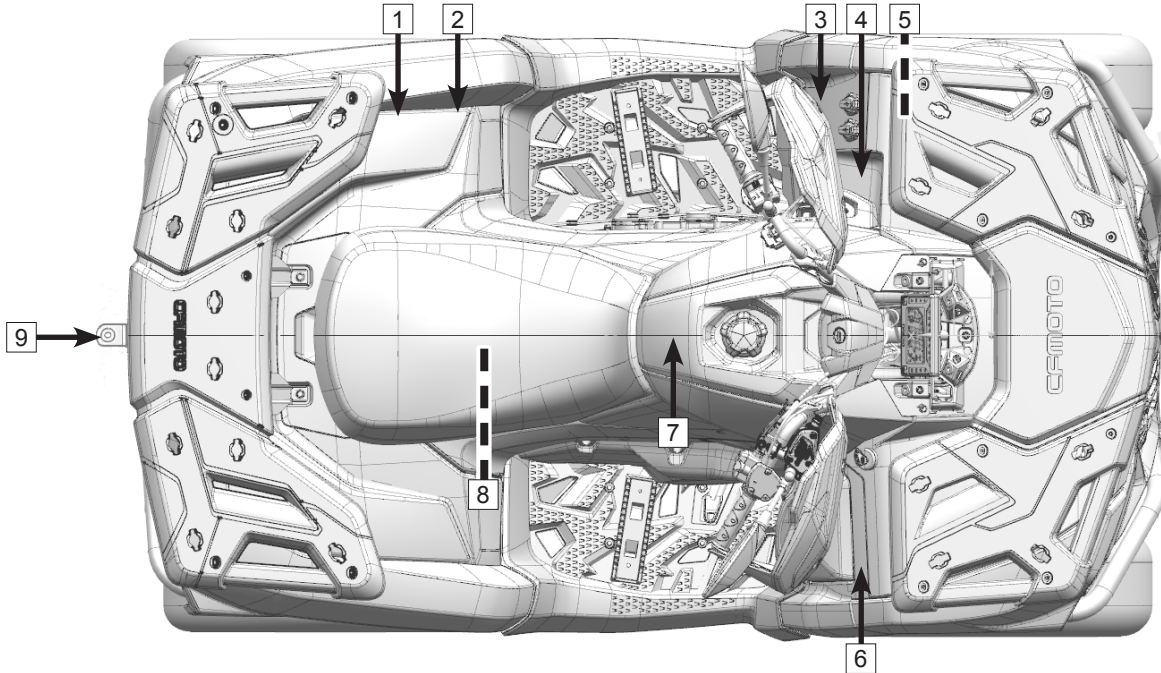

## SAFETY DECALS & LOCATIONS

1

TYPE I

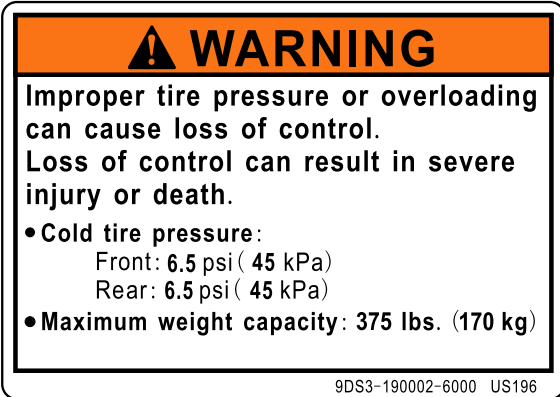

TYPE II

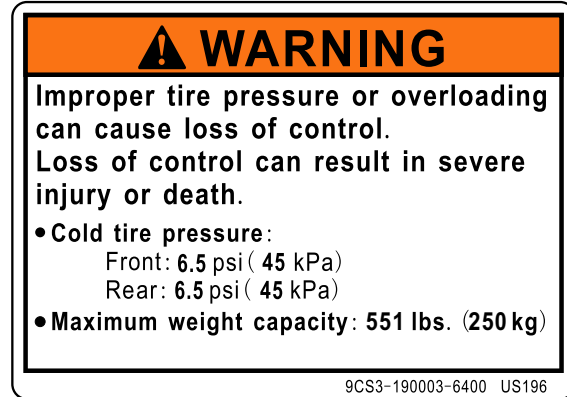

## SAFETY DECALS & LOCATIONS

2

TYPE I



TYPE II



4

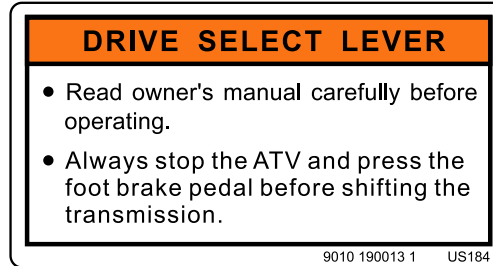

3



## SAFETY DECALS & LOCATIONS

### TYPE I

3

▲ **WARNING**

Improper ATV use can result in SEVERE INJURY or DEATH.



ALWAYS USE AN APPROVED HELMET AND PROTECTIVE GEAR



NEVER USE ON PUBLIC ROADS



NEVER CARRY PASSENGERS



NEVER USE WITH DRUGS OR ALCOHOL

**NEVER** operate :

- without proper training or instruction.
- at speeds too fast for your skills or the conditions.
- on public roads - a collision can occur with another vehicle.
- with a passenger - passengers affect balance and steering and increase risk of losing control.

**ALWAYS :**

- use proper riding techniques to avoid vehicle overturns on hills and rough terrain and in turns.
- avoid paved surfaces - pavement may seriously affect handling and control.

LOCATE AND READ OWNER'S MANUAL. FOLLOW ALL INSTRUCTIONS AND WARNINGS.

9DS3-190004-6000 US196

### TYPE II

▲ **WARNING**

Improper use can result in SEVERE INJURY or DEATH



ALWAYS USE AN APPROVED HELMET AND PROTECTIVE GEAR FOR DRIVER AND PASSENGER



NEVER USE ON PUBLIC ROADS



NEVER CARRY MORE THAN 1 PASSENGER



NEVER USE WITH DRUGS OR ALCOHOL

**NEVER** operate :

- without proper ATV training or instruction.
- at speeds too fast for your skills or the conditions.
- on public roads - a collision can occur with another vehicle.
- with a passenger unless passenger seat is securely in place.

**THE OPERATOR MUST ALWAYS :**

- use proper riding techniques to avoid overturns on hills and rough terrain and in turns
- avoid paved surfaces - pavement may seriously affect handling and control
- reduce speed and use extra caution at all times when carrying a passenger - dismount passenger when conditions require
- make sure passenger reads and understands this label and passenger safety label

LOCATE AND READ OPERATOR'S MANUAL. FOLLOW ALL INSTRUCTIONS AND WARNINGS

9CS3-190004-6400 US196

## SAFETY DECALS & LOCATIONS

TYPE I

3

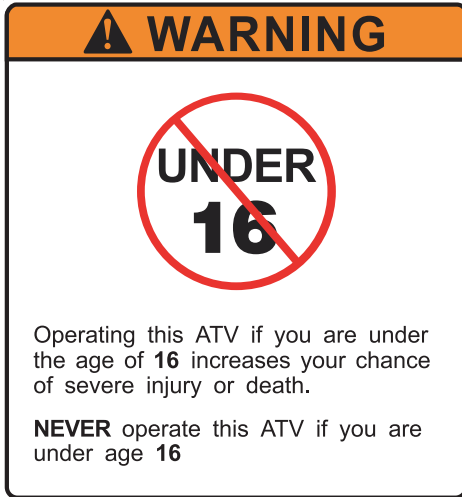

TYPE II

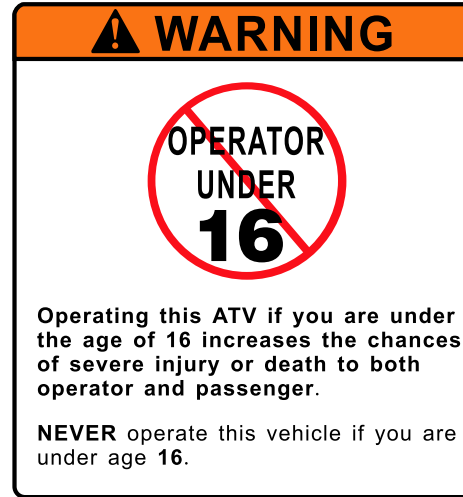

## SAFETY DECALS & LOCATIONS

TYPE I

3

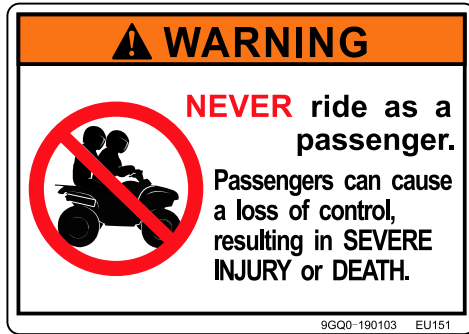

TYPE II



## SAFETY DECALS & LOCATIONS

### TYPE I

5



### TYPE II



6

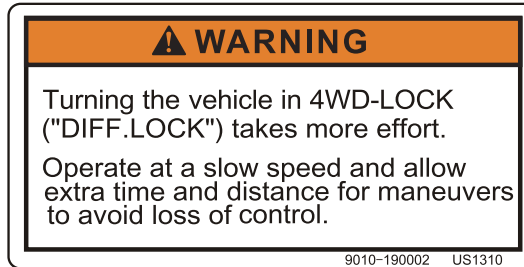

7



## SAFETY DECALS & LOCATIONS

8

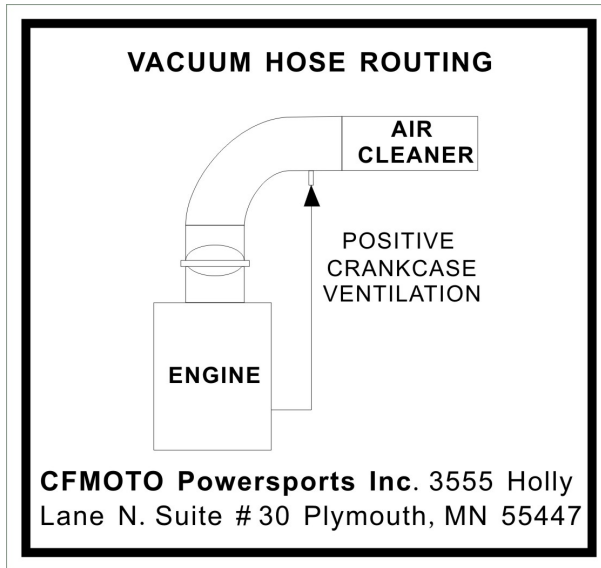

9

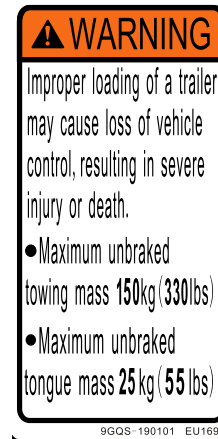



## FEATURES & CONTROLS

### Features & Controls

#### Left Hand Controls

##### 1 Override Button

The engine is normally limited when operating in 4WD-LOCK

If conditions require more engine power in 4WD-LOCK:

- Release the throttle and press the button to override the speed limiting function. While this button is depressed, the override indicator light will come on.
- Releasing the button restores the speed limiting function.

##### **WARNING**

Pressing the override button while the throttle is open can cause loss of control, resulting in severe injury or death. Always release the throttle before pressing the override button.

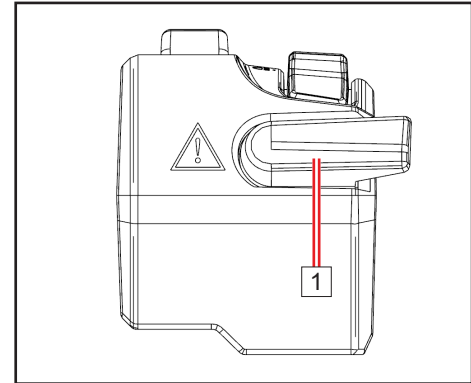

## FEATURES & CONTROLS

### 2 Headlight Switch

The headlight switch consists of 4 positions:

: When the switch is at this position, Hi beam, front position light, tail light, and license plate light are on.

: When the switch is at this position, Lo beam, front position light, tail light, and license plate light are on.

OFF: When the switch is at this position, only daytime running light is on and all other lights are off.

: When the switch is at this position, daytime running light, tail light, and front position light are on.

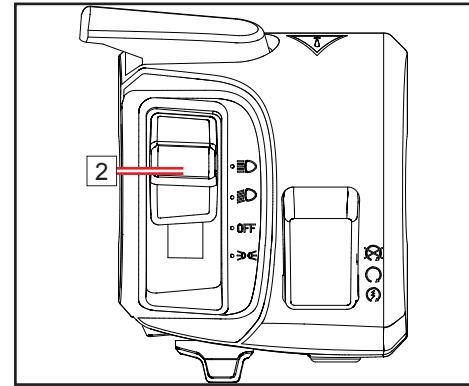

### 3 Turn Switch (If equipped)

Move the switch to  for left turn signal indicator on.

Move the switch to  for right turn signal indicator on.

### 4 Hazard Switch (If equipped)

Press the button . Front turn lights, rear turn lights and turn signal indicators on dashboard flash.

### CAUTION

Do not use the headlights with the engine turned off for more than 15 minutes. The battery may discharge to the point that the starter motor will not operate properly. If this should happen, remove the battery and recharge it.

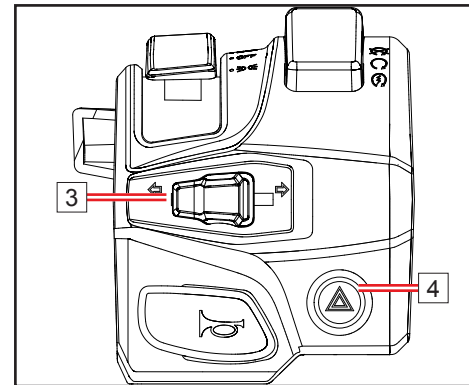

## FEATURES & CONTROLS

### 5 Horn Button

 Press the button, the horn will sound.

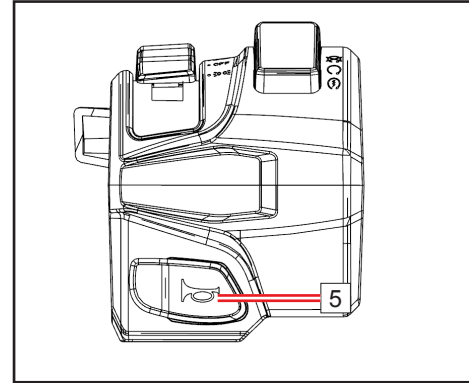

### 6 Engine Stop Switch

When the switch is at  position, the engine shuts off.

When the switch is at  position, the engine can be started.

### 7 Starter Switch

When the main switch is turned to ON, and the engine stop switch is at , push this button to start the engine.

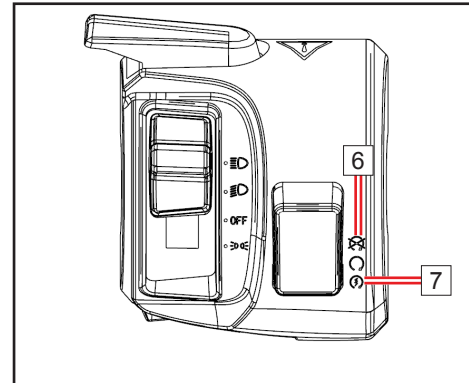

## FEATURES & CONTROLS

### Right Hand Controls

#### 1 Front Brake

The front brake lever is located on the right handlebar and controls only the front brakes. Pull it toward the handlebar to apply the front brake. When squeezed, the lever or pedal should feel firm. Any sponginess would indicate a possible fluid leak or low master cylinder fluid level, which must be corrected before riding. Contact your dealer for proper diagnosis and repairs.

#### 2 Front Brake Fluid Reservoir And Level Indicator

Check the front brake master cylinder fluid level before each use of the ATV. The front brake master cylinder is located on the right handlebar. The fluid level can be viewed through the indicator window on the side of the master cylinder. If the fluid level is lower than the “lower” mark, refill with brake fluid as necessary.

#### **⚠ WARNING**

An over-full master cylinder may cause brake drag or brake lock-up, which could result in serious injury or death. Maintain brake fluid at the recommended level. Do not overfill.

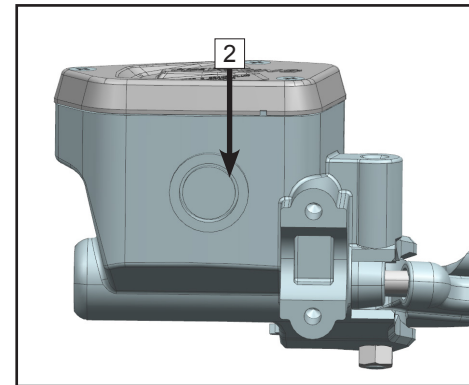
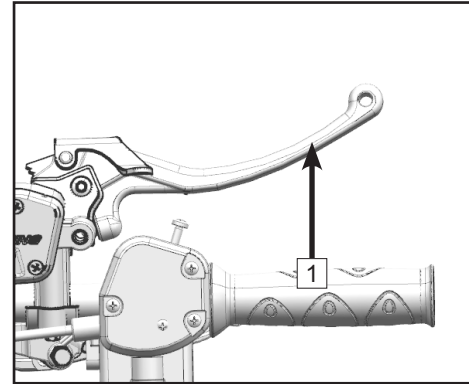

## FEATURES & CONTROLS

### 3 2WD / 4WD System Switch

This vehicle is equipped with on-command “2-WD”/”4-WD” and ”4-WD/F-LOCK” switches. Activate these switches according to the traction required for different driving conditions.

**A**: Switches two wheel drive (2-WD) and four wheel drive (4-WD).

**B**: Switches four wheel drive (4-WD) and four wheel drive lock (F-lock).

#### **WARNING**

The vehicle should be stopped before applying or releasing the function of 2WD/4WD/F-lock. Applying or releasing drive modes while the vehicle is in motion can lead to component damage.

### “F-lock” Operation

In “F-lock” mode, both front axles are locked together and rotate at the same speed to provide maximum front wheel traction. The steering will require more force for turning. The drive mode indicator on the dashboard will flash until front differential lock is engaged.

Riding before the differential is properly engaged (e.g. when the indicator light is flashing) will cause the engine speed to be limited until engagement is complete.

Maximum traveling speed in F-lock is limited to 22 mph (30 km/h). If conditions require full engine power to be available, press the override switch on the left control to disable speed limiting.

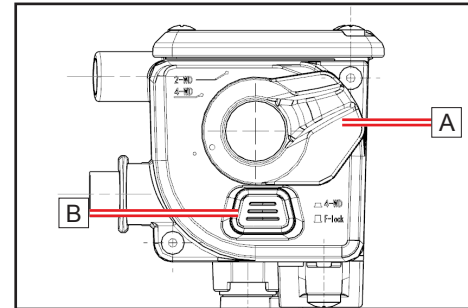

Vehicles without rear differential

## FEATURES & CONTROLS

**C**(Select Markets): Switches rear wheel drive differential and rear wheel drive lock. This feature only applies to vehicles that are equipped with R-WD/R-Lock function.

### R-lock Operation

In “R-lock” mode, both rear axles are locked together and rotate at the same speed to provide maximum rear wheel traction. Turning effort and tire wear will be increased on hard surfaces. The drive mode indicator on the dashboard will flash until the rear differential lock is engaged.

Riding before the differential is properly engaged (e.g. when the indicator light is flashing) will cause the engine speed to be limited until engagement is complete.

### 4 Throttle Lever

Once the engine is running, movement of the throttle lever will increase the engine speed. Regulate the speed of the machine by varying the throttle position. Because the throttle is spring loaded, the machine will decelerate, and the engine will return to an idle any time the hand is removed from the throttle lever. Before starting the engine, check the throttle to be sure it is operating smoothly. Make sure it returns to the idle position as soon as the lever is released.

### **⚠ CAUTION**

Check the operation of the throttle lever before you start the engine. If it does not work smoothly, check for the cause. Correct the problem before riding the ATV. Consult your dealer if you cannot find or solve the problem.

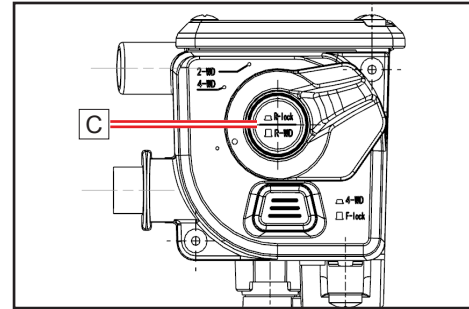

Vehicles with rear differential

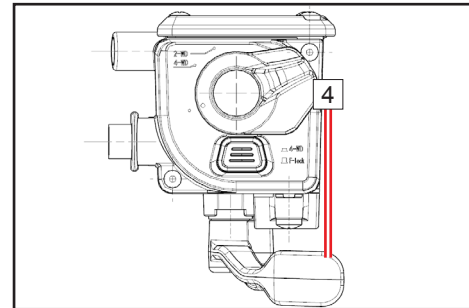

## FEATURES & CONTROLS

### 5 Parking Brake

Hydraulic parking brake is mounted on the right hand brake. To apply parking brake, grasp tightly the right hand brake first, and press foot brake at the same time, then press the hydraulic parking brake 5 by left hand.

#### CAUTION

Do not to rely only on the hydraulic parking brake when parked on an incline. For additional safety, shift the transmission to the park position and block the wheels to prevent vehicle rolling.

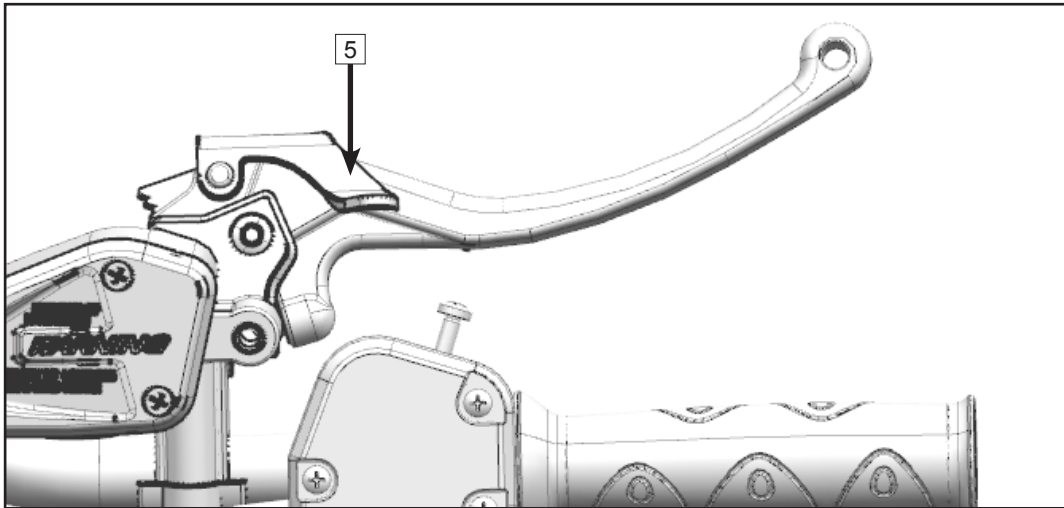

## FEATURES & CONTROLS

### 6 Mechanical Speed Limiter

A mechanical speed limiter keeps the throttle from fully opening, even when the throttle lever is pushed to maximum travel. Turning in the screw limits the throttle lever travel, which reduces the maximum engine power available and decreases the maximum speed of the ATV.

#### NOTE

Your ATV is set for maximum throttle opening from the factory.

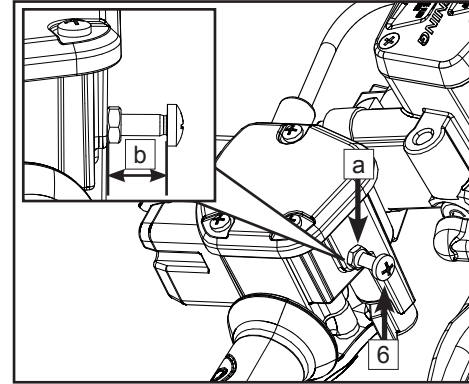

#### **⚠ CAUTION**

Always loosen the locking nut **a** before each adjustment. Do not turn the adjusting screw out more than **b** 12 mm (0.47 in). Always make sure the throttle lever free play remains adjusted to 3 mm ~ 5 mm (0.12 in ~ 0.20 in). Tighten the locking nut when the adjustment is completed.



## FEATURES & CONTROLS

### Foot Brake

The foot brake pedal **1** is located on the right side floor board of the vehicle. Pushing down on the pedal applies the front and rear brakes at the same time.

When applied, the pedal should feel firm. A soft brake pedal would indicate a possible fluid leak or low master cylinder fluid level, which must be corrected before riding. Contact your dealer for proper diagnosis and repairs.

#### **⚠ WARNING**

Operating the ATV with a spongy brake lever or pedal can result in loss of control, which could cause an accident. Never operate with a spongy-feeling brake lever or pedal.

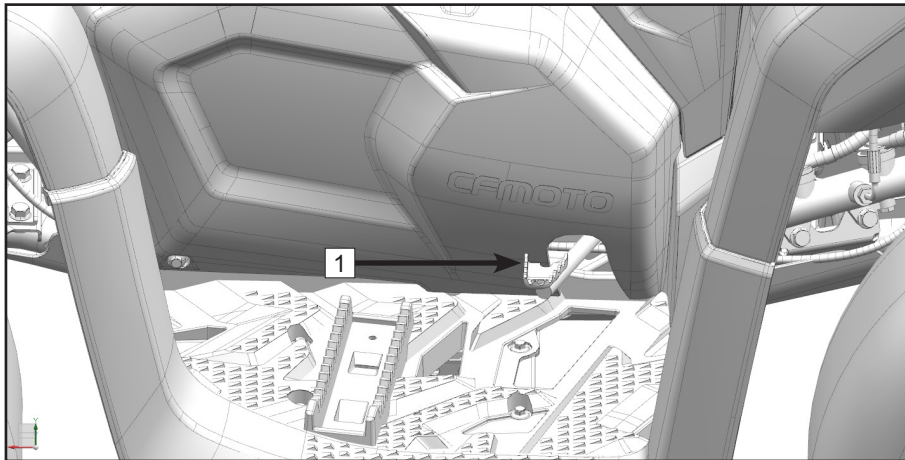

## FEATURES & CONTROLS

### Foot Brake Reservoir Fluid Level Check

#### NOTE

Remove the front access cover and then check the fluid level.

When checking the fluid level, the ATV must be on level ground. If fluid level is lower than the “lower” mark **2**, add DOT4 brake fluid. Don't overfill.

#### **⚠ WARNING**

Never store or use a partial bottle of brake fluid. Brake fluid is hygroscopic, meaning it rapidly absorbs moisture from the air. The moisture causes the drop of boiling temperature of the brake fluid, which can lead to early brake fade and the possibility of accident or severe injury. After opening a bottle of brake fluid, always discard any unused portion.

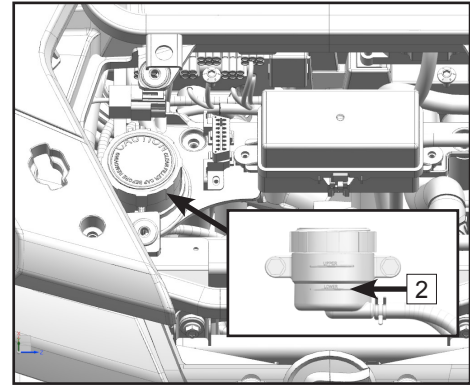

## FEATURES & CONTROLS

### Fuel Tank

Fuel tank cap is located at the front of the vehicle. Open the fuel tank cap **1** to fill fuel.

### Fuel Minimum Octane Rating

The recommended fuel for your ATV is minimum 89 Octane unleaded (maximum 10% ethanol is allowed). Non-oxygenated (ethanol-free) fuel is recommended for best performance in all conditions.

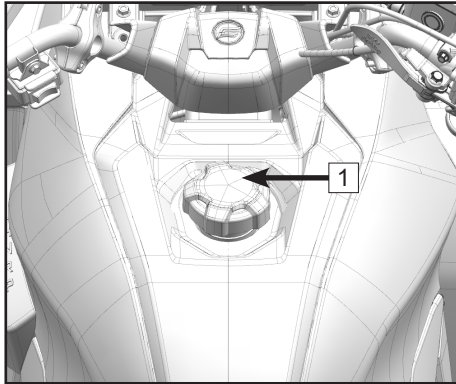

## FEATURES & CONTROLS

### Fuel Safety

 <b>WARNING</b>
--

Gasoline is highly flammable and explosive under certain conditions.
--

- Always exercise extreme caution whenever handling gasoline.
- Always refuel with the engine stopped, and outdoors or in a well ventilated area.
- Never carry a plastic container with gasoline in the racks while riding. Static electricity between the rack and container could cause a spark.
- Do not smoke or allow open flames or sparks in or near the area where refueling is performed, or where gasoline is stored.
- Do not overfill the tank. Do not fill the tank neck.
- If gasoline spills on your skin or clothing, immediately wash it off with soap and water and change clothing.
- Never start the engine or let it run in an enclosed area. Engine exhaust fumes are poisonous and can cause loss of consciousness or death in a short time.

 <b>WARNING</b>
--

The engine exhaust from this product contains chemicals known to cause cancer, birth defects or other reproductive harm. Operate this vehicle only outdoors or in well-ventilated areas.
--

## FEATURES & CONTROLS

### Transmission Gear Selector

The transmission gear selector 1 is located on the left side of the vehicle.

#### CAUTION

Always stop the ATV and press the foot brake pedal before shifting the transmission. Shifting gears with the engine speed above idle or while the vehicle is moving could cause transmission damage.

To change gears, stop the vehicle, and with the engine idling, move the lever to the desired gear. Whenever the ATV is left unattended, always place the transmission in the PARK position. Maintaining shift linkage adjustment is important to assure proper transmission function. See your dealer if you experience any shifting problems.

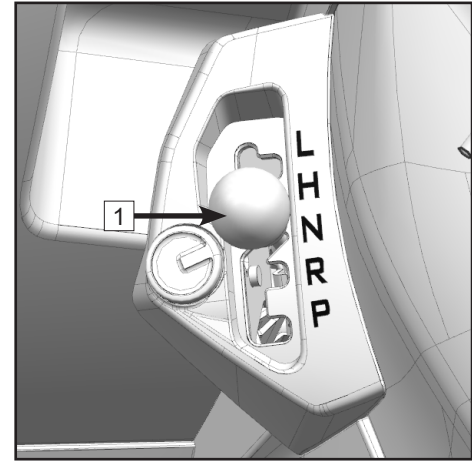

L: Low Gear  
H: High Gear  
N: Neutral  
R: Reverse  
P: Park

## FEATURES & CONTROLS

### Parking

To park the ATV, stop the engine, press the foot brake, and shift the gear selector Lever **1** into the park position.

#### **⚠ CAUTION**

When shifting the transmission in PARK, always push the brake pedal. Shake the vehicle forward and backward to verify that park is engaged.

Do not transport the vehicle with the gear selector in the PARK position. Damage to the transmission may result.

### Important Safeguards

- Never depend on the parking feature alone if the ATV is parked on a hill. Always block the wheels on the downhill side of the ATV to prevent rolling. It is recommended to park the ATV on level ground.

### Gear selector lock

Gear selector lock **2** is used for locking the transmission to prevent the vehicle from theft.

When the vehicle needs to be left for long time or stopped outside, shift the gear selector **1** in P gear and lock the transmission by the gear selector lock **2** to prevent theft.

**Put the gear on parking position, turn the key 180° by clockwise , then the gear selector lock will be locked.**

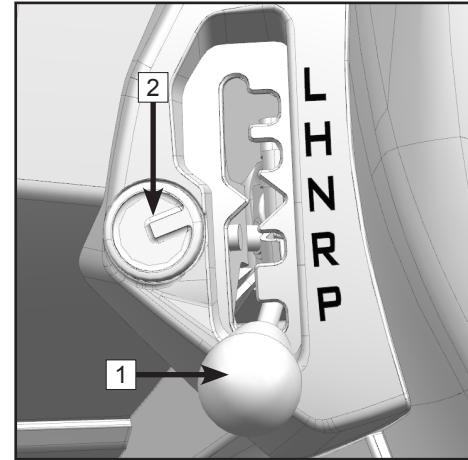

## FEATURES & CONTROLS

### CVT System

This vehicle has a Continuously Variable Transmission (CVT) system that utilizes a belt and clutch pulleys to automatically vary transmission ratios, allowing infinite variability between the highest and lowest vehicle speeds with no discrete steps or shifts.

The CVT consists of a primary clutch **1**, which is an advanced form of centrifugal clutch that is mounted to the engine crankshaft **A**. The primary clutch also contains a one-way bearing that creates an engine braking feature to slow the vehicle without having to use the hand or foot brake.

The secondary clutch **2** is mounted to the input shaft of the transmission **B** and serves two functions: As a “slave” pulley to the primary clutch, and to provide a torque sensing element. The drive belt **3** is a heavy duty V-belt that connects the engine and transmission pulleys.

A CVT housing and cover encloses the clutches and belt assembly. It has inlet and outlet cooling ducts that route air to cool the components, and they should be inspected. The CVT components do not contain any user maintenance items. Contact your dealer for service.

#### NOTE:

To extend belt life, use low forward gear in heavy pulling situations and when operating at less than 7 miles per hour (11 kilometers per hour) for extended periods of time. If towing the vehicle is necessary, shift the transmission into neutral for better mobility and to prevent damage to the belt.

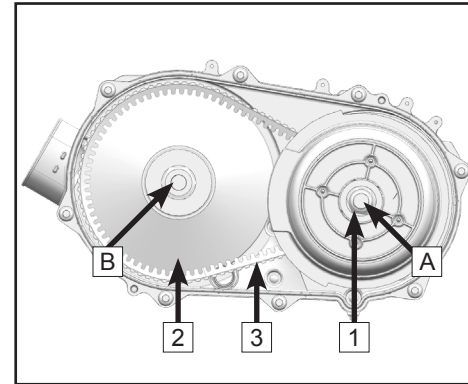

## FEATURES & CONTROLS

### **Engine Braking System (EBS)**

This vehicle is equipped with an engine braking system. The CVT primary clutch mounted to the engine crankshaft contains a one-way bearing that creates engine braking, which occurs when the throttle is completely closed, the engine is below the primary clutch engagement RPM, and the vehicle is at speed. It uses the engine's compression/resistive force to slow the over-driving transmission speed via the CVT drive belt, thereby slowing the entire vehicle gradually.

Engine braking is always active, and offers the most benefit when:

Used in conjunction with 4WD and 4WD Diff-Lock Modes.

Descending steep or slippery hills.

Descending rocky downhill terrain.

Slowing while towing heavy loads.

Assisting normal brake system application.

EBS is not a substitute for the vehicle brake system, although increased brake pad and disc life are realized when EBS assists normal brake system operation. The EBS is non-adjustable, and does not contain any user maintenance items. Contact your dealer for service.



## FEATURES & CONTROLS

### Avoiding CVT drive belt and component problems

CVT clutch and belt life can be dramatically extended by avoiding these common operating mistakes:

CVT Fail Reason	How To Avoid CVT Failure
Attempting to load the vehicle onto a truck bed or tall trailer in high gear.	Shift transmission to low gear during loading of the ATV to prevent belt burning.
Starting out on a steep incline in high gear.	When starting out on an incline, use low gear or dismount the ATV (after first applying the park brake) and perform the K-turn.
Constant driving at low RPM, driving at just above clutch engagement RPM, or at low speed (approximately 3 mph ~ 6 mph [5 km/h ~10 km/h]) in high gear.	Low gear is highly recommended for cooler CVT operating temperatures and longer component life. Drive at a higher speed or use low gear more frequently.
Insufficient warm-up of CVT exposed to low ambient temperatures.	Warm the engine before driving, the CVT drive belt will become more flexible and prevent belt burning.
Slow and easy CVT clutch engagement.	Use the throttle with purpose and effectively for efficient CVT clutch engagement.
Towing/pushing at low RPM/low ground speed.	Use low gear only.
Utility use/plowing snow, dirt, etc.	Use low gear only.
Heavy vehicle load operating at low speed	Use low gear only.

## FEATURES & CONTROLS

<b>CVT Fail Reason</b>	<b>How To Avoid CVT Failure</b>
Stuck in mud or snow.	Shift the transmission to low gear, and carefully use fast, aggressive throttle application to engage clutch. <b>WARNING:</b> Excessive throttle may cause loss of control and vehicle overturn.
Climbing over large objects from a stopped position.	Shift the transmission to low gear, and carefully use fast, brief, aggressive throttle application to engage clutch. Excessive throttle may cause loss of control and vehicle overturn.
Belt slipping from water or snow ingestion into the CVT system.	Drain the water from the CVT housing and dry the CVT if possible, or contact your dealer.
Overheating of the CVT components causes malfunction.	Contact your dealer for inspection and repair of the CVT components.

## FEATURES & CONTROLS

### Vehicle Features

#### Main Switch 1

The functions of the main key switch positions are as follows:

⌚ : All electrical circuits are switched on. The engine can be started at this position. The key cannot be removed in this position.

⊗ : All electrical circuits are switched off. The key can be removed in this position.

The 'P' position has no function.

#### NOTE

Remove and store the spare key in a safe place. Your key can be duplicated only by mating a key blank with one of your existing keys. If both keys are lost, the complete switch assembly must be replaced.

#### Power Socket and USB Outlet 2

Auxiliary 12Vdc power and USB outlets are provided on the left side front fender area for operating accessories such as hand held spot lights and charging electronic devices. Please consult with your dealer on the use of powered accessories with your vehicle.

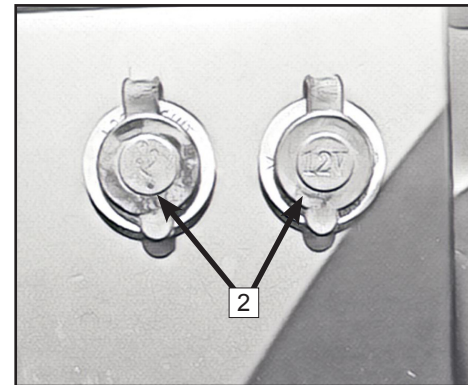
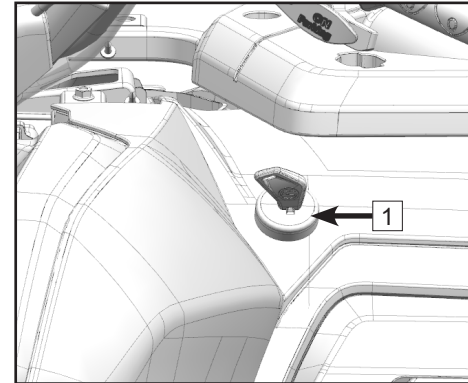

## FEATURES & CONTROLS

### Front Storage Box / Rear Storage Box

This vehicle is equipped with storage boxes on the front right side and the rear position.

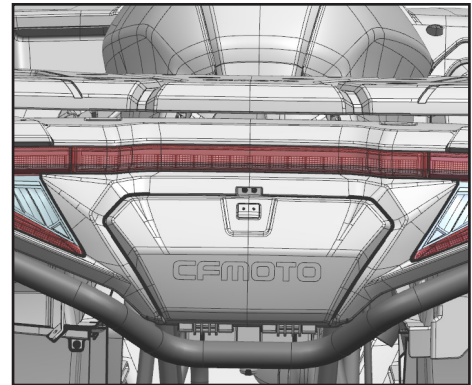
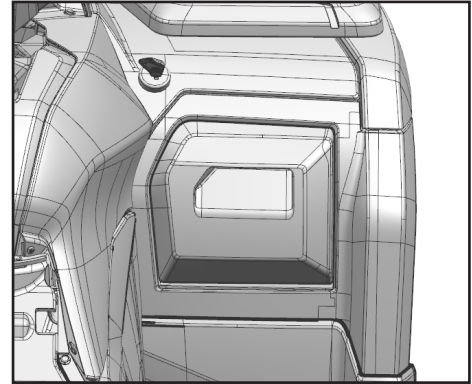

## FEATURES & CONTROLS

### Trailer Power Socket (If equipped) 1

This vehicle is equipped with 7-pin trailer power socket, located under the rear cargo rack. The socket wires are configured to this standard as shown in the image provided . An accessory trailer power converter is required for trailers that do not have a 7-pin connector. Contact your dealer for more information.

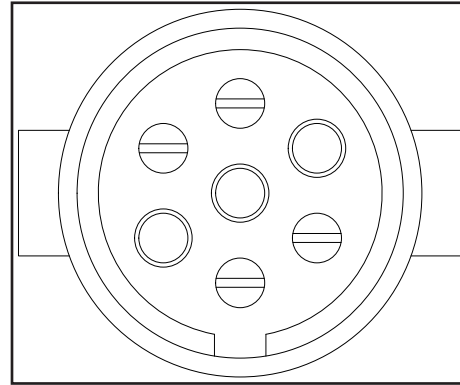
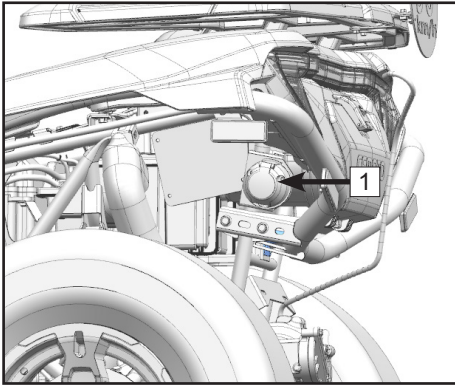

## FEATURES & CONTROLS

### Winch

This vehicle is equipped with a 3000-lb winch. The winch control is located on the left handle bar. To preserve battery power, only operate the winch when the engine is running. Please consult with your dealer on the use of the winch before using your vehicle.

### GENERAL SAFETY PRECAUTIONS REGARDING THE USE OF WINCH

#### Moving Part Hazards

To prevent serious injury and property damage:

- Do not operate or install winch without reading and understanding these instructions and the Basic Guide to Winching Techniques.
- Keep hands clear of wire rope, hook and fairlead opening during operation and when spooling.
- Use supplied hook strap for spooling wire rope.
- Stand clear of wire rope and load during operation.
- Keep others away.
- Inspect winch installation and wire rope condition before operating winch
- Do not use as a hoist.
- Do not use to move persons.
- Do not exceed winch's rated capacity.
- Never touch wire rope or hook while in tension.
- Be certain the anchor you select will withstand load.
- Never wrap wire rope back onto itself. Use a choker chain or tree trunk protector on the anchor.

## FEATURES & CONTROLS

- Prior to initiating winching operation be sure any element which can interfere with safe winching is removed.
- Do not disengage clutch if winch is under load or wire rope is in tension.
- Take your time. Sloppy rigging causes accidents.
- The wire rope must always spool onto the drum as indicated by the drum rotation label on the winch.

### **To avoid injury and property damage:**

- Do not use winch to secure a load during transport.
- Do not submerge in water.
- Do not use to tow other vehicles.
- Wear heavy leather gloves when handling the wire rope.
- Never winch with less than 5 wraps of wire rope around the drum.
- Caution should be used if the vehicle is tied down during a winching operation. This may lead to damage to the frame.

## FEATURES & CONTROLS

### Winch Operation

(Select Markets) Your vehicle may be equipped with a winch that can pull certain capacities and types of loads. It is useful for vehicle self-recovery when stuck, assisting another vehicle in recovery, moving fallen trees, removing brush, etc.

Consider practicing the operation and use of your winch before you actually need to use it.

The safety warnings, operating precautions and instructions in this section apply if your vehicle came equipped with a winch, or if you choose to install an accessory winch on your vehicle:

### Winch Safety Warnings

These safety warnings apply if your vehicle is equipped with a winch, or if you choose to install an accessory winch on your vehicle:

- Read and understand all sections of this manual.
- Improper winch use or failure to correctly follow the winch guidelines, instructions, and warnings in this manual can result in SEVERE INJURY or DEATH.
- Improper or lack of winch maintenance and service could lead to SEVERE INJURY or DEATH.
- Always keep body, hair, clothing, and jewelry clear of the winch cable, fairlead, and hook during winch operation.
- Always keep the area around the vehicle, winch, winch cable and load clear of people, pets, and distractions during winch operation.
- Always wear eye protection and heavy gloves during winch operation.
- Never use alcohol or drugs before or while operating the winch.



## FEATURES & CONTROLS

- Never allow children under 16 years of age to operate the winch.
- Never attempt to “jerk” a load attached to the winch by moving the vehicle.
- Never winch up or down, or to the sides at sharp angles. This can destabilize the winching vehicle and possibly cause it to move without warning.
- Never attempt to winch loads that weigh more than the winch capacity rating.
- Never touch, push, pull, or straddle the cable while winching a load.
- Never let the winch cable run through your hands, even if wearing heavy gloves.
- Never release the drum on the winch when the winch cable is under load.
- Never use the winch for lifting or transporting people.
- Never use the winch to hoist or suspend a vertical load.
- Never retract the hook fully into the winch. This can cause damage to system components.
- Never operate the winch or the vehicle if they are in need of repair or service.
- Always turn the ignition switch OFF and unplug the remote control (if equipped) to prevent inadvertent activation or unauthorized use when the vehicle or winch are not being used.

### Winch Operating Precautions

These operating precautions should always be followed if your vehicle is equipped with a winch, or if you choose to install an accessory winch on your vehicle:

- Always inspect your winch and winch cable before each use.
- Always use the provided hook strap when pulling cable out or guiding cable in. Never grab the hook.
- Always align the load directly in front of the vehicle and winch as much as possible. Avoid winching with the cable at a sharp angle to the winching vehicle’s centerline whenever possible.

## FEATURES & CONTROLS

- If winching at an angle is unavoidable, follow these precautions while operating:
- A. Look at the winch drum occasionally. Never let the winch cable “stack” or accumulate at one end of the drum. Too much cable at one end of the drum can damage the winch and cable.
- B. If cable stacking occurs, stop winching. Follow the ‘Winch Cable Spooling Guidelines’ section in this manual to redistribute the cable evenly before continuing.
- Always apply the vehicle’s park brake and/or park mechanism to hold the vehicle in place during winching. Use wheel chocks when necessary.
- Always maintain at least five full turns of cable wrapped around the winch drum at all times. The friction provided by the wrapped cable allows the drum to pull on the winch cable and move the load.
- Never grease or oil the winch cable. This will cause the winch cable to collect debris that will shorten the life of the cable.
- The winch motor and relay connector may become hot during continuous use. When winching for more than 45 seconds, or if the winch stalls during operation, stop and allow the winch components to cool for a minimum of 10 minutes before using it again.
- Never operate the winch without running the engine. The engine’s charging system helps keep the battery maintained. Battery reserve capacity can be quickly exhausted by heavy winch use, rendering the starting system inoperable.
- Always operate with concern for the environment. Do not purposely damage trees, etc.

### Basic Winch Operation

Follow these operating instructions if your vehicle is equipped with a winch, or if you choose to install an accessory winch on your vehicle. Read *Winch Safety Warnings and Winch Operating Precautions* on the preceding pages before using your winch.

## FEATURES & CONTROLS

BEFORE YOU BEGIN - Realize that each winching situation is unique:

- Take your time to think through the winch operation you are about to perform.
  - Proceed slowly and deliberately.
  - Never hurry or rush during winching.
  - Always pay attention to your surroundings.
  - Be prepared to change your winching strategy if it is not working.
  - Remember that although your winch is very powerful, there are simply some situations that you and the winch will not be able to deal with. Do not be afraid to ask others for help when necessary.
1. Always inspect the vehicle, winch, cable and controls for signs of damage or parts in need of repair before each use. Pay particular attention to the first 3 feet (1 meter) of winch cable if the winch is used (or has been used) for lifting a plow. Promptly replace any worn or damaged cable.
  2. Apply the vehicle's park brake and/or park mechanism to hold the vehicle in place during winching. Use wheel chocks when necessary.
  3. Release the winch drum and pull out the required length of cable. Always use the hook strap to handle the hook. Never remove the hook strap from the hook.

**CAUTION: Always maintain a minimum of five (5) full turns of cable around the winch drum at all times. The friction provided by wrapping cable allows the drum to pull on the cable and move the load.**

4. Attach the hook onto the load, or use a tow strap or chain to secure the load to the winch hook. Never hook the winch cable back onto itself. This can damage the winch cable and result in cable failure.

## FEATURES & CONTROLS

**WARNING: Never use a 'recovery strap' for winching. Recovery straps are designed to stretch and could release excessive energy that can result in SEVERE INJURY or DEATH if the strap or winch cable breaks. Use only undamaged tow straps or chains that do not stretch.**

5. Re-engage the winch drum.
6. Slowly winch in slack of the winch cable until it is gone, then stop and follow the instructions for 'winch damping' to ensure safe operation:
  - A. Place a damper on the mid-point of winch cable length to absorb energy that could be released by a winch cable failure. A damper can be a heavy jacket, tarp, or other soft, dense object. A damper can absorb much of the energy released if the cable breaks during winching. Even a tree limb can help as a damper if no other items are available to you.
  - B. Lay the damper on top of the mid-point of the winch cable length.
  - C. On a long pull, it may be necessary to stop winching so the damper can be repositioned to a new mid-point. Always release the tension on the winch cable before repositioning the damper.
  - D. Avoid being directly in line with the winch cable whenever possible. Also, never permit others to stand near or in line with the winch cable during winch operation.
7. Stop winching as soon as the job is completed or the load can be moved without the help of the winch.
8. Detach the winch hook, then rewind the cable evenly back onto the drum following the instructions in this manual.

## FEATURES & CONTROLS

### Vehicle Recovery Methods

Vehicle Self-Recovery:

- A. Release the winch drum and pull out the required length of cable.
- B. Whenever possible, pick an anchor point that aligns the winch cable to the vehicle's centerline as close as possible. This will help the spooling of the winch cable and reduce the load on the fairlead.
- C. Attach the winch hook to an anchor point. NOTE: If freeing a stuck vehicle by attaching to a tree, use an item such as a tow strap to avoid damaging the tree during winch operation. Sharp cables and chains can damage and even kill trees. Always respect the environment.
- D. Re-engage the winch drum.
- E. Slowly winch in any slack in the winch cable, then damper it.
- F. Shift to the lowest gear available that will propel the vehicle in the direction of winching.
- G. Carefully apply winch power and throttle together to free the vehicle.

**CAUTION: Using the vehicle throttle and winching at the same time has risk and is optional. Place the vehicle in neutral and use only the winch if unsure of your operating abilities.**

- H. Stop winching as soon as the stuck vehicle is able to propel itself without the help of the winch.
- I. Detach the winch hook, then rewind the cable evenly back onto the drum following the instructions in this manual.

**CAUTION: The ONLY time a winch-equipped vehicle should be moving and using the winch is for self-recovery. The winch-equipped vehicle should NEVER use motion to “shock-load” the winch cable in an attempt to recover a second stuck vehicle. See ‘Winch Shock Loading’ section in this manual for more information.**

## FEATURES & CONTROLS

Recovery of Another Vehicle:

- A. Release the winch drum and pull out the necessary length of cable.
- B. Attach the winch hook to the vehicle. Whenever possible, pick an anchor point on the stuck vehicle that aligns the winch cable to the winching vehicle's centerline as close as possible. This will help the spooling of the winch cable and reduce the load on the fairlead.

**CAUTION: Never attach the winch hook to a suspension component, brush guard, bumper or cargo rack. Vehicle damage may result. Always attach the hook to the strongest available portion of the vehicle frame or hitch.**

- C. Re-engage the winch drum.
- D. Slowly winch in any slack in the winch cable, then damper it.
- E. Shift to the lowest gear available on the stuck vehicle that will propel it in the direction of winching.
- F. Carefully apply winch power and the stuck vehicle's throttle together to free it.
- G. Stop winching as soon as the stuck vehicle is able to propel itself without the help of the winch.
- H. Detach the winch hook, then rewind the cable evenly back onto the drum following the instructions in this manual.

### Winch Cable Care

Always inspect your winch cable before each use for worn or kinked winch cable. Never use a cable that is damaged. Follow these guidelines for inspection and use:

- A winch cable made of wire rope that is kinked, deformed, or bent is permanently and severely damaged. Promptly discontinue use of a winch cable in this condition.

## FEATURES & CONTROLS

- A kinked winch cable made of wire rope that has been “straightened out”, even though it may look usable, has been permanently and severely damaged. It can no longer achieve its load capacity rating. Promptly discontinue use of a winch cable in this condition.
- A winch cable made of synthetic rope should be inspected for signs of fraying. Replace the cable if fraying is observed. Promptly discontinue use of a winch cable in this condition.
- Replace synthetic winch cable if fused or melted fibers are discovered. The synthetic rope will be stiff and appear smooth or glazed in the damaged section. Promptly discontinue use of a winch cable in this condition.
- Never replace a synthetic winch cable with consumer-grade polymer rope. Only use cable that is specifically designed for winch use.
- Never grease or oil a wire rope winch cable. This will cause the cable to collect debris that will shorten the life of the cable.
- Never operate the winch with a damaged hook or latch. Always replace damaged parts before using the winch.

**WARNING: Replace the winch cable and components at the first sign of damage to prevent SEVERE INJURY or DEATH in the event of failure.**

### Winch Cable Spooling Guidelines

After winching is complete, especially if winching at an angle, it may be necessary to respool the winch cable evenly across the drum. This reduces the chances of the winch cable “wedging” itself between lower layers of cable. You will need an assistant to perform this task:

- A. Release the winch drum.

## FEATURES & CONTROLS

- B. Pull out the winch cable that is wrapped unevenly onto the drum.
- C. Re-engage the winch drum.
- D. Have an assistant pull the winch cable hook strap tightly to apply about 100 lbs. (45 kg) of tension.
- E. Slowly winch the cable in while the assistant moves the end of the cable back and forth horizontally to evenly distribute it onto the drum.

### **Winch 'Shock Loading'**

Your winch (if equipped) is designed and tested to withstand the loads produced when operated from a stationary vehicle. Always remember that the winch, cable and components are NOT designed for shock loading. Follow these guidelines:

- Never attempt to “jerk” a load with the winch. For example, never take up cable slack by moving the winching vehicle in an attempt to move an object. This is a dangerous practice that generates high loads which may exceed the strength of the components. Even a slow moving vehicle can create a large shock load which can cause damage.
- Never quickly turn the winch ON and OFF repeatedly (“jogging”). This is a form of shock loading. This puts extra load on the winch components, the cable, and generates excessive heat in the motor and relay assembly.
- Never tow a vehicle or other object with your winch. Towing with a winch produces shock loading even when towing at slow speeds. Towing from the winch also positions the towing force high on the vehicle, which can cause vehicle instability and the possibility of an accident.



## FEATURES & CONTROLS

- Never use recovery straps with your winch. This is a form of shock loading. Recovery straps are designed to stretch and can store energy. Stored energy in the recovery strap is released if a failure occurs, making the event even more hazardous. Similarly, never use elastic “bungie” cords for winching.
- Never use the winch to tie down the vehicle to a trailer or other transporting unit. This is a form of shock loading that can cause damage to the winch components, the cable, or the transporting unit.

### Tool Kit

Tool Kit **A** is located under the seat.

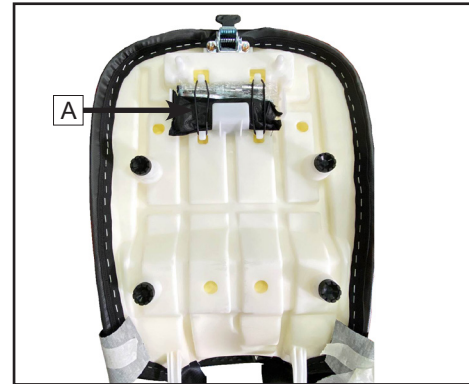

## FEATURES & CONTROLS

### Front panel access

Your vehicle is equipped with an access panel on the front rack.

#### To remove the panel:

1. Lift and pull the rubber retaining strap away from the panel until the strap releases from the front tab.
2. Lift up on the nose of the panel. Slide the panel upward toward you and away from the rack.

#### To reinstall the panel:

1. Align the tabs at the rear of the cover into the rack and place the cover into the rack opening.
2. Press down on the center of the cover.
3. Lift and push the rubber retaining strap onto the front panel tab to secure it.

### Rear storage

Your vehicle is equipped with a storage compartment at the rear of the vehicle.

#### To open:

1. Lift and pull the rubber retaining strap away from the cover until the strap releases from the tab.
2. Pull the cover toward you.

#### To close:

1. Secure the cover onto the opening.
2. Press on the center of the cover.
3. Lift and pull the rubber retaining strap onto the cover tab to secure it.

## FEATURES & CONTROLS

### Dashboard Indicators and Warnings

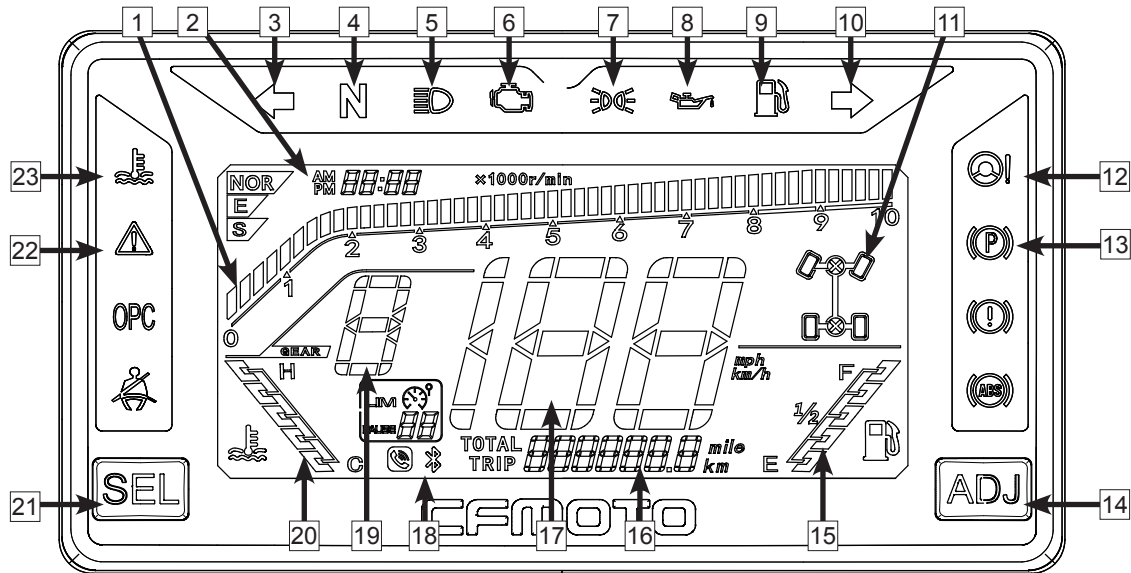

## FEATURES & CONTROLS

1	Engine RPM	10	Turning light, RH	19	Gear position indicator
2	Clock	11	Drive mode	20	Coolant Temperature
3	Turning light, LH	12	EPS indicator	21	SEL - mode select button
4	Neutral indicator	13	Parking brake indicator	22	Override indicator
5	High beam indicator	14	ADJ - mode adjust button	23	Coolant Temperature Warning indicator
6	EFI fault indicator	15	Fuel gauge		
7	Position light indicator	16	Rider Information Center		
8	Oil pressure indicator	17	Speedometer		
9	Low fuel indicator	18	Bluetooth indicator		

### Engine RPM - 1

Indicate the engine current RPM, keep the RPM away from the red area.

### Clock - 2

Display the current time. (This dashboard section can be adjusted to correct time by using the “ADJ” and “SEL” button.)

### Turning light, LH (If equipped) - 3

When switch turns to left turning light position, the indicator is on.

## FEATURES & CONTROLS

### **Neutral indicator - 4**

This indicator displays when the transmission is in neutral.

### **High beam indicator - 5**

This indicator illuminates when the headlight switch turns to high beam position.

### **EFI fault indicator - 6**

This indicator displays when a fault occurs in the Electronic Fuel Injection system. Please stop the vehicle and contact your dealer to eliminate the fault.

### **Position light indicator - 7**

This indicator illuminates when the light switch turns to position light.

### **Oil pressure indicator - 8**

The oil pressure indicator is on when the oil pressure is very low. Please have your vehicle stopped safely at once when the indicator is on, inspect and eliminate the fault.

### **Low fuel indicator- 9**

The fuel gauge indicator is on when the reserve fuel qty is less than 4L.

## FEATURES & CONTROLS

### **Turning light, RH (If equipped) - 10**

When switch turns to right turning light position, the indicator is on.

### **Drive mode - 11**

Display the current drive mode, there are 3 drive modes, 2WD, 4WD and 4WD-LOCK

### **EPS fault indicator - 12**

This indicator displays when a fault occurs in the Electronic Power Steering system. Please stop the vehicle and contact your dealer to eliminate the fault.

### **Parking brake indicator (If equipped) - 13**

This indicator displays when parking brake function is activated.

### **ADJ - mode adjust button - 14**

Use this button together with the “SEL” button to adjust functions on the dashboard. Refer to ‘Dashboard Navigation / Settings / Adjustments’.

### **Fuel gauge - 15**

Display the fuel level in the fuel tank.

## FEATURES & CONTROLS

### Rider Information Center - 16

Rider Information Center. This dashboard section can be toggled using the 'SEL' button to display: 'TOTAL' - The odometer accumulated vehicle distance traveled in miles/kilometers, 'TRIP' - The trip distance traveled, 'H' - The accumulated engine run time, 'V' - Battery voltage, 'Brightness' - Set the dashboard display brightness using the 'ADJ' button. "P" - fault code displays when the vehicle ECU detects a fault.

### Speedometer - 17

Display the current vehicle speed. (Speedometer section can be toggled to display the vehicle speed in Kilometers per hour (km/h) or Miles Per Hour (MPH) by the "ADJ" and "SEL" buttons.

### Bluetooth indicator - 18

This vehicle is equipped with bluetooth function. The bluetooth indicator will not light when it is not paired and connected to a phone. It will flash during pairing and connecting, and will remain on after pairing successfully and staying connected. The telephone indicator will not display when there is no call, it will flash when there is an incoming call, and it remains on when the call is connected. Short-press the SEL button to answer the call, and short-press ADJ button to finish the call.

Open the bluetooth function in your phone, then connect the vehicle's bluetooth feature using your phone.

#### **WARNING**

Do not operate the vehicle while using bluetooth. Always stop the vehicle before answering a call. Distracted driving can result in an accident causing serious injury or death.

## FEATURES & CONTROLS

### **Gear position indicator - 19**

Display the current gear position.

### **Coolant Temperature - 20**

This dashboard section displays the current coolant temperature, 'C' is low temperature, 'H' is high temperature. Both over-low and over-high are abnormal. Idle the vehicle to warm the engine when it's too cold, and park the vehicle when it's too hot to prevent the coolant from boiling. Keep the coolant temperature in a normal range.

### **SEL - mode select button - 21**

Use this button together with the "ADJ" button to adjust functions on the dashboard. Refer to 'Dashboard Navigation / Settings / Adjustments'.

### **Override indicator - 22**

When depress the override button, override indicator is on, 4WD-LOCK speed limitation will be released in this state.

### **Coolant temperature warning indicator - 23**

When the coolant temperature is higher than 115°C, the coolant temperature warning indicator will be on. When the coolant temperature is higher than 120°C, the temperature warning indicator will be on and also the warning buzzer will alarm.



## FEATURES & CONTROLS

### Dashboard Navigation / Settings / Adjustments

Item	Display	SEL	ADJ	Operation	Result
Odometer	TOTAL	Short press		Shift to trip	TRIP
Trip distance	TRIP	Short press		Shift to engine hour	Engine hour
			Long press	Trip resets to be zero	TRIP
Engine hour	H	Short press		Shift to fault code	P
Fault code	P	Short press		Shift to battery voltage	V
Voltage	V	Short press		Shift to be dashboard brightness	Display the class of brightness
Dashboard brightness	Level of brightness	Short press		Shift to Odometer	TOTAL
Home interface	Home interface		Short press	Adjust dashboard brightness	Home interface
Time setting and unit setting interface	Home interface	Long press		Shift to set time	Hour setting
	Hour setting	Short press		Shift to minute setting	Minute setting
			Short press	Add 1 by every press for hour	Hour setting
			Long press	Increase the hour	Hour setting
			Short press		Shift to unit setting
	Minute setting		Short press	Add 1 by every press for minute	Minute setting
			Long press	Increase the minute	Minute setting
		12/24 hour setting interface	Short press		Shift to unit setting
			Short press	Shift to time format	12/24 hour setting
	Unit setting interface	Short press		Back to home interface	Home interface
		Short press	Shift the unit for speed	Unit setting	

## OPERATION OF YOUR ATV

### Operation of your ATV

#### Break-In Period

The break-in period for your new ATV is very important. Careful treatment of a new engine at the beginning of ownership will result in more efficient performance and longer life. Perform the following procedures carefully:

1. Select an open area that allows room to familiarize yourself with vehicle operation and handling.
2. Place the ATV on a level surface.
3. Fill the fuel tank with gasoline.
4. Check the engine oil level. Add the recommended oil if necessary to maintain the oil level between the minimum and maximum indicators on the dipstick.
5. Position yourself in the operating position on the vehicle and start the engine. Allow the engine to idle for a short period before operating.
6. Press the foot brake, select the desired gear, and then release the foot brake.
7. Apply throttle. Drive slowly at first, varying throttle positions not more than  $\frac{1}{2}$  throttle for 10 hours or 100 miles, then another 10 hours or 100 miles of not more than  $\frac{3}{4}$  throttle (whichever interval arrives first). Do not operate at sustained idle or sustained wide open throttle.
8. Do not pull or carry any loads during the break-in period.
9. At the end of the break-in period, change the oil and filter (20hrs or 200 miles/320km).

## OPERATION OF YOUR ATV

### ⚠ CAUTION

During the break-in period:

- Do not load or tow cargo.
- Do not operate at sustained full throttle. Damage to engine parts or decrease engine life may result if excessive wide open throttle is used during the first 20 hours of use.
- Do not run engine with throttle over 1/2 open during the first 10 hours (or 100 miles/160km) of use.
- Do not run engine with throttle over 3/4 open during the first 10 to 20 hours (or the second 100 miles/160km) of use.
- Use of any oil other than those recommended may cause serious engine damage. CFMOTO recommends the use of 10W-40 for 2-cylinder 4-stroke engines. Changing engine oil viscosity to 5W-40 or 15W-40 due to cold or hot environments is acceptable. Reference the chart below for ambient temperature and viscosity choice.

Recommended Engine Oil Viscosity		Oil Viscosity						
		15W-40						
F°	-22	-4	14	32	50	68	86	104
	C°	-30	-20	-10	0	10	20	30

## OPERATION OF YOUR ATV

### Pre-Ride Inspection

Before each use of the vehicle, a best practice is to check the vehicle according to the “Perform daily before operating the vehicle” checklist in maintenance sheet.

 <b>WARNING</b>
--

If a proper inspection is not done before each use, severe damage to the vehicle, severe injury, or death could result. Always inspect the vehicle before each use to ensure it is in proper operating condition.
---

## OPERATION OF YOUR ATV

### Starting the Engine

#### Starting a Cold Engine

<b>⚠ WARNING</b>
------------------

Engine exhaust contains poisonous carbon monoxide and can cause loss of consciousness resulting in severe injury or death. Never run an engine in an enclosed area.
---

<b>⚠ CAUTION</b>
------------------

Operating the vehicle immediately after starting could cause engine damage. Allow the engine to warm up for several minutes before operating the vehicle.
---

#### Starting a Cold Engine

1. Verify the gear selector is shifted to the Parking or Neutral position.
2. Apply the foot brake.
3. Turn the engine stop switch and main key switch to “” (ON)
4. Verify the throttle is completely closed, then push the start switch on the left-hand control.
5. Once the engine starts, continue to warm the engine for a short period before operating the vehicle.

## OPERATION OF YOUR ATV

### NOTE

Do not activate the starting system more than 10 seconds on each attempt. If the engine fails to start, release the start switch, pause a few seconds before the next attempt, then push the start switch again. Each attempt should be as short as possible to preserve battery energy.

<b>CAUTION</b>
----------------

Operating the vehicle immediately after starting could cause engine damage. Allow the engine to warm up for a short period before operating the vehicle.
--

### NOTE

The engine can be started in any gear if the brake is applied. However, a best practice is to shift into Neutral or Park before starting the engine. If the neutral indicator light on the dashboard does not come on when the gear selector is in neutral position, ask your dealer to inspect the vehicle electrical circuit or adjust the gear shifting system.

 <b>WARNING</b>
--

Excessive throttle operation while in speed limit mode may cause fuel to build in the exhaust, resulting in engine popping and/or engine damage.
--

## OPERATION OF YOUR ATV

### Gear Selector Operation

#### Shifting

**CAUTION**

To avoid transmission damage, return the throttle to the closed position, stop the vehicle, and apply the foot brake before shifting.

#### NOTE

Low gear is the preferred transmission gear selection for all forward motion other than prolonged high speed travel.

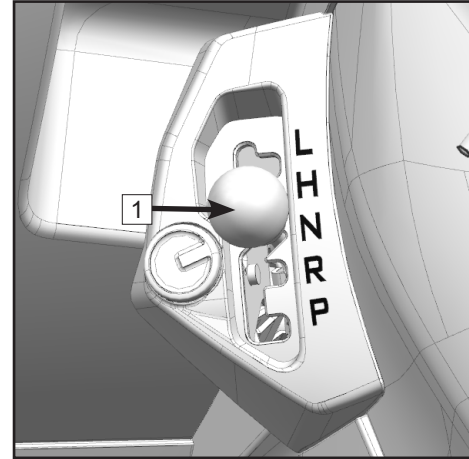

1 Gear selector

## OPERATION OF YOUR ATV

### **Shifting out of Park**

1. Verify the throttle is closed.
2. Apply the foot brake.
3. Shift to the desired gear by moving the gear selector along the shift guide.

### **Shifting: Neutral to High Gear**

1. Verify the throttle is closed and the vehicle is stopped completely.
2. Apply the foot brake.
3. Shift to 'H' by moving the gear selector along the shift guide.

### **Shifting: High Gear to Low Gear**

1. Verify the throttle is closed and the vehicle is stopped completely.
2. Apply the foot brake.
3. Shift to 'L' by moving the gear selector along the shift guide.

### **Shifting: Low Gear to High Gear**

1. Verify the throttle is closed and the vehicle is stopped completely.
2. Apply the foot brake.
3. Shift to 'H' by moving the gear selector along the shift guide.

### **Shifting: to Reverse Gear**

1. Verify the throttle is closed and the vehicle is stopped completely.
2. Apply the foot brake.
3. Shift to 'R' by moving the gear selector along the shift guide.



## OPERATION OF YOUR ATV

4. Check behind you for people or obstacles, then release the foot brake pedal.
5. Apply the throttle lever gradually and continue to watch behind you while moving backward.

 <b>WARNING</b>
--

When you shift into reverse, make sure there are no obstacles or people, and the area is safe behind you. When it is safe to proceed, go slowly.
--

### **Shifting: Reverse to Park**

1. Verify the throttle is closed and the vehicle is stopped completely.
2. Apply the foot brake.
3. Shift to 'P' by moving the gear selector along the shift guide.

### **NOTE**

The gear selector must not be shifted into reverse gear without applying the foot brake.

The gear shift indicators should display corresponding to the actual gear position, if the indicator does not display, ask your dealer to inspect the vehicle electrical circuit or adjust the gear shifting system.

Due to the synchronizing mechanism in the engine, an indicator may not display until ATV starts moving.

Do not use high gear for continuous slow speed travel or towing, as this can lead to excessive heating of the clutch system, which may damage components.

## OPERATION OF YOUR ATV

### Hauling Cargo

Your vehicle is equipped with front and rear cargo racks, and a hitch receptacle for towing. Follow these guidelines for hauling and towing of cargo:

#### **WARNING**

Overloading the vehicle, carrying or towing cargo improperly, can alter vehicle handling and may cause loss of control or brake instability. Always follow these precautions when hauling cargo:

- Always use low gear while towing to avoid clutch wear and belt issues.
- Reduce speed when hauling or towing loads.
- Never exceed the stated load capacity for this vehicle.
- All loads must be secured before operation. Unsecured loads may shift and create unstable operating conditions, which could result in loss of control of the vehicle.
- When operating over rough or hilly terrain, reduce speed and cargo to maintain stable driving conditions.
- Use extreme caution when applying brakes with a loaded vehicle. Avoid terrain or situations that may require backing downhill.
- Weight distribution on the front and rear racks should be as far forward and as low as possible. Carrying a high load raises the center of gravity and creates an unstable operating condition. Reduce load weight when the cargo center of gravity is high. When handling off-centered loads that cannot be centered, secure the load and operate with extra caution.
- When operating with loads extending beyond the rack. Stability and maneuverability may be adversely affected, causing the machine to overturn.

## **OPERATION OF YOUR ATV**

- Carrying a load on only the front rack or the rear rack may cause an imbalanced condition and increases the possibility of vehicle overturn. Balance loads proportionally between the front rack and the rear rack, but do not exceed the stated load capacity.
- Do not obstruct the headlights when loading the front rack.
- Always attach to the towable using the hitch point. Never exceed the recommended tongue weight.
- Using chains, straps, rope or other materials to tow objects is not recommended, as these items could get caught in the rear wheels, resulting in vehicle damage or personal injury.
- While towing, the vehicle should never exceed 10 mph (16 km/h) towing a load on a level surface. Vehicle speed should never exceed 5 mph (8 km/h) when towing loads in rough terrain, while cornering, or while ascending or descending a hill.

## OPERATION OF YOUR ATV

### Load Distribution

Your ATV has been designed to carry or tow a certain amount of load. Always:

- Read and understand the load distribution warnings listed on the warning labels.
- Never exceed the specified weights.
- Cargo weight should be mounted as low as possible.
- Cargo should be loaded on the racks as far forward as possible.
- When operating over rough or hilly terrain, reduce speed and cargo to maintain stable driving conditions.

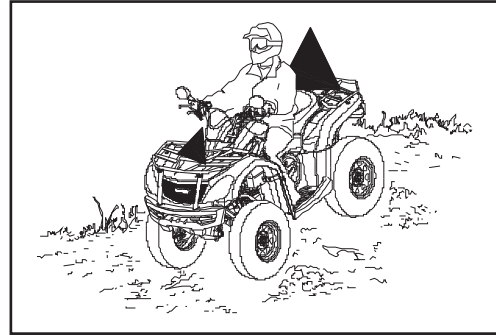

## OPERATION OF YOUR ATV

### Driving Safely

#### Responsibilities of the operator

As the operator of this ATV, your common sense, judgment, and abilities are the only factors that will prevent injury to yourself, to others around you, and/or damage to the vehicle or environment.

#### Recreational, group, and distance riding

One of the benefits of this vehicle is that it can take you off-road away from most communities. Stay away from areas designated for other types of off-road use unless it is specifically allowed. This includes snowmobile trails, equestrian trails, cross country ski trails, mountain bike trails, etc. Join a local ATV club. A club can provide you with a map and advice, or inform you about areas where you can ride.

Always keep a safe distance from other riders ahead of you and behind you when riding in a group. Never operate carelessly or make unexpected maneuvers with other ATVs close by. Stay on designated trails and riding areas, and discourage others from operating in unauthorized locations.

#### Environment

Off-road ATV recreation is a privilege. Maintain your privilege by respecting the environment and the rights of others to enjoy it. Chasing wildlife is illegal. Wildlife can die of exhaustion if chased by a motorized vehicle. Never purposely damage the terrain unless the operating area is designated for that type of activity. Observe the rule... "what you take in, carry out". Do not litter.

## OPERATION OF YOUR ATV

### **Practice**

The driving procedures described in this manual should be practiced at slow speed many times in a large area with no obstacles. If an incorrect technique is used, your ATV may continue to go straight. If the ATV does not turn, come to a stop and then practice the procedure again. If the riding surface is slippery or loose, it may help to transfer more of your weight to the front wheels by moving forward on the seat. Once you have learned the proper techniques, you should be able to perform maneuvers at higher speeds or in tighter curves.

Improper driving procedures such as abrupt throttle changes, excessive braking, incorrect body movements, or too much speed for the sharpness of the turn may cause the ATV to tip. If the ATV begins to tip over to the outside while negotiating a turn, lean more to the inside. It may also be necessary to gradually let off on the throttle and steer to the outside of the turn to avoid tipping over.

Remember: Avoid higher speeds until you are thoroughly familiar with the operation of your ATV.

### **NOTE**

Low gear is the preferred transmission gear selection for all forward motion other than prolonged high speed travel. Do not use high gear for continuous slow speed travel or towing, as this can lead to excessive heating of the clutch system, which may damage components.

## OPERATION OF YOUR ATV

### Driving procedure

1. Sit upright with both feet on the footrests and both hands on the handlebars.
2. Start the engine and allow it to warm up. Apply the foot brake, then shift the transmission into low gear.
3. Check your surroundings and determine your path of travel.
4. Release the brakes.
5. Slowly press the throttle with your right thumb and begin driving. Vehicle speed is controlled by the amount of throttle opening.
6. Drive slowly. Practice maneuvering while using the throttle and brakes on a level surface.

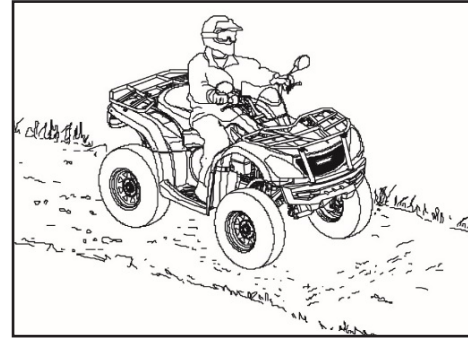

## OPERATION OF YOUR ATV

### Making Turns

To make a turn, steer in the direction of the turn, leaning your upper body to the inside of the turn while supporting your weight on the outer footrest. This technique alters the balance of traction between the wheels, allowing turn to be made smoothly. The same leaning technique should be used for turning in reverse.

### NOTE

Practice making turns at slow speeds before attempting to turn at faster speeds.

#### **WARNING**

Turning at sharp angles or at excessive speeds can result in vehicle overturn and lead to serious injury.

Avoid turning at sharp angles.

Never make turns at high speeds.

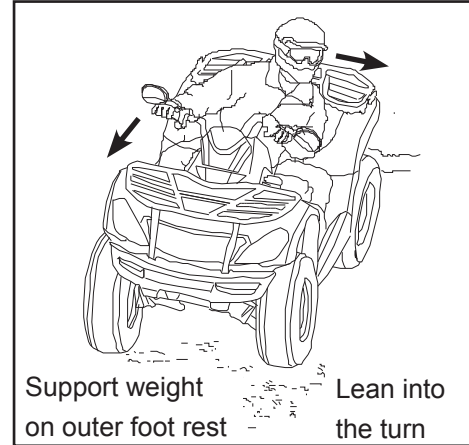



## **OPERATION OF YOUR ATV**

### **ATV turning dynamics**

To achieve maximum traction while operating in 2WD or 4WD, the two rear wheels perform as one axle and turn together at the same speed. Furthermore, when operating in 4WD-LOCK mode, the front wheels will also turn together at the same speed. Therefore, unless the wheel on the inside of the turn is allowed to slip or lose some traction, the ATV will resist turning. The special turning technique described in this manual must be used to allow the ATV to make turns quickly and easily. It is essential that this skill be learned first at low speed.

### **Turning on curves**

As you approach a curve, slow down and begin to turn the handlebars in the desired direction. As you do so, put your weight on the footboard to the outside of the turn (opposite the desired direction) and lean your upper body into the turn. Use the throttle to maintain an even speed through the turn. This maneuver will let the wheel on the inside of the turn slip slightly, allowing the ATV to maneuver the turn properly.

## OPERATION OF YOUR ATV

### Driving in reverse

#### To operate in reverse:

1. Ensure the throttle is closed and the vehicle is stopped completely.
2. Apply the foot brake, then shift the transmission into reverse gear.
3. Check for obstacles or people behind the vehicle.
4. When it's safe to proceed, release the brakes, slowly press the throttle with your right thumb, and back slowly. Vehicle speed is controlled by the amount of throttle opening.



### NOTE

Your ATV is equipped with a reverse speed limiter. The override button cannot be used. Do not operate at wide open throttle. Open the throttle just enough to maintain a desired speed.

Follow these precautions when operating in reverse:

- Always avoid backing downhill.
- Back slowly.
- When in reverse, apply the brakes lightly for stopping.
- Avoid turning at sharp angles in reverse.
- Never open the throttle suddenly while backing.

### **WARNING**

Failure to use caution when operating in reverse can result in serious injury or death.

## OPERATION OF YOUR ATV

### Driving on Slippery Surfaces

Whenever riding on slippery surfaces such as wet trails, loose gravel, sand, or during freezing weather, follow these precautions:

- Slow down when entering slippery areas.
- Maintain a high level of alertness, reading the trail and avoiding quick, sharp turns which can cause skids.
- Correct a skid by turning the handlebars in the direction of the skid and shifting your body weight forward.
- Driving with 4WD engaged can assist in controlling the vehicle in slippery areas.

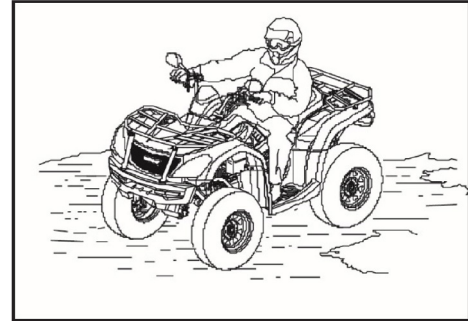

#### CAUTION

Severe damage to drive train may occur if the 4WD is engaged while the wheels are spinning.

Always engage 4WD when the wheels have traction or are at rest.

#### WARNING

Failure to exercise care when operating on slippery surfaces can result in loss of tire traction and cause loss of control, an accident, and serious injury or death. Never apply the brakes during a skid. Do not operate on excessively slippery surfaces. Always reduce speed and use additional caution.

## OPERATION OF YOUR ATV

### Driving on rough terrain

Whenever driving on rough surfaces such as trails with large rocks or other obstacles, follow these precautions:

- Slow down when encountering rough terrain.
- Maintain a high level of alertness, reading the trail in front of you as you drive. Avoid quick, sharp turns which can cause a loss of control.
- Shift your body weight to counteract the weight of the vehicle if it tips to one side.
- Driving with 4WD or 4WD-LOCK engaged can assist in controlling the vehicle.



## OPERATION OF YOUR ATV

### Driving over obstacles

Be alert! Learn to look ahead and to read the terrain as you drive. Be constantly alert for hazards such as logs, rocks, and low hanging branches.

Never attempt to cross over an obstacle higher than the ground clearance of the vehicle.

**⚠ WARNING**

Severe injury or death can result if your vehicle comes in contact with obstacles. Travel with caution on unfamiliar terrain.



## OPERATION OF YOUR ATV

### Driving through water

Your ATV can operate through water with a maximum recommended depth equal to the bottom of the footrests. Follow these procedures when operating through water:

- Determine water depths and current before crossing.
- Choose a crossing where both banks have gradual inclines.
- Proceed slowly, avoiding rocks and obstacles if possible.
- After crossing, dry the brakes by applying light pressure to the lever until braking action is normal.

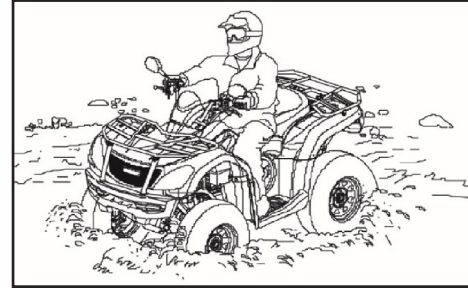

### **WARNING**

Avoid operating the vehicle through deep or fast-flowing water. If you cannot avoid water that exceeds the recommended maximum depth, go slowly, balance your weight carefully, avoid sudden movements, and maintain a slow and steady forward motion. Do not make sudden turns or stops, and do not make sudden throttle changes.

## OPERATION OF YOUR ATV

### Drying the CVT system after submersion

If water has been ingested into the CVT housing, the drive belt will likely slip and poor performance will result. To expel water and dry the CVT housing:

- Drain the CVT housing.
- Place the vehicle in neutral, and raise the engine rpm for several minutes to dry the CVT components.
- Release the throttle and shift into low gear, then test the performance of the vehicle.
- Repeat as necessary until you are satisfied all the water has been expelled. Contact your dealer if vehicle performance issues continue.

### NOTE

After running the vehicle in water, it is critical to have the vehicle serviced as outlined in the maintenance schedule. The following areas need special attention: engine oil, front and rear gear cases and all grease locations. If your vehicle becomes immersed, and it's impossible to take it to your dealer before starting it, follow the steps described in this manual to remove water from the air box and engine.

#### CAUTION

Major engine damage can result if the vehicle is not thoroughly inspected after operation in water. If water has been ingested into the CVT housing, follow the procedure in this manual for drying out the CVT clutch system. Have the vehicle serviced by your dealer promptly if your vehicle becomes immersed or stalls in water that exceeds the footrest level. It is important to contact your dealer for service before starting the engine, as water may have been ingested in the air box and engine.

## OPERATION OF YOUR ATV

### Driving Uphill

Whenever traveling uphill, follow these precautions:

- Always travel straight uphill.
- Avoid steep hills (22° maximum).
- Keep both feet on the footrests.
- Shift your weight forward.
- Proceed at a steady rate of speed and throttle opening.
- Remain alert and be prepared to take emergency action. This may include quick dismounting of the vehicle.

### If all forward speed is lost:

Keep your weight uphill.

Apply the front brake. When fully stopped, apply the foot brake as well, then shift gear selector into park position.

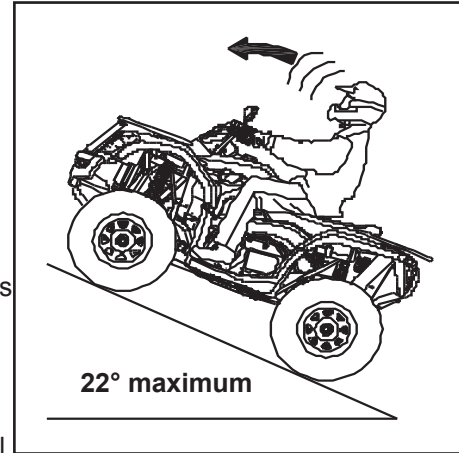



## OPERATION OF YOUR ATV

### **If the ATV begins rolling backwards:**

Keep your weight uphill. Never apply engine power. Never apply the foot brake while rolling backwards.

Apply the front brake. When fully stopped, apply the foot brake, and then shift gear selector into the parking position.

Dismount on uphill side, or to either side if ATV is pointed straight uphill. Turn the ATV around and remount following the procedure described in this manual.

 <b>WARNING</b>
--

Braking and handling are greatly affected when operating in hilly terrain. Improper procedure could cause loss of control or overturn and result in serious injury or death.
--

Avoid climbing steep hills (22° maximum).
---

Use extreme caution when operating on hills, and follow proper operating procedures outlined in the owner's manual.
---

## OPERATION OF YOUR ATV

### Sidehilling

#### **⚠️ WARNING**

Improperly crossing hills or turning on hills can result in loss of control or vehicle overturn, resulting in severe injury or death. Avoid crossing the side of a hill when possible. Follow proper procedures as outlined in the owner's manual.

Sidehilling can be a dangerous type of driving and should be avoided if at all possible. If you do enter into a situation where sidehilling is necessary, follow these precautions:

- Slow down.
- Lean into the hill, transferring your upper body weight toward the hill while keeping your feet on the footrests.
- Steer slightly into the hill to maintain vehicle directions.

#### **NOTE**

If the vehicle begins to tip, quickly turn the front wheel downhill, if possible, or dismount on the uphill side immediately!

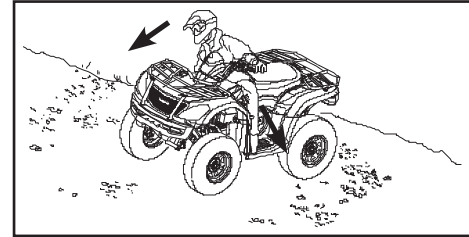

## OPERATION OF YOUR ATV

### Driving downhill

When traveling down a hill, follow these precautions:

- Never operate on hills over 22 degrees incline or hills too steep for your abilities.
- Slow down.
- Shift your weight to the rear of the vehicle.
- Always travel directly downhill.
- Apply the foot brake lightly to aid in slowing. Familiarize yourself with operation of the braking functions during downhill descents.
- Driving with 4WD or 4WD-LOCK engaged can assist in controlling the vehicle.

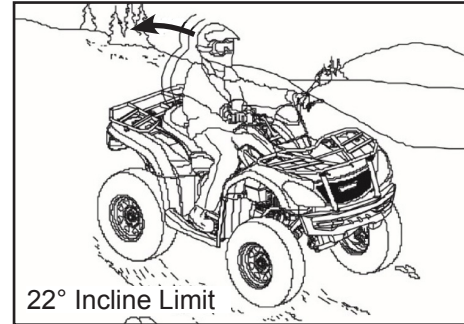

### **⚠️ WARNING**

Excessive downhill speed can cause loss of control and lead to serious injury or death. Always reduce speed when traveling downhill.

## OPERATION OF YOUR ATV

### Turning Around on a Hill

One maneuver that can be used when it's necessary to turn around if stranded while climbing a hill is the K-turn:

1. Release the throttle, then apply the hand and foot brake while keeping your body weight uphill.
2. Shift the gear selector lever to the low gear position. Shut off the engine.
3. Keeping the hand brake applied, dismount on the right side of the vehicle if the vehicle is pointed straight uphill.

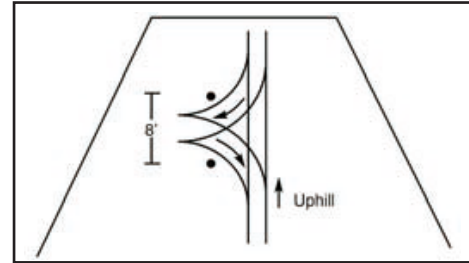

**NOTE: Always dismount on the uphill side when the vehicle is pointed in a direction other than uphill.**

4. Keeping the hand brake applied, move uphill (in front) of the vehicle, and pull on the right handle bar to turn the steering full left (front brake will now be closest to you).
5. Slowly release the hand brake lever, and use it to control the descent of the vehicle, which will roll downhill and to your right (as viewed from the vehicle front) until it's pointing across the hill or slightly downward. The vehicle's rolling weight is neutralized, and vehicle remount is now possible.
6. Remount the vehicle from the uphill side and shift the gear selector lever to the parking position, keeping your body weight uphill. Keep the hand brake or foot brake applied at all times if possible.
7. Restart the engine. Press the foot brake, and shift the gear selector lever to low gear position.
8. Release the brakes and proceed slowly downhill, controlling speed with the brakes, until the vehicle is on more level ground.

## OPERATION OF YOUR ATV

### Parking on an Incline

Avoid parking on an incline if possible. If it's unavoidable, follow these precautions:

- Turn the engine off.
- Place the gear selector to parking position.
- Always block the rear wheels on the downhill side as shown.

#### CAUTION

The rear output shaft is locked when the transmission is in the parking position.

### Crossing paved surfaces

Your ATV is not designed for paved surfaces and is more likely to tip over. Do not travel on sidewalks or bicycle lanes, as they are not designated for ATV use. If you must drive on a paved surface, reduce speed and avoid sudden turns, acceleration, or braking. If you have to cross a paved road, ensure you have complete visibility in both directions for oncoming traffic, and determine your exit point on the other side. Drive in a straight line toward that point. Do not make sharp direction changes or abrupt accelerations, as it may result in a tip over situation.

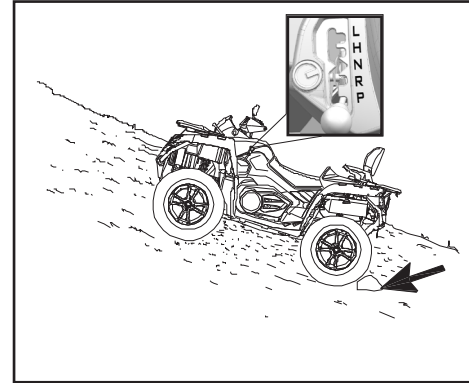

## MAINTENANCE

### Maintenance Schedule

#### Periodic maintenance schedule

Careful periodic maintenance will help keep your vehicle in the safest, most reliable condition.

Inspection, adjustment and lubrication of important components are explained in the periodic maintenance chart.

Inspect, clean, lubricate, adjust, and replace parts as necessary. When inspection reveals the need for replacement parts, please use genuine parts available from your dealer.

#### NOTE

Service and adjustments are critical. If you are not familiar with safe service and adjustment procedures, have a qualified dealer perform these operations.

#### Severe use definition

CFMOTO defines severe vehicle use as:

- Frequent immersion in mud, water or sand
- Extended idle
- Racing or race-style high RPM use
- Short trip cold weather operation
- Prolonged low speed, heavy load operation

For a vehicle that is subjected to severe use, decrease all maintenance and service intervals by 50%.

## MAINTENANCE

### NOTE

Pay special attention to the oil level. A rise in oil level during cold weather can indicate contaminants collecting in the oil sump or crankcase. Change oil immediately if the oil level begins to rise. Monitor the oil level, and if it continues to rise, discontinue to use and determine the cause or see your dealer.

### Periodic Maintenance Schedule Icon Key

Maintenance intervals in the following chart are based upon average riding conditions and an average vehicle speed of approximately 12.4 mph (20 km/h). Vehicles subjected to severe use must be inspected and serviced more frequently.

- ▶ = Severe Use Item. Reduce interval by 50% on vehicles subjected to severe use.
- = Have an authorized dealer perform repairs that involve this component or system.
- = Emissions related components. Have an authorized dealer perform repairs that involve this component or system.

## MAINTENANCE

### KEY POINTS OF LUBRICATION SCHEDULE:

Check all components at the intervals outlined in the Periodic Maintenance Schedule. Items not listed in the schedule should be lubricated at the general lubrication interval.

- Change lubricants more often under severe use, such as wet or dusty conditions.
- Use All Season Grease on pivot points.
- Lubricate every 500 miles (800 km), before long periods of storage, after pressure washing, or after submerging drive system.

Item	Lubricant	Method
Engine oil	SAE 10W-40 SAE 5W-40 / SAE 15W-40	Screw off, clean, insert and pull out dipstick to check oil level
Brake fluid	DOT4	Keep level between upper and lower lines
Front gear case oil	SAE80W-90 GL-5	Oil capacity: 6.8 oz. ( 200 mL )
Rear gear case oil	SAE80W-90 GL-5	Oil capacity: 7.8 oz. ( 230 mL )
Suspension pivots and drive train	All Season Grease	Grease gun - Pump grease until it begins to flow from the pivot point



## MAINTENANCE

### Pre-Ride Maintenance Checklist

Perform these inspections before operating the vehicle:

Item		Maintenance before operation			
		Hour	Calendar	Miles (km)	Remarks
■	Steering system	-	Pre-Ride	-	Visually inspect, test, or check components. Make adjustments and/or schedule repairs when required.
■	Throttle return	-	Pre-Ride	-	
	Front suspension and axles	-	Pre-Ride	-	
	Rear suspension and axles	-	Pre-Ride	-	
	Tires	-	Pre-Ride	-	
	Brake fluid level	-	Pre-Ride	-	
	Brake lever / foot brake function	-	Pre-Ride	-	
	Brake system function	-	Pre-Ride	-	
	Wheels / fasteners	-	Pre-Ride	-	
	Engine oil level	-	Pre-Ride	-	
▶	Air filter / Air box and connections	-	Pre-Ride	-	Visually inspect. Replace filter when dirty.

▶ = Severe Use Item. Inspect frequently on vehicles subjected to severe use.

■ = Have an authorized dealer perform repairs that involve this component or system.

● = Emissions related components. Have an authorized dealer perform repairs that involve this component or system.

## MAINTENANCE

Item		Maintenance before operation			
		Hour	Calendar	Miles (km)	Remarks
▶	Air box sediment tube	-	Pre-Ride	-	Inspect. If deposits are visible, clean intake tubes, air box, and replace air filter.
▶	CVT sediment tube	-	Pre-Ride	-	Inspect. If deposits are visible, drain / clean the CVT or have it serviced by a dealer.
■	Headlight aim / General lighting and turn indicators (if equipped)	-	Pre-Ride	-	Inspect. Adjust or replace lights when necessary.
▶	Radiator	-	Pre-Ride	-	Inspect for mud or debris blocking airflow. Clean surfaces when necessary.

▶ = Severe Use Item. Inspect frequently on vehicles subjected to severe use

■ = Have an authorized dealer perform repairs that involve this component or system.

● = Emissions related components. Have an authorized dealer perform repairs that involve this component or system.

## MAINTENANCE

### Break-In Maintenance Checklist

Perform these maintenance items when the vehicle break-in is completed:

Item		Break-in Maintenance (Perform at the interval that arrives first)			
		Hour	Calendar	Miles (km)	Remarks
	General lubrication	20	-	200 (320)	Lubricate all grease points, pivots, cables, etc.
	Engine oil / oil filter / oil strainer	20	-	200 (320)	Change oil and filter. Clean oil strainer.
▶	Engine air filter	20	-	200 (320)	Inspect. replace if dirty. do not clean
■	Engine valve clearance	20	-	200 (320)	Check and adjust as necessary.
	Front / Rear gear case oil	20	-	200 (320)	Check level. Inspect for leaks.
	Coolant	20	-	200 (320)	Check level. Inspect for leaks.
▶	Brake pads	20	-	200 (320)	Inspect pad thickness.

▶ = Severe Use Item. Reduce interval by 50% on vehicles subjected to severe use.

■ = Have an authorized dealer perform repairs that involve this component or system.

● = Emissions related components. Have an authorized dealer perform repairs that involve this component or system.

## MAINTENANCE

Item		Break-in Maintenance (Perform at the interval that arrives first)			
		Hour	Calendar	Miles (km)	Remarks
	Battery	20	-	200 (320)	Check terminals, clean, test battery condition if required.
■	Idle condition	20	-	200 (320)	Inspect for proper rpm. See dealer for service if out of spec or erratic.
■	Steering / Wheel Alignment	20	-	200 (320)	Inspect steering system. See dealer for service if wheel alignment is required.
▶	Foot brake / Hand brake	20	-	200 (320)	Inspect function. Adjust as necessary.
	Gear cases, CV shafts, Propshafts	20	-	200 (320)	Inspect for leaks.
	Engine hoses, gaskets and seals	20	-	200 (320)	Inspect for leaks.

▶ = Severe Use Item. Reduce interval by 50% on vehicles subjected to severe use.

■ = Have an authorized dealer perform repairs that involve this component or system.

● = Emissions related components. Have an authorized dealer perform repairs that involve this component or system.

## MAINTENANCE

### Periodic Maintenance Schedule

Perform these maintenance items when the vehicle break-in is completed:

Item		Periodic Maintenance Intervals (Perform at the interval that arrives first)			
		Hour	Calendar	Miles (km)	Remarks
▶	Brake pads	10	Monthly	100 (160)	Inspect pad thickness.
	Battery	20	--	200 (320)	Check terminals. Clean and test battery condition as necessary.
	Engine hoses, gaskets and seals	20	-	200 (320)	Inspect for leaks.
▶	Air filter	50h	--	500 (800)	Always inspect pre-ride. Inspect frequently if subjected to severe use. Replace if dirty. Do not clean.
▶	CVT air intake filter screen / filter	50h	-	500 (800)	Clean filter screen or filter, replace with new one if necessary.
▶	General lubrication	50h	3M	500 (800)	Lubricate all fittings, pivots, cables, etc.

▶ = Severe Use Item. Reduce interval by 50% on vehicles subjected to severe use.

■ = Have an authorized dealer perform repairs that involve this component or system.

● = Emissions related components. Have an authorized dealer perform repairs that involve this component or system.

## MAINTENANCE

Item		Periodic Maintenance Intervals (Perform at the interval that arrives first)			
		Hour	Calendar	Miles (km)	Remarks
▶	Front gear case oil	100h	12M	1000 (1600)	Inspect level. Change yearly if hours or distance interval is not met.
▶	Rear gear case oil	100h	12M	1000 (1600)	Inspect level. Change yearly if hours or distance interval is not met..
▶	Engine oil / oil filter / oil strainer	100h	12M	1000 (1600)	Inspect for color change. Change if dirty and clean strainer. Change yearly if hours or distance interval is not met.
	Cooling system	50h	6M	500 (800)	Test coolant strength. Pressure test system yearly.

▶ = Severe Use Item. Reduce interval by 50% on vehicles subjected to severe use.

■ = Have an authorized dealer perform repairs that involve this component or system.

● = Emissions related components. Have an authorized dealer perform repairs that involve this component or system.

## MAINTENANCE

Item		Periodic Maintenance Intervals (Perform at the interval that arrives first)			
		Hour	Calendar	Miles (km)	Remarks
▶	Radiator	50h	6M	500 (800)	Inspect. clean external surfaces. Clean more frequently if subjected to severe use.
■	Steering system	50h	6M	500 (800)	Inspect. Lubricate.
▶	Front suspension	50h	6M	500 (800)	Lubricate. Check fasteners.
▶	Rear suspension	50h	6M	500 (800)	Lubricate. Check fasteners.
▶	Gear shift	50h	1M	500 (800)	Inspect, lubricate, adjust as necessary.
▶ ■	Throttle body / throttle cable	50h	6M	500 (800)	Inspect. Clean carbon deposits. Inspect cable and lubricate frequently if subjected to severe use.

▶ = Severe Use Item. Reduce interval by 50% on vehicles subjected to severe use.

■ = Have an authorized dealer perform repairs that involve this component or system.

● = Emissions related components. Have an authorized dealer perform repairs that involve this component or system.

## MAINTENANCE

Item		Periodic Maintenance Intervals (Perform at the interval that arrives first)			
		Hour	Calendar	Miles (km)	Remarks
▶ ■	CVT drive belt	100h	12M	1000 (1600)	Inspect. Replace as necessary. See dealer for service.
■	CVT drive and driven pulleys	100h	12M	1000 (1600)	Clean and Inspect pulleys. Replace worn parts. See dealer for service.
	Fuel filter and hoses	100h	24M	2000 (3200)	Inspect routing and condition. Replace filter and high-pressure hoses every 4 years.
	Cooling hoses	100h	--	1000 (1600)	Inspect routing and condition.
▶	Valve clearance	100h	--	2000 (3200)	Inspect and adjust as necessary. See dealer for service.

▶ = Severe Use Item. Reduce interval by 50% on vehicles subjected to severe use.

■ = Have an authorized dealer perform repairs that involve this component or system.

● = Emissions related components. Have an authorized dealer perform repairs that involve this component or system.



## MAINTENANCE

Item		Periodic Maintenance Intervals (Perform at the interval that arrives first)			
		Hour	Calendar	Miles (km)	Remarks
●	Fuel system	100h	12M	500 (800)	Inspect fuel tank, cap, fuel pump and fuel pump relay.
	Spark plug	100h	24M	2000 (3200)	Inspect. Replace if worn or fouled.
■	Engine mounts	100h	12M	1500 (2400)	Inspect condition.
	Exhaust pipe and spark arrestor	100h	12M	500 (800)	Inspect. Clean spark arrestor.
▶	Wiring, fuses, connectors, relays, and cables	100h	12M	1000 (1600)	Inspect wire routing for wear, security. Apply dielectric grease as necessary to connectors subjected to water, mud, etc.

▶ = Severe Use Item. Reduce interval by 50% on vehicles subjected to severe use.

■ = Have an authorized dealer perform repairs that involve this component or system.

● = Emissions related components. Have an authorized dealer perform repairs that involve this component or system.

## MAINTENANCE

Item		Periodic Maintenance Intervals (Perform at the interval that arrives first)			
		Hour	Calendar	Miles (km)	Remarks
▶ ■	Wheel bearings	100h	12M	1500 (2400)	Inspect for noise or looseness Replace as necessary.
▶	Safety Belts	100h	12M	2000 (3200)	Visually inspect belts and test latches. Clean latch mechanism more often if used in severe conditions.
	Coolant	200h	24M	4000 (6400)	Change coolant every 2 years if hours or distance interval is not met.
▶	Brake fluid	200h	24M	1000 (1600)	Inspect fluid for color change. Change fluid every two years.

▶ = Severe Use Item. Reduce interval by 50% on vehicles subjected to severe use.

■ = Have an authorized dealer perform repairs that involve this component or system.

● = Emissions related components. Have an authorized dealer perform repairs that involve this component or system.

## MAINTENANCE

Item		Periodic Maintenance Intervals (Perform at the interval that arrives first)			
		Hour	Calendar	Miles (km)	Remarks
	Idle condition	--	12M	--	Inspect for proper rpm. See dealer for service if out of spec or erratic.
■	Steering / Wheel Alignment	--	12M	--	Inspect steering system. See dealer for service whenever steering parts or wheel alignment are required.
▶	Foot brake height	--	12M	--	Inspect. Replace brake pads or adjust height as required.

▶ = Severe Use Item. Reduce interval by 50% on vehicles subjected to severe use.

■ = Have an authorized dealer perform repairs that involve this component or system.

● = Emissions related components. Have an authorized dealer perform repairs that involve this component or system.

## MAINTENANCE

### Maintenance Procedures

#### Engine oil check

Always check and change the engine oil at the intervals outlined in the Maintenance Schedule.

1. Place the ATV on a level surface.
2. Start the engine and let it idle for (20 ~ 30) seconds. Stop the engine.
3. Wait a short period for the oil to settle.
4. Remove access cover **1**.
5. Unscrew the oil dipstick **2** out and wipe off with a clean cloth.
6. Insert the dipstick back into the dipstick hole, make the dipstick threads contact the hole surface without screwing it.
7. Remove the dipstick again and check the oil level indication. Maintain the oil level between the upper and lower indicators.
8. Reinstall the dipstick into the oil filler hole, hand-tighten it, and reinstall the access cover.

#### NOTE

Access cover grommets may come loose. Ensure they are in place before reinstalling the cover.

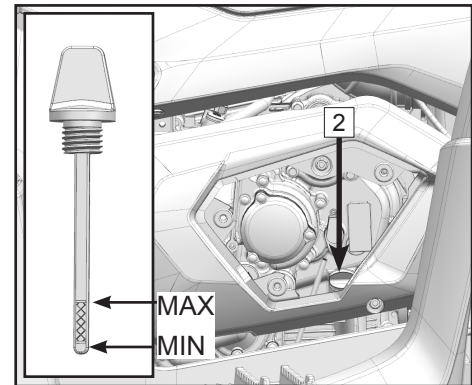
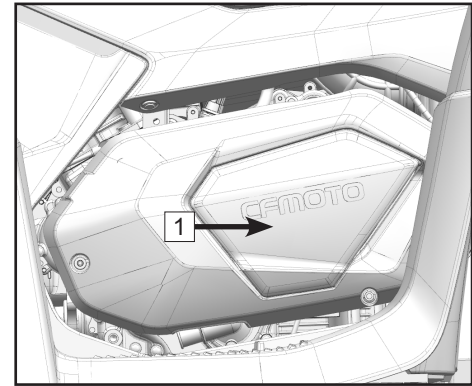

## MAINTENANCE

### Engine oil change

1. Place the ATV on a level surface.
2. If the engine was running, wait a sufficient period for the oil to settle and cool.
3. Place an oil pan under the engine to collect the used oil.
4. Remove the engine oil drain bolt **1** and drain the oil from the engine.
5. Place a new sealing washer on the engine oil drain bolt, then tighten the drain bolt to the specified torque (25N•m).

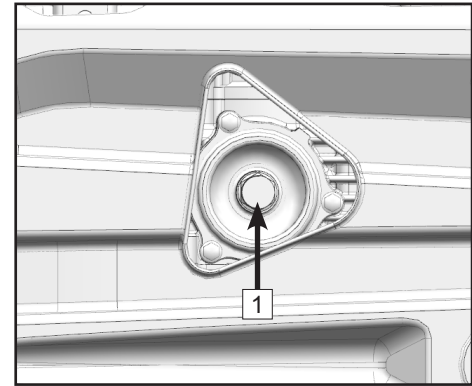

## MAINTENANCE

### Oil filter replacement

1. Use wrench to unscrew bolts **1**. Then remove cover **2** and remove oil filter **3**.

**Attention:** Confirm cover O-ring **4** is good, then install it into groove of the crankcase correctly.

2. Install new oil filter **3** and use wrench to tighten cover bolts to the specified torque.

**NOTE:** Cover Bolt **1** Torque: 10 N•m

3. If not already installed, install a new drain bolt washer and tighten the oil drain bolt to the specified torque.

**NOTE:** Drain Bolt Torque: 25 N•m

4. Add the specified amount of recommended engine oil, and then insert the engine oil dipstick and tighten it.

### NOTE:

With oil filter cartridge replacement, oil should be added: 2.96qt (2.8 L).

5. Start the engine and warm it up for several minutes. While warming up, check for oil leaks. If an oil leak is found, turn the engine off immediately and check for the cause.
6. Turn the engine off. Recheck the oil level and correct it if necessary.

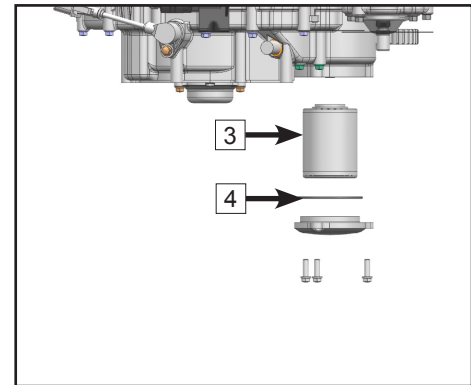
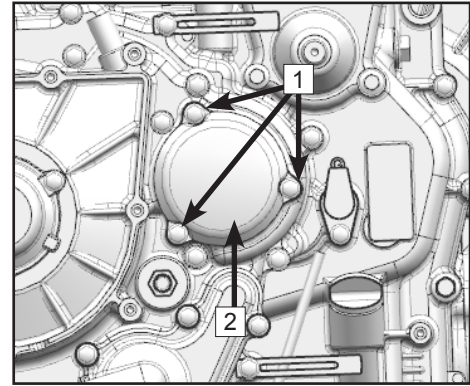

## MAINTENANCE

### Engine valve train adjustment

The intake and exhaust valve clearances change with use of the vehicle, which can result in improper fuel/air supply or engine noise. To prevent this, the valve clearances must be adjusted according to the maintenance schedule. This adjustment should be performed by a professional service technician. Contact your dealer for service.

### NOTE

Engine intake valve clearance (cold engine): 0.002 in ~ 0.006 in. (0.06 mm ~ 0.14 mm)

Engine exhaust valve clearance (cold engine): 0.004 in ~ 0.007 in. (0.11 mm ~ 0.19 mm)

### Engine Idle Speed

This vehicle is equipped with an electronic fuel injection system. There are no provisions to adjust engine idle speed. The throttle body is a vital part of the fuel system which requires very sophisticated adjustment, and was set at the factory. If the settings are disturbed, poor engine performance and damage may result. Check engine idle speed for stability and contact your dealer for service if necessary. Contact your dealer in case of an abnormal engine idle condition.

### NOTE

Engine idle speed: 1500 rpm  $\pm$ 150 rpm (engine at operating temperature)

## MAINTENANCE

### Gear case oil

The gear cases must be checked for oil leaks before each ride. If an oil leak is found, have your dealer check and repair the ATV.

### Rear case oil measurement

Because of its unique design, draining and filling the gear case is required to produce the correct lubricant level. Refer to 'Rear gear case oil change'.

**NOTE:** Oil filler bolt tightening torque: **18.4 ft-lb. (25 N•m)**.

### Rear gear case oil change

1. Place the machine on a level place.
2. Place a container under the front gear case to catch the oil.
3. Remove oil filler bolt and drain bolt 2 at the bottom of rear gear case, and drain used oil.
4. Install the drain bolt and tighten it to the specified torque.

**NOTE:** Drain bolt tightening torque: **18.4 ft-lb. (25 N•m)**.

5. Fill the rear gear case with oil.

**NOTE:** Periodic oil change: 6.7 oz (0.2 L)

6. Install the filler bolt and tighten it to the specified torque.
7. Check for oil leaks. If an oil leak is found, check for the cause.

**NOTE:** Be sure no foreign material enters the rear gear case.

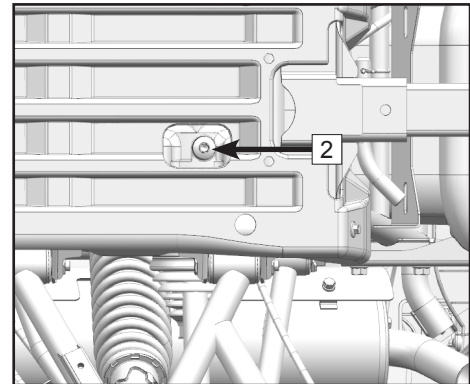
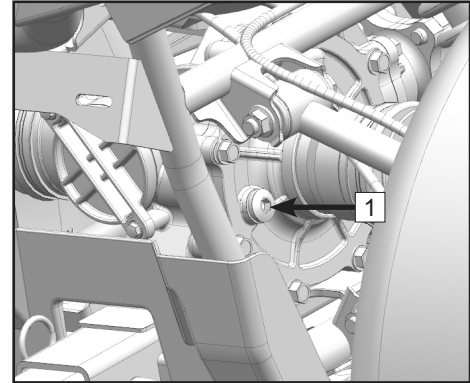



## MAINTENANCE

### Front gear case oil measurement

Because of its unique design, draining and filling the gear case is required to produce the correct lubricant level. Refer to 'Rear gear case oil change'

**NOTE:** Oil filler bolt tightening torque: **18.4 ft-lb. (25 N•m)**.

### Front gear case oil change

1. Place the machine on a level place.
2. Place a container under the front gear case to catch the oil.
3. Remove oil filler bolt and drain bolt 2 at the bottom of front gear case, and drain used oil.
4. Install the drain bolt and tighten it to the specified torque.

**NOTE:** Drain bolt tightening torque: **18.4 ft-lb. (25 N•m)**.

5. Fill the front gear case with oil.

**NOTE:** Periodic oil change: 7.7 oz (0.23 L)

6. Install the filler bolt and tighten it to the specified torque.
7. Check for oil leakage. If oil leakage is found, check for the cause.

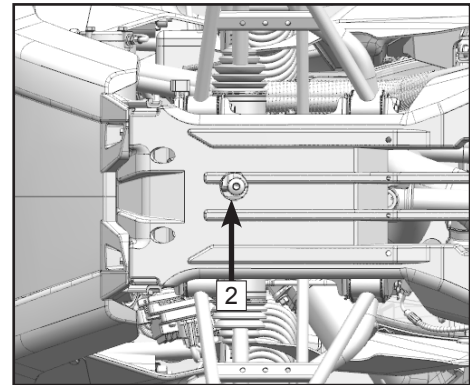
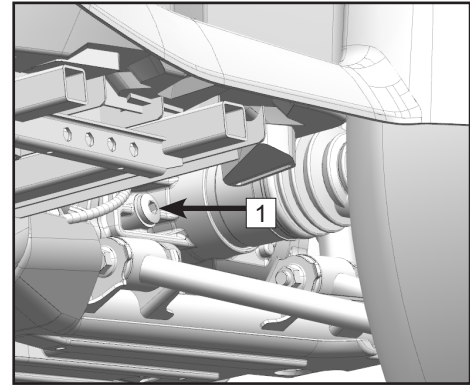

## MAINTENANCE

### Cooling system

#### Coolant level check

1. Place the ATV on a level surface.
2. Coolant reservoir **1** is located on the front left of the vehicle. Check the coolant level in the coolant reservoir when the engine is cold as the coolant level will vary with engine temperature.

#### NOTE:

The coolant should be between the upper **3** and lower **4** limit marks.

3. If the coolant is at or below the lower limit mark, remove the reservoir cap **2**, add coolant to the upper limit mark, install the reservoir cap, and then install the panel.

#### NOTE:

Lowest capacity of coolant reservoir: 0.21 qt (0.2 L)

#### **⚠ CAUTION**

Hard water or salt water is harmful to the engine. You may use soft water if you cannot get distilled water.

#### **⚠ CAUTION**

If water is added, have your dealer check the antifreeze content of the coolant as soon as possible. The radiator fan operation is completely automatic. It is switched on or off according to the coolant temperature in the radiator.

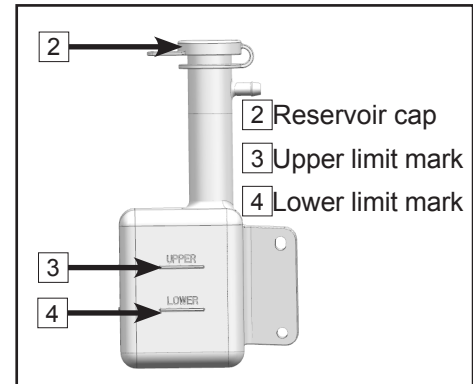
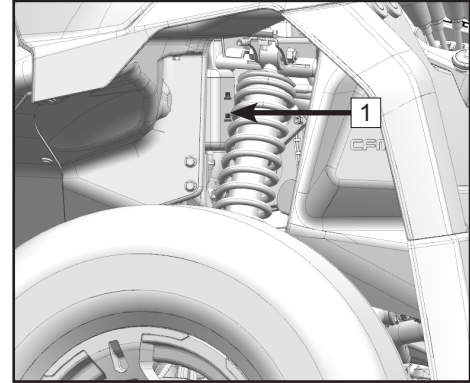

## MAINTENANCE

### Front access cover

Removal:

Grasp the access cover edge, pull upward to release the grommet pins, then remove the front access cover A by direction of front of vehicle.

Grasp the edge of front top cover B, pull upward to release the grommet pins, then remove the cover B by direction of front of vehicle.

Install: Insert the cover tabs into the corresponding holes on the body, then align the grommet pins and press down.

### NOTE:

Maintain easy removal cover by applying thin lubricant to the grommet pins occasionally.

Remove front access cover, then inspection and maintenance can be done for the radiator assy, reservoir tank, relay box, and fuse.

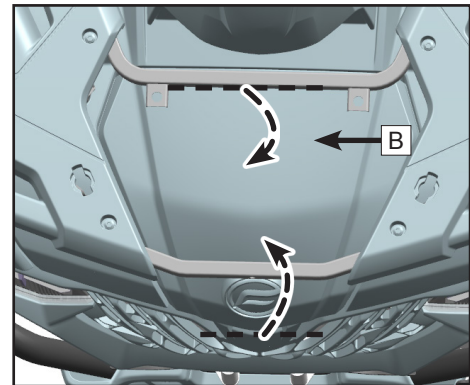
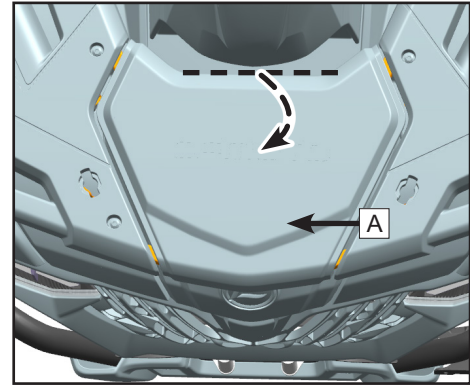

## MAINTENANCE

### Changing the coolant

#### ⚠ CAUTION

After running the engine, never remove the radiator cap immediately. Wait for the engine to cool down before removing the radiator cap. Hot coolant can cause serious burns.

1. Place the ATV on a level surface.
2. Remove the front access cover.
3. Remove the radiator cap [2].
4. Remove the coolant reservoir cap [1].
5. Place a container under the engine, and then remove:
  - The small engine left cover [3].
  - The engine left cover [4].
  - The coolant drain bolt [5].

Coolant will begin to drain from the system

6. Disconnect the hose from the coolant reservoir, and drain the coolant into a container.
7. After draining the system, thoroughly flush the system with clean tap water. Allow the water to drain completely from the coolant drain.

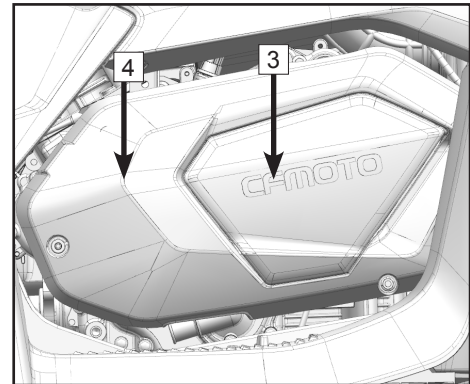
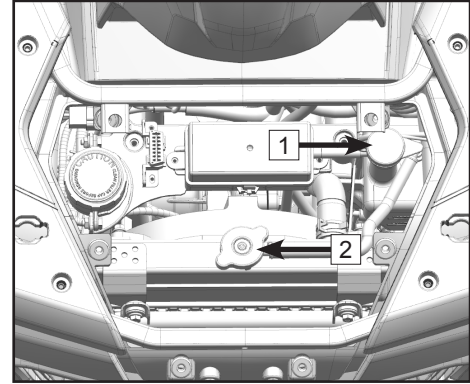

## MAINTENANCE

8. Replace the coolant drain bolt washer if it is damaged, then install and tighten the coolant drain bolt, but do not torque to specification.
9. Reinstall the coolant reservoir hose.
10. Fill the recommended coolant into the radiator until it is full.

### NOTE

When filling coolant, at the same time loosen the coolant drain bolt **5** to draw out potential air bubbles inside the coolant hose until coolant flows out, then tighten the drain bolt to 7.3 ft-lb. (10 N•m).

11. Install the radiator cap.
12. Start the engine and let it idle for several minutes. Stop the engine and allow it to cool. Check the coolant level in the radiator. If it is low, add more coolant until it reaches the top of the radiator. Repeat as necessary.
13. Fill the coolant reservoir with coolant up to the upper limit.
14. Install the coolant reservoir cap and check for coolant leaks. If any leaks are found, have your dealer check the cooling system.
15. Reinstall:
  - The engine left cover. Tighten the fasteners to 7.3 ft-lb. (10 N•m).
  - The small engine left cover
  - The front access cover

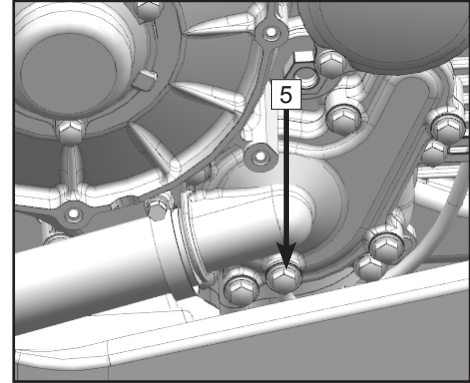

## MAINTENANCE

### NOTE

Recommended antifreeze:

Any high quality ethylene glycol antifreeze containing corrosion inhibitors for aluminum engines. CFMOTO recommended coolant freeze protection level:  $-35^{\circ}\text{C}$ .

Antifreeze and distilled water mixing ratio: 1:1

Total Coolant Capacity (except coolant reservoir): 2.3 qt. (2.18 L)

Coolant Change (except coolant reservoir): 2.22 qt. (2.1 L)

Coolant reservoir capacity: 0.21 qt. ~ 0.4 qt. (0.2L ~ 0.38 L)

(Lower mark: 0.2 L / Upper mark: 0.38 L)

<b> WARNING</b>
--

If replace with different coolant, please contact with your dealer to out completely the residual coolant. Different coolant mixture may lead to engine failure.
--

### Cleaning

Cleaning the external surfaces of the radiator if it is covered with mud or debris will ensure it continues to efficiently cooling the engine. Use only low pressure water to clean the radiator. High pressure washers can damage components. Ensure that the water can flow freely through the radiator fins. This is a sign that cooling air will be allow to pass through.

## MAINTENANCE

### Axle dust boots

Check the protective boots **1** for holes or wear. If any damage is found, have them replaced by your dealer.

Rear :

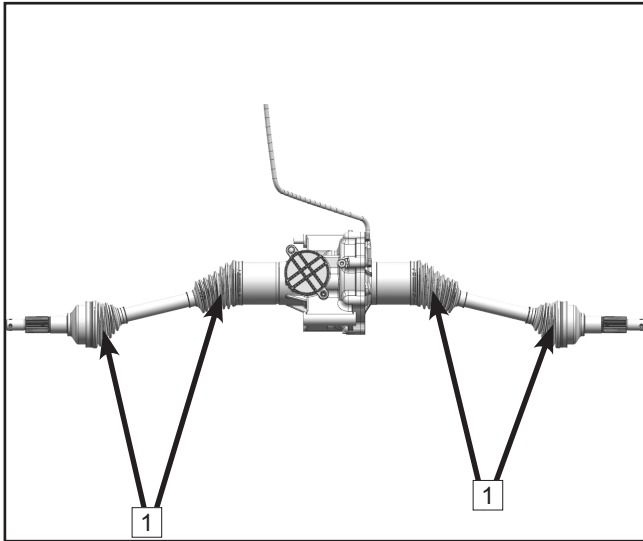

Front:

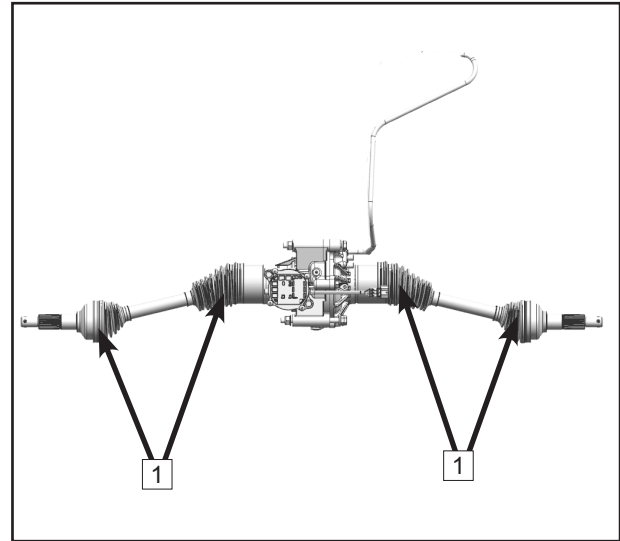

## MAINTENANCE

### Spark plug inspection

To access the spark plug, the following components must be removed:

#### Left Deco Panel

Remove the expansion screws **1**

Remove the bolt **2**

Remove the cover **3**;

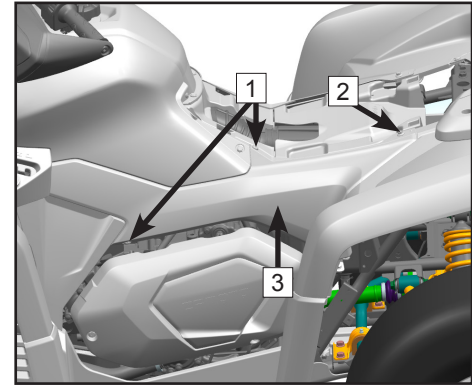

#### Shifter Cover

Remove the screw **4**;

Remove the bolts **5**;

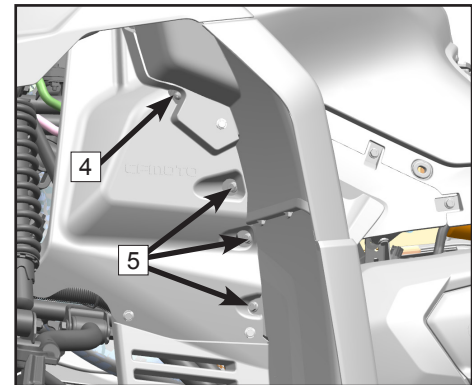



## MAINTENANCE

Remove the cover **6**;

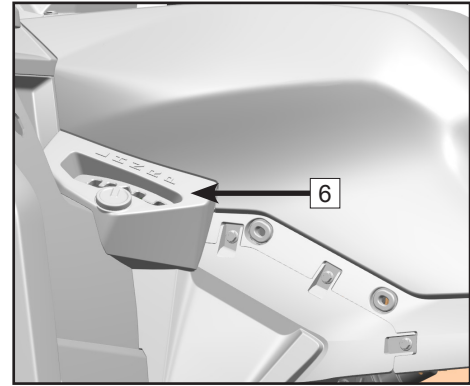

### Lower Side Cover

Remove the bolts **7**;

Remove the left lower side cover **8**;

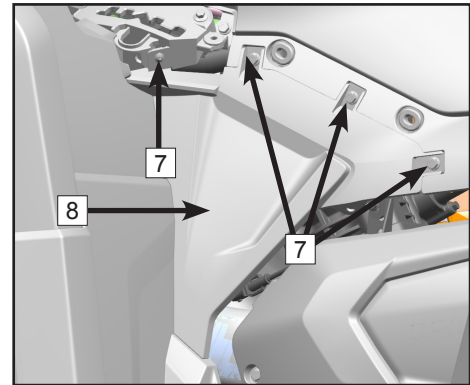

## MAINTENANCE

### Removal

Remove the spark plug cap.

Use the spark plug wrench in the tool kit to remove the spark plug.

### Inspection

The spark plug is an important engine component and is easy to inspect. The condition of the spark plug can indicate the condition of the engine. The ideal color on the white insulator around the center electrode is a medium-to-light tan color for a ATV that is being ridden normally. Do not attempt to diagnose such problem yourself. Instead, take your ATV to a dealer. You should periodically remove and inspect the spark plug because heat and deposits will cause the spark plug to slowly break down and erode. If electrode erosion becomes excessive, or if carbon and other deposits are excessive, you should replace the spark plug with the specified plug.

**NOTE:** Specified spark plug: DCPR8E (NGK)

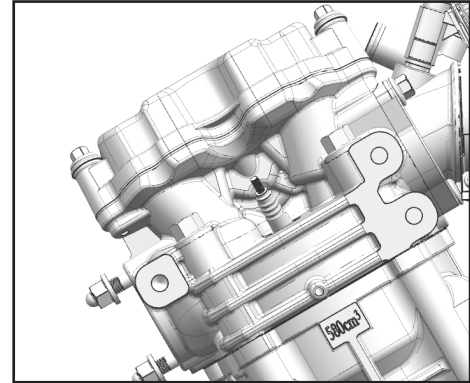

## MAINTENANCE

Measure the electrode gap with a thickness gauge, and if necessary, adjust the gap to specification.

**NOTE: Spark plug gap [a]: 0.8 mm ~ 0.9 mm**

### Installation

1. Clean the gasket surface. Wipe off any grime from the threads.
2. Install spark plug and tighten to specified torque.

**NOTE: Spark Plug Torque: 14.8 ft-lb. (20 N•m)**

If a torque wrench is not available when you are installing a spark plug, a good estimate of the correct torque is 1/4 to 1/2 turn past finger tight. Have the spark plug tightened to the specified torque as soon as possible.

3. Install the spark plug cap.
4. Install the panels and shifter cover.

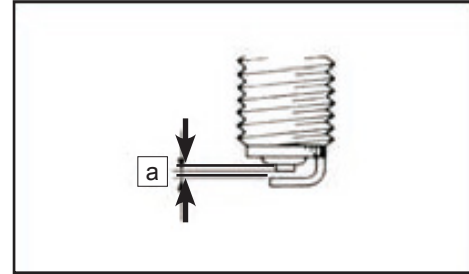

## MAINTENANCE

### Spark plug removal to expel water from the engine

If water has been ingested into the engine, it is important to remove the water as soon as possible by removing the spark plug and using the starter system to rotate the engine for a short period to expel water out of the cylinder. Verify that the air box has been drained of water before attempting to expel water.

#### CAUTION

Major engine damage can result if the vehicle if water is ingested into the engine. Have the vehicle serviced by your dealer promptly if your vehicle becomes immersed or stalls in water that exceeds the footrest level. It is important to contact your dealer for service before starting the engine if water has been ingested. Water inside the engine can cause a 'hydraulic lock' effect that can damage the starter and engine components. The engine oil should be checked for water contamination. Drain and refill with new engine oil if water is found in the crankcase.

## MAINTENANCE

### Air filter element

There is a check hose [1] at the bottom of the air filter housing. If dust or water can be viewed in this hose, empty the hose and clean the air filter housing thoroughly. If the vehicle was submerged, please contact your local dealer to check for water inside the engine crankcase.

### Air filter maintenance

1. Remove the seat.
2. Remove the upper protector of air filter [2].
3. Remove the cover spring clips [3] and bolt [4].
4. Remove the filter housing cover [5].
5. Loosen the air filter clamp [6] and remove the foam pre-filter [7].
6. Remove the foam pre-filter [7] from the air filter.
7. Wash the foam pre-filter gently with soap and water, and allow it to completely dry.
8. Inspect the paper air filter and verify it is okay to reinstall. Softly brush off accumulated dust if necessary. Install a new filter as necessary.

#### CAUTION

Do not use liquid to wash paper filter element.

9. Install the pre-filter onto the air filter. Apply a thin film of

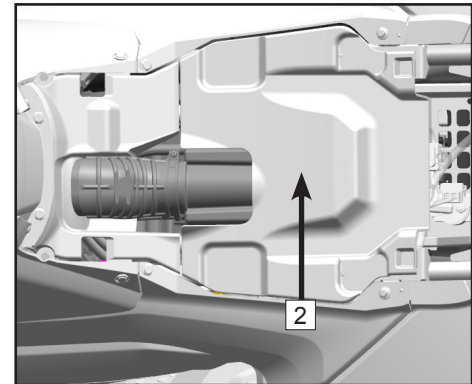
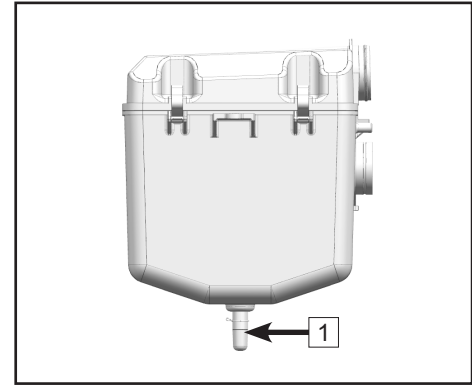

## MAINTENANCE

lubricant on the inside diameter of the air filter rubber seal.

10. Install the air filter and clamp onto the air filter housing inlet. Tighten the clamp securely.
11. Reinstall the air filter housing cover and spring clips. Verify the cover is installed correctly and is sealing properly.
12. Reinstall the decorative cover assembly. Ensure the grommets are engaged and secure.

### NOTE

The air filter must be checked and replaced more often if the machine is operated in extremely dusty areas or if it becomes wet. Each time air filter maintenance is performed, check the air inlet to the air filter box for obstructions, the fittings of the air filter housing rubber joint, throttle body, and manifold for an airtight seal. Check that all fittings are tightened securely to avoid the possibility of unfiltered air entering the engine.

### CAUTION

Do not start engine without air filter element. Non-filtered air will enter into the engine and cause engine wearing and damage. In addition, driving without air filter will also decrease performance and engine overheating.

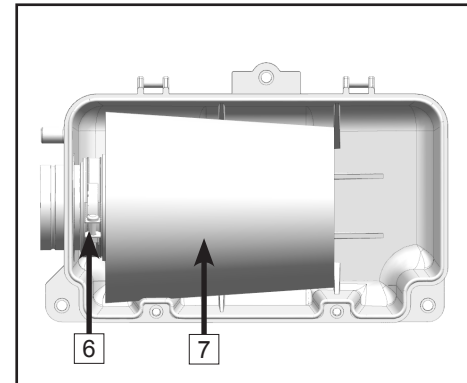
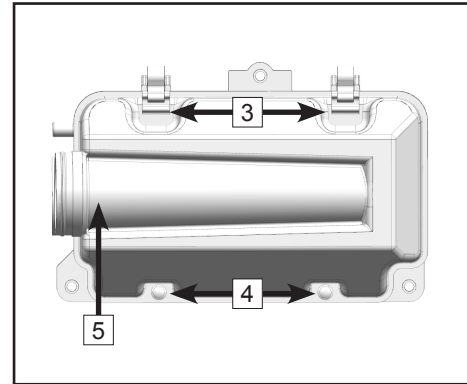

## MAINTENANCE

### Drying the air filter housing after submersion

If water has been ingested into the air filter housing, Drain the air filter housing, remove the air filter, and thoroughly dry the components. Do not use compressed air. Contact your dealer if vehicle performance issues exist.

**⚠ CAUTION**

Do not operate the engine without an air filter element. Unfiltered air will enter into the engine and cause engine wear and damage. Driving without an air filter will also decrease performance and can lead to engine overheating.

**⚠ CAUTION**

Major engine damage can result if the vehicle if water has been ingested into the air filter housing, and engine. Have the vehicle serviced by your dealer promptly if your vehicle becomes immersed or stalls in water that exceeds the footrest level. It is important to contact your dealer for service before starting the engine, as water may have been ingested in the air box and engine.

## MAINTENANCE

### Spark Arrestor

Clean spark arrestor while muffler and exhaust are in normal temperature.

1. Remove nut **1**.
2. Remove spark plug arrestor **2** from muffler.
3. Tap the tailpipe lightly, and then use a wire brush to remove any carbon deposits **3** from the spark arrestor portion of the tailpipe.
4. Insert the tailpipe into the muffler and align the bolt holes.
5. Install and tighten the bolts.

#### **⚠ WARNING**

When cleaning the spark arrestor: Always let the exhaust system cool prior to touching exhaust components. Do not start the engine when cleaning the exhaust system.

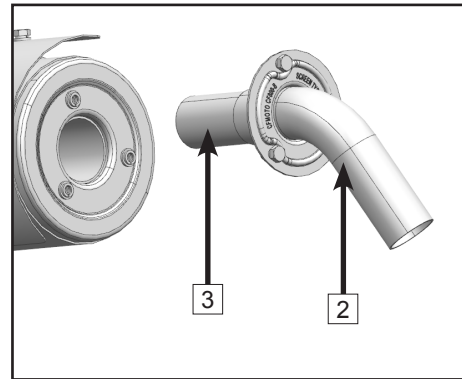
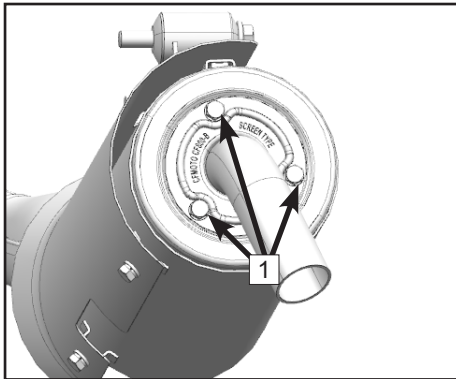



## MAINTENANCE

### CVT air-outlet check hose

If dust or water can be viewed in this hose **1**, empty the hose and clean or drain the CVT housing. If the vehicle was submerged, contact your local dealer to check the CVT housing and components thoroughly.

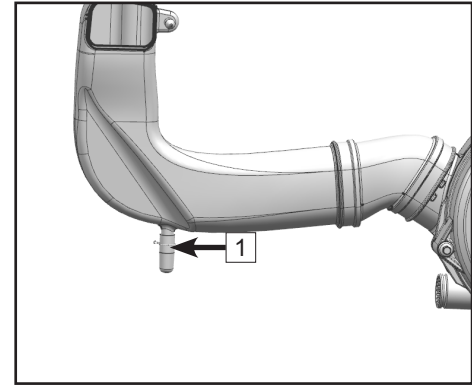

### CVT cover drain bolt

If the vehicle was submerged in water deep enough that water entered the CVT housing, remove the drain bolt **2**. to drain the water from the case.

**⚠ CAUTION**

If water drains from the V-belt case after removing the bolt, have your dealer inspect the ATV, as the water may have affect the CVT system and other engine parts.

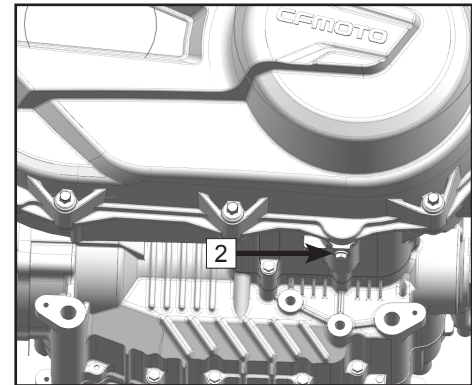

## MAINTENANCE

### Throttle freeplay adjustment

Check the throttle freeplay at regular intervals.

#### NOTE

Check the engine idling speed after adjusting throttle lever freeplay.

1. Loosen nut **1**.
2. Turn adjustment nut **2** to lever travel: **a** = 3 mm ~ 5 mm.
3. Fasten nut **1**.

### Brake pad inspection

Check the brake pads **1** for damage and wear. If the pad thickness **a** is less than 0.09 in. (2.3mm) or the disc thickness **b** is less than .157 in. (4.0mm), have your dealer replace them. Replacement of brake components requires professional knowledge. These procedures should be performed by your dealer.

#### NOTE:

The wheels need to be removed to check brake pads.

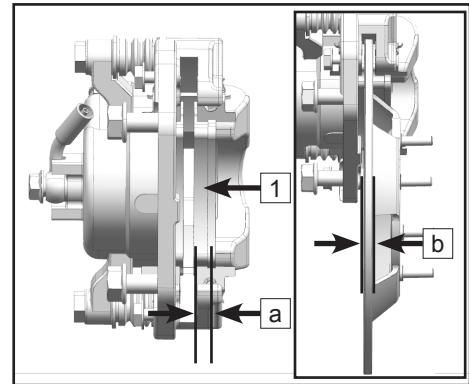
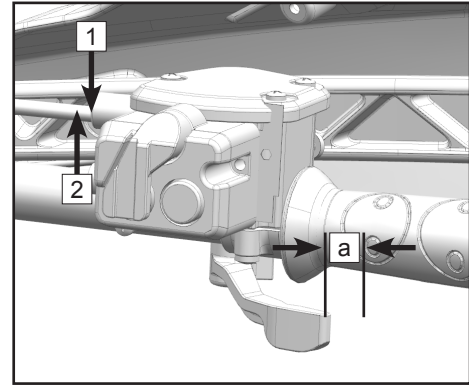

## MAINTENANCE

### Brake system inspection

Check the fluid level **1**.

Insufficient brake fluid may let air enter the brake system, possibly causing the brakes to become ineffective. Before riding, check that the brake fluid is above the lower level and replenish when necessary. The front brake fluid master cylinder reservoir is located on the right side of the handlebar. The foot brake fluid master cylinder reservoir is located under the front access cover.

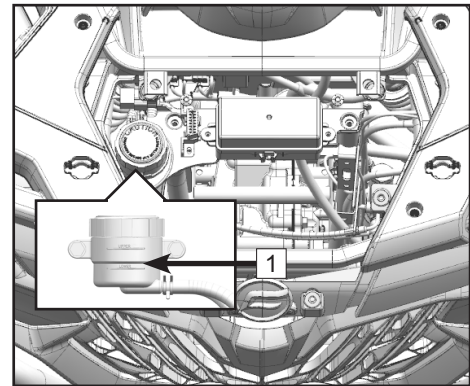
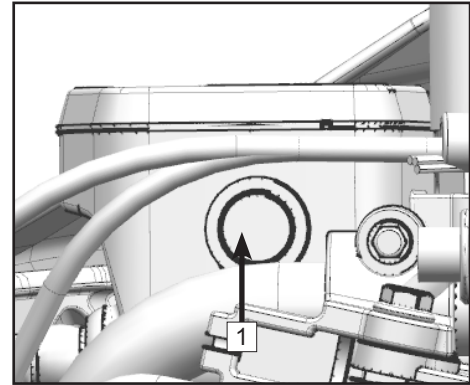

## MAINTENANCE

### Inspect brake fluid level

Observe these precautions:

1. When checking the front brake fluid level, make sure the master cylinder reservoir is level by turning the handlebar until the steering is centered and the wheels are pointed forward.
2. Use only the designated quality brake fluid. Otherwise, the rubber seals may deteriorate, causing leakage and poor brake performance.

### NOTE

Recommended brake fluid: DOT 4.

3. Refill with the same type of brake fluid. Mixing fluids may result in a harmful chemical reaction and lead to poor brake performance.
4. Be careful that water does not enter the master cylinder reservoir when refilling. Water will significantly lower the boiling point of the fluid and may result in vapor lock.
5. Brake fluid may deteriorate painted surfaces or plastic parts. Always clean up spilled fluid immediately.
6. Have your dealer check the cause if the brake fluid level goes down.

## MAINTENANCE

### Brake fluid change

Complete fluid replacement should be done only by trained service personnel. Have your dealer replace the following components during periodic maintenance or when they are damaged or leaking.

- Replace the brake hoses every four years.

### Front lever free play a

The front brake lever should have a free play at the lever end. If not, contact your dealer to check the brake system.

### **⚠ DANGER (After servicing):**

- Make sure the brakes operate smoothly and that the free play is correct.
- Make sure the brakes do not drag. Make sure the brakes are not spongy.
- All air must be bled from the brake system. Servicing of brake components requires professional knowledge. These procedures should be performed by your dealer.

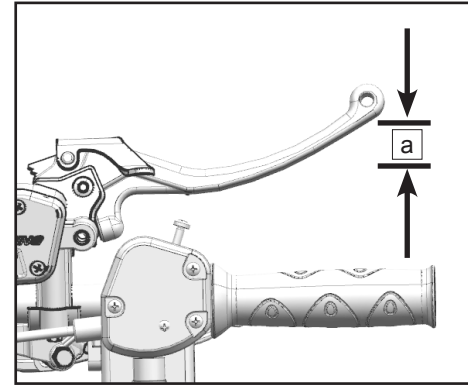

## MAINTENANCE

### Parking brake

When parking, stop the engine and grasp tightly the right hand brake, press foot brake at the same time, then press the hydraulic parking brake **1** by left hand.

#### **⚠ WARNING**

Operating the ATV while the parking brake is engaged could result in an accident and serious injury or death.

Always check to be sure the parking brake is disengaged before operating.

### Important Safeguards

The parking brake may relax if left on for a long period of time. Always block the wheels to prevent rolling. Never depend on the parking brake alone if the ATV/Quadricycle is parked on a hill. Always block the wheels on the downhill side of the ATV/Quadricycle to prevent rolling. Another option is to park the ATV/Quadricycle in a sidehill position.

#### **⚠ DANGER**

The RH parking brake must not be used for braking during operation.

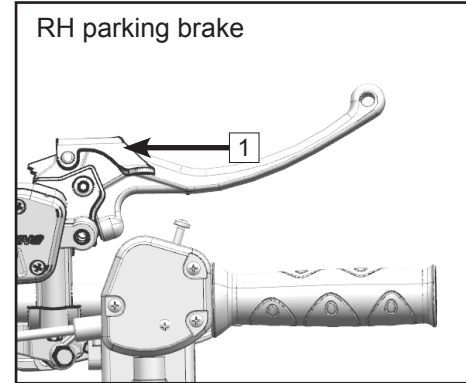

## MAINTENANCE

### Foot brake pedal height adjustment

#### NOTE

The top of the brake pedal should be positioned 95 mm ~ 100 mm above the top of the footrest. If it is not, have your dealer to adjust it.

#### **⚠ DANGER**

After servicing:

- Make sure the brakes operate smoothly and that the freeplay is correct.
- Make sure the brakes do not drag.
- All air must be bled from the brake system. Replacement of brake components requires professional knowledge. These procedures should be performed by your dealer.

### Foot brake light switch

Check switch assembly or cable is properly fixed in case of brake light failure.

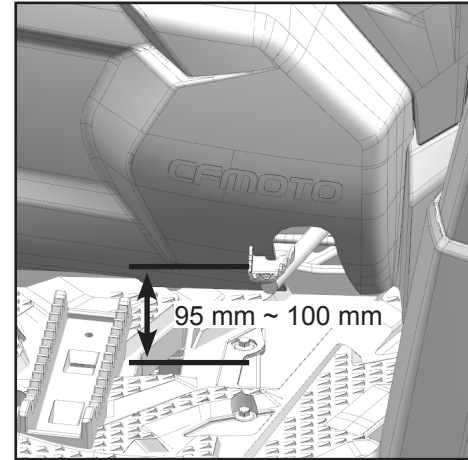

## MAINTENANCE

### Cable inspection and lubrication

#### **⚠ WARNING**

Inspect cables frequently. Replace damaged cables. Lubricate the inner cables and the cable ends. If the cables do not operate smoothly, ask your dealer to replace them.

#### **NOTE**

Recommended lubricant: SAE 10W/30

#### **Suspension Pivot Lubrication**

Lubricating rear stabilizer bar.

Add lubricating grease into grease nipple **1** with oil gun until oil outflowing from bushing.

#### **NOTE**

There are 2 grease nipples on rear stabilizer bar, they are symmetrical in left and right.

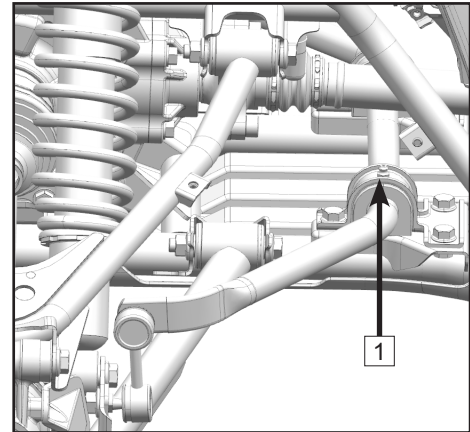





## MAINTENANCE

### Tire pressure

Inspect the tire pressure before operation:

Front: 6.5 psi (45 kPa)

Rear: 6.5 psi (45 kPa)

### Tread depth

Inspect the tread depth regularly and replace the tires if the minimum tread depth is less than:

Minimum tread depth: 3/32 in. (3.0 mm)

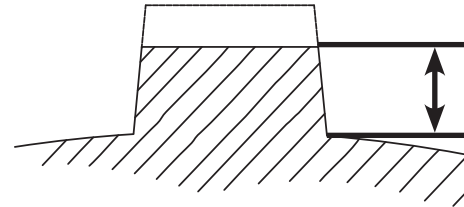
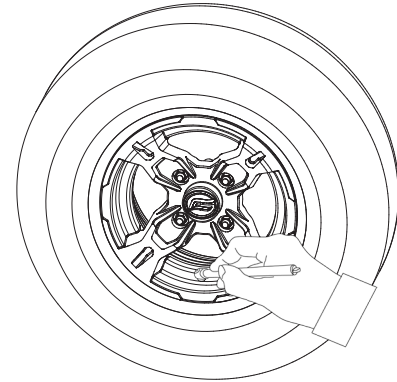

## MAINTENANCE

### Battery

This machine is equipped with low maintenance battery which is located under the seat. Therefore, it is not necessary to check the electrolyte or add distilled water in the battery. If the battery seems to have discharged, consult your dealer.

### NOTE

Battery specification: 12V 30Ah

<b>⚠ WARNING</b>
------------------

Do not try to remove the sealing caps of the battery cells. You may damage the battery.
---

<b>⚠ DANGER</b>
-----------------

Avoid contact with skin, eyes or clothing. Always shield eyes when working near batteries. Keep out of reach of children.
---

### Antidote:

EXTERNAL: Flush with water. INTERNAL: Drink large quantities of water or milk. Follow with milk of magnesia, beaten egg or vegetable oil. Get prompt medical attention.

EYES: Flush with water for 15 minutes and get prompt medical attention. Keep batteries away from sparks, flames, cigarettes or other sources of ignition. Ventilate when charging or using in a closed space.

## MAINTENANCE

### Battery maintenance guidelines:

- If the vehicle will not be used for a month or longer, remove the battery and store it in a cool, dry place. Completely recharge the battery before reinstallation.
- A special battery charger (constant low voltage/ampere) is required for recharging low maintenance batteries. Using a conventional battery charger may shorten the battery life.
- Always make sure the cable connections are the correct polarity when reinstalling the battery. RED ('+' positive) / Black ('-' negative). Always disconnect the RED ('+' positive) cable last during removal, and reconnect it first during installation.
- Corroded battery connections can be cleaned with a mixture of baking soda and water.

## MAINTENANCE

### Battery Disassembly

Turn off all electrical parts and the engine before disassembly.

#### Disassembly (The L model)

Remove the passenger and operator seats.

Remove the expansion screws **1**.

Remove the deco panel **2**.

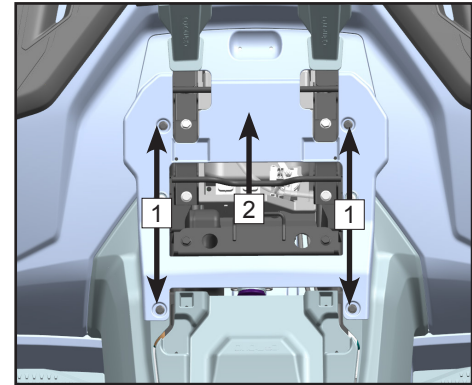

Remove bolt **3**.

Remove the rear seat mounting bracket **4**.

Remove the belt **5** and electrode cover **6**.

Remove the fixing bolt of battery negative wire together with the wire.

Remove the fixing bolt of battery positive wire together with the wire.

Take out the battery **7**.

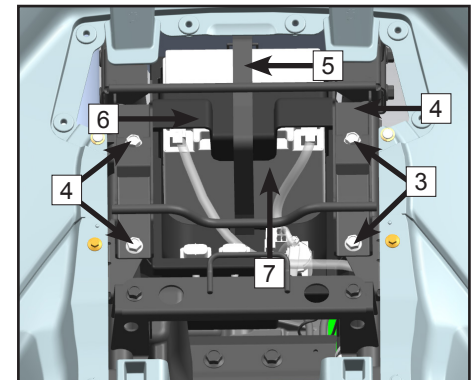

## MAINTENANCE

### Assembly (The L model)

Mount the battery **1** in place.

Mount the positive wire onto the battery positive bolt.

Mount the negative wire onto the battery negative bolt.

Mount the belt **2** and electrode cover **3**.

Mount the rear seat mounting bracket **4**.

Mount the bolt **5**.

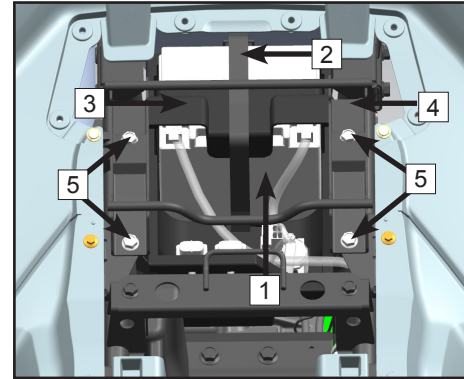

Mount the deco panel **6**.

Mount the expansion screws **7**.

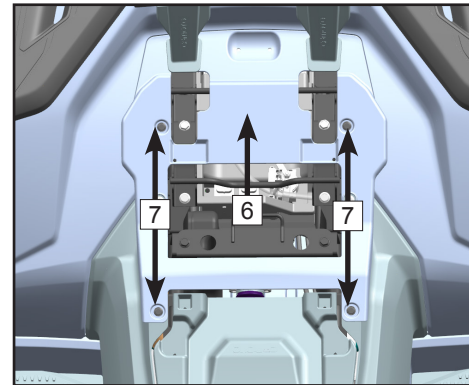

## MAINTENANCE

### Disassembly (The S model)

Remove the expansion screws [1].

Remove the deco panel [2].

Remove the bolt [3].

Remove the front seat assembling bracket [4].

Take out the belt [5] and electrode protector [6].

Remove the fixing bolt of battery negative wire together with the wire.

Remove the fixing bolt of battery positive wire together with the wire.

Take out the battery [7].

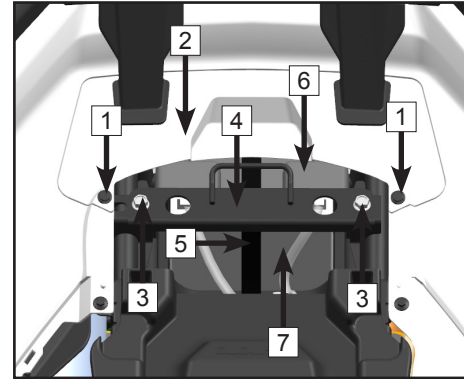

### Assembly (The S model)

Mount the battery [1] in place.

Mount the positive wire onto the battery positive bolt.

Mount the negative wire onto the battery negative bolt.

Mount the belt [2] and electrode cover [3].

Mount the rear seat mounting bracket [4].

Mount the bolt [5].

Mount the deco panel [6].

Mount the expansion screws [7].

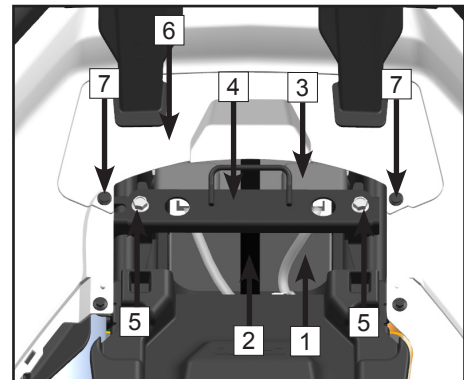

## MAINTENANCE

### Fuse and Relay replacement

1. Relay / Fuse box **1** is located under the front access cover. Main fuse 30A **2** and EPS fuse 40A **3** are located under the seat.
2. If a fuse is blown, turn off the main switch and install a new fuse of the specified amperage. Test by turning on main power and switches. If the fuse immediately blows again, consult your dealer.

<b>⚠ CAUTION</b>
Always use a fuse of the specified rating.
Never use conductive material in place of the proper fuse.

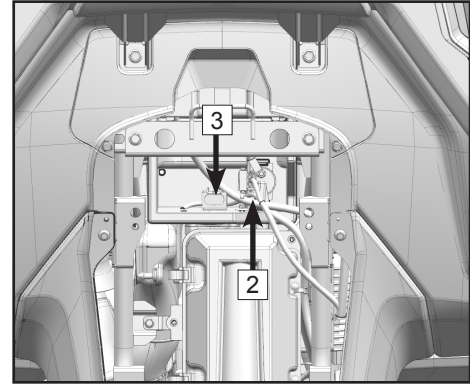
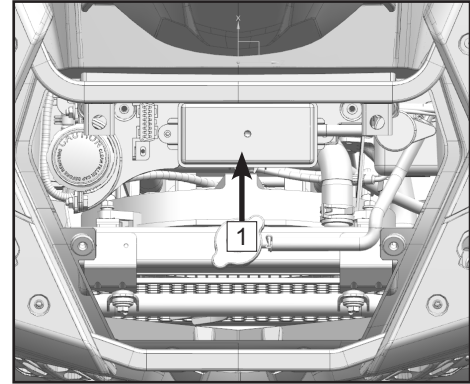





## MAINTENANCE

### Relay / Fuse Box

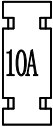
For vehicle without turning light

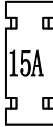
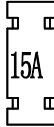
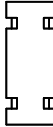
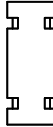
MAIN RELAY		REVERSING LAMP RELAY	SUB START RELAY	FAN RELAY	FUEL PUMP RELAY	FRONT 2-4 RELAY
 10A	 10A	 15A	 15A			FRONT 4-4 RELAY
SIGNAL CONTROL 15A	SMOKING 15A	LAMP 15A				
EFI 15A	FAN 15A	FUEL PUMP 10A				

## MAINTENANCE

### Relay / Fuse Box

For vehicle with turning light

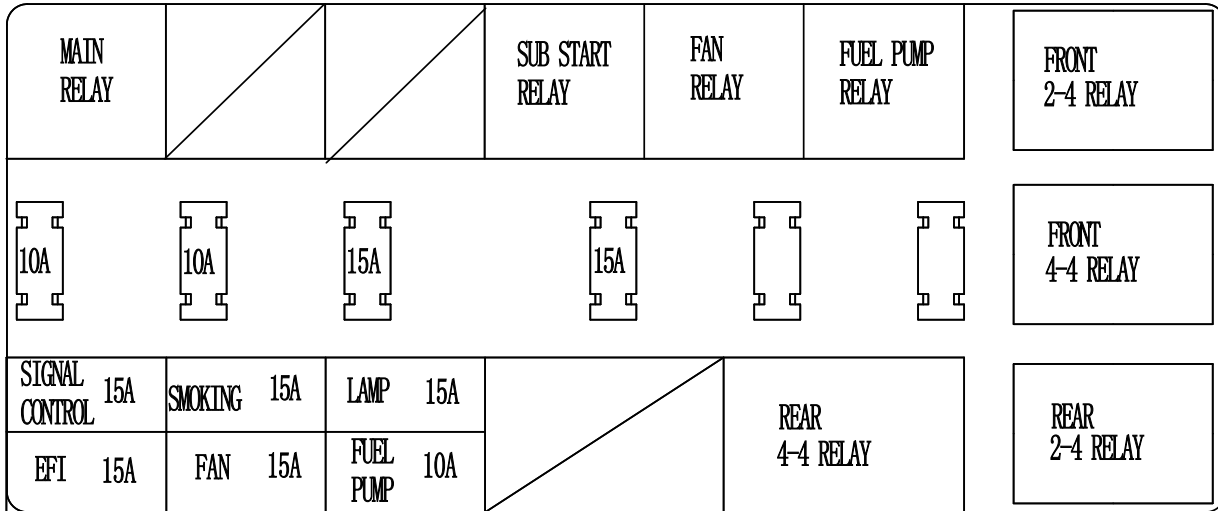

## MAINTENANCE

### **WARNING**

To prevent accidental short-circuit, turn off the main switch when checking or replacing a fuse.

### **Headlight bulb replacement**

#### **NOTE:**

Both headlight and taillight assy are LED lights, which cannot be repaired if damaged or failed. Please have your dealer replace the entire assembly when the LED light is damaged or failed.

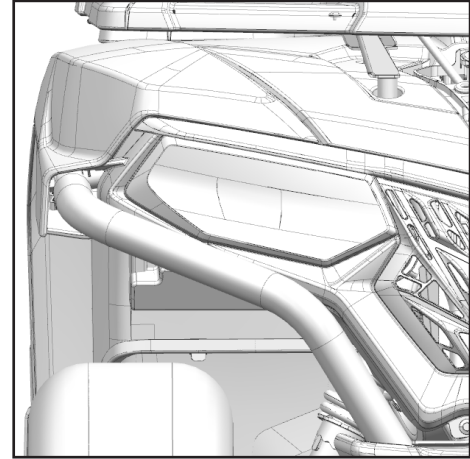

## MAINTENANCE

### Headlight beam adjustment

**⚠ WARNING**

It is advisable to have your dealer make this adjustment. Turn the adjusting screws can raise or lower the beam.

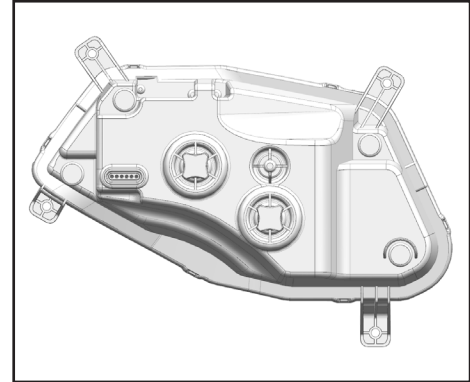

### Tail/brake light replacement:

Tail/brake light bulb is LED, it can not be replaced separately. Replace the whole light as necessary.

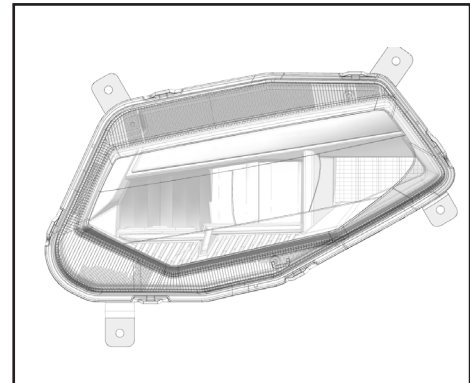

## MAINTENANCE

### Front and rear suspension adjustment

#### Standard shock absorber

The spring preload can be adjusted to suit the rider's weight and riding conditions.

#### NOTE

When adjusting the rear shock absorbers, the rear wheels need to be removed.

Adjust the spring preload as follows. To increase the spring preload, turn the adjusting ring **1** in direction **a**.

To decrease the spring preload, turn the adjusting ring **1** in direction **b**.

#### NOTE

A special wrench **3** (if not supplied in tool kit) can be obtained at a dealer to make this adjustment.

Standard preload position: **C**

A- Minimum (soft)

G- Maximum (hard)

#### NOTE

Always adjust the shock absorbers on the left and right sides to the same setting.

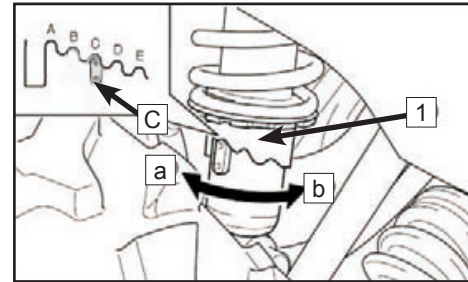

## MAINTENANCE

### **WARNING**

If your vehicle becomes immersed, major engine damage can result if the machine is not thoroughly inspected. Take the vehicle to your dealer before starting the engine. For example, if engine is not properly handled after immersion, starting will damage the engine.

#### **Fuel Evaporation System (EVAP)(If equipped)**

Your vehicle contains a fuel evaporation system (EVAP) that prevents fuel vapors from entering the atmosphere from the fuel tank and fuel system. Never modify any part of this system, which will violate fuel evaporation emission regulations.

During routine maintenance, visually inspect all connections for leaks and blockage, and inspect the hoses for kinks or damage.

No other maintenance is necessary. Contact your dealer if repair is required.

**NOTE: Information applies only to vehicles equipped with a fuel evaporation system.**

## CLEANING & STORAGE

### Cleaning & Storage

#### Cleaning the ATV

Keeping your ATV clean will not only improve its appearance, but it can also extend the life of various components. With a few precautions, your ATV can be cleaned much like an automobile.

#### Washing the ATV

The best and safest way to clean your ATV is with a garden hose and a pail of mild soap and water. Use a professional type washing mitten, cleaning the upper body first and the lower parts last. Rinse with water frequently and dry with a chamois to prevent water spots.

#### NOTE

If warning and safety labels are damaged, contact your dealer for replacement.

CFMOTO does not recommend the use of a high pressure type car wash system for washing your ATV. If a high pressure system is used, exercise extreme care to avoid water damage to the wheel bearings, transmission seals, body panels, brakes, warning labels, air filter intake system and electric system, etc. Water is not allowed to enter into air filter.

#### NOTE

Grease all fittings immediately after washing, and allow the vehicle to run for a while to evaporate any water that may have entered the engine or exhaust system.

## CLEANING & STORAGE

### Waxing the ATV

Your ATV can be waxed with any non-abrasive automotive paste wax. Avoid the use of harsh cleaners since they can scratch the body finish.

 <b>CAUTION</b>
--

Certain products, including insect repellents and chemicals, will damage plastic surfaces. Use caution when using these products near plastic surfaces.
---

### Perform repairs

Make necessary repairs to your vehicle before storing to prevent further damage the next time you operate it.

### Check the tires

Inspect the tire treads and overall condition. Set the tires to the specified air pressure.



## CLEANING & STORAGE

### **Oil and Filter**

Warm the engine, then stop the engine and change the oil and filter.

### **Air Filter/ Air Box**

Inspect and clean or replace air filter. Clean the air box and drain the sediment tube.

### **Check fluid levels**

Inspect the following fluid levels and change if necessary:

- Front gear case
- Rear gear case
- Brake fluid (change every two years or as required if fluid looks dark or contaminated)
- Coolant (change every two years or as required if coolant looks contaminated)
- Fuel Level (add fuel stabilizer according to the product label directions)

### **Stabilize the fuel**

Fill the fuel tank with fresh fuel that has been treated with fuel stabilizer according to the product label directions. Do not allow untreated fuel to remain in the tank longer than 30 days, as the fuel begins to degrade and can cause damage to the fuel system components.

### **Battery storage**

Remove the battery from the vehicle and ensure that it is fully charged before placing it in storage. Protect the battery from freezing temperatures, which can damage the battery.

## CLEANING & STORAGE

### Lubricate

Inspect all cables and lubricate with cable lubricant according to the product label directions. Grease the vehicle pivot points with all season grease.

### 'Fog' the engine

1. Remove the left side panel to access the spark plug.
2. Remove the spark plug, rotate the piston to the bottom of its stroke and pour approximately 2 oz.(15 mL ~ 20 mL) of engine oil into the opening.

### NOTE

Do this carefully! If you miss the spark plug hole, oil will drain from the spark plug cavity, and appear to be an oil leak. To access the spark plug hole, use a section of clean hose and a small plastic squeeze bottle filled with the pre-measured amount of oil.

3. Reinstall the spark plug. Torque the spark plug to specification.
4. Turn engine over several times slowly. Oil will be forced in and around the piston, piston rings and the cylinder will be coated with a protective film of fresh oil.
5. Reinstall the spark plug cap and side panel.

### NOTE

Starting the engine during the storage period will disturb the protective film created by fogging. Corrosion could occur. Never start the engine during the storage period.

## **CLEANING & STORAGE**

### **Engine Anti-Freeze**

Test engine coolant strength and change if necessary. Coolant should be replaced every two years.

### **Storage Area/Covers**

Set the tires to specified air pressure and support the ATV with tires 30 mm ~ 40 mm off the ground. Be sure the storage area is well ventilated and cover the machine with a ATV cover.

### **NOTE**

Do not use plastic or coated materials. They do not allow enough ventilation to prevent condensation, and may promote corrosion and oxidation.

## CLEANING & STORAGE

### Transporting the ATV

Follow these procedures when transporting the vehicle:

- Turn off the engine and remove the key to prevent loss during transporting.
- Ensure the fuel cap is installed correctly and secure.
- Ensure the seat is installed correctly and secure.
- Place the gear into any position except the parking position, and block the front and rear wheels to prevent the vehicle from moving.
- Secure both the front and rear of the vehicle frame to prevent the vehicle from sliding or moving during transport.

 <b>CAUTION</b>
--

Never transport the ATV with the gear selector in Park position. Transmission damage will result.
---

## VEHICLE DIAGNOSIS

### Vehicle Issue Diagnosis

This section is intended to guide an average owner to simple items that could cause operating problems. Diagnosis of vehicle issues may require the experience of a dealership technician. Please contact your dealer if a solution is not apparent.

#### Engine doesn't turn over

Fail Reason	How To Avoid Failure
Poor engine performance.	Check for fouled plugs or foreign material in gas tank, fuel lines, or throttle. Contact your dealer for service.
Tripped circuit breaker	Reset the breaker or replace the fuse
Low battery voltage	Recharge battery to 12.8 Vdc
Loose battery connections	Check all connections and tighten
Loose solenoid connections	Check all connections and tighten

#### Engine Pings or Knocks

Fail Reason	How To Avoid Failure
Poor quality or low octane fuel	Replace with recommended fuel
Incorrect ignition timing	See your dealer
Correct spark plug gap or heat range	Set gap to specs or replace plugs

## VEHICLE DIAGNOSIS

### Engine Stops or loses power

Fail Reason	How To Avoid Failure
Overheated engine	Clean radiator screen and core Clean engine exterior See your dealer

### Engine Turns Over, Fails to Start

Fail Reason	How To Avoid Failure
Out of Fuel	Refuel
Clogged fuel valve or filter	Inspect and clean or replace
Water is present in fuel	Drain the fuel system and refuel
Fuel valve is out of use	Replace
Old or non-recommended fuel	Replace with new fuel
Fouled or defective spark plug (s)	Inspect plug (s), replace if necessary
No spark to spark plug	Inspect plug (s), verify stop switch is on
Crankcase filled with water or fuel	Immediately see your dealer
Overuse of choke	Inspect, clean and/or replace spark plugs
Clogged fuel injector	Clean or replace new fuel injector
Low battery voltage	Recharge battery to 12.8 Vdc
Mechanical failure	See your dealer

## VEHICLE DIAGNOSIS

### Engine Backfires

Fail Reason	How To Avoid Failure
Weak spark from spark plugs	Inspect, clean and/or replace spark plugs
Incorrect spark plug gap or heat range	Set gap to specs or replace plugs
Old or non-recommended fuel	Replace with new fuel
Incorrectly installed spark plug wires	See your dealer
Incorrect ignition timing	See your dealer
Mechanical failure	See your dealer

### Engine Runs Irregularly, Stalls or Misfires

Fail Reason	How To Avoid Failure
Fouled or defective spark plugs	Replace with recommended fuel
Worn or defective spark plug wires	See your dealer
Incorrect spark plug gap or heat range	Set gap to specs or replace plugs
Loose ignition connections	Check all connections and tighten
Water present in fuel	Replace with new fuel
Low battery voltage	Recharge battery to 12.8 Vdc

## VEHICLE DIAGNOSIS

### Engine Runs Irregularly, Stalls or Misfires

Fail Reason	How To Avoid Failure
Kinked or plugged fuel vent line	Inspect and replace
Incorrect fuel	Replace with recommended fuel
Clogged air filter	Inspect and clean or replace
Reverse speed limiter malfunction	See your dealer
Electronic throttle control malfunction	See your dealer
Other mechanical failure	See your dealer
Possible Lean or Rich Fuel Mixture Cause	Solution
Low or contaminated fuel	Add or change fuel, clean the fuel system
Low octane fuel	Replace with recommended fuel
Clogged fuel filter	Replace filter
Fuel is very high octane	Replace with lower octane fuel



## VEHICLE DIAGNOSIS

### Engine Stops or Loses Power

Fail Reason	How To Avoid Failure
Out of fuel	Refuel
Kinked or plugged fuel vent line	Inspect and replace
Water present in fuel	Replace with new fuel
Fouled or defective spark plugs	Inspect, clean and/or replace spark plugs
Worn or defective spark plug wires	See your dealer
Incorrect spark plug gap or heat range	Set gap to specs or replace plugs
Loose ignition connections	Check all connections and tighten
Low battery voltage	Recharge battery to 12.8 Vdc
Clogged air filter	Inspect and clean or replace
Reverse speed limiter malfunction	See your dealer
Electronic throttle control malfunction	See your dealer
Other mechanical failure	See your dealer

## VEHICLE DIAGNOSIS

### EFI Malfunction Indicator Light

The Electronic Fuel Injection system on your vehicle contains a self-diagnostic feature that will illuminate the malfunction indicator light (MIL) if it detects a problem. When this indicator is on, the fault code will display on the dashboard directly, record the fault code and contact your dealer for diagnosing. Your dealer has the EFI tool required to diagnose, repair and clear trouble codes.

During normal operation, the EFI indicator will be of

**NOTE:** The 16-Pin OBD-style connector (located under the front access cover) includes an OBD cap with an internal jumper circuit. The OBD cap must remain in place, or it will lead to no display of the engine RPM or coolant temperature. Do not lose the cap or misplace it.

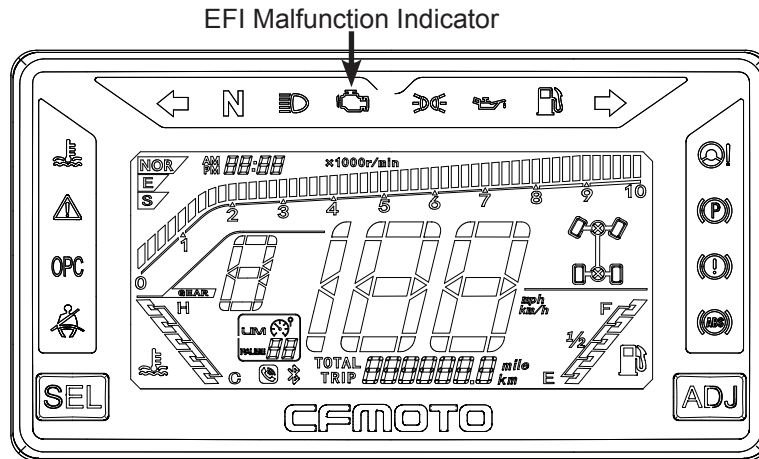

## VEHICLE DIAGNOSIS

### EPS Malfunction Indicator Light

The Electronic Power Steering system **1** on your vehicle contains a self-diagnostic feature that will illuminate the malfunction indicator light (MIL- **2** ) if it detects a problem. In normal operation, the EPS indicator **2** will be on after the ignition switch is turned to ON, but EPS **1** will not work. When the engine is started, the EPS indicator will be off and the EPS starts to function.

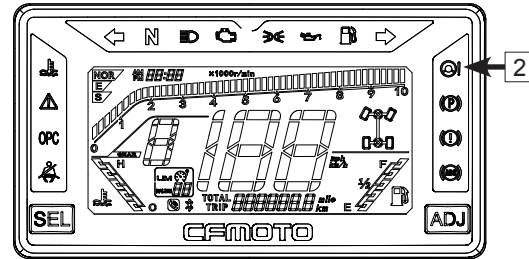
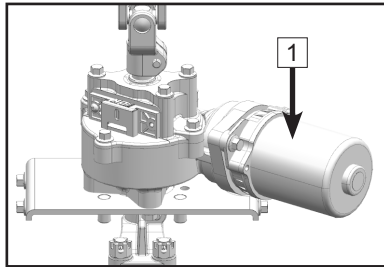

### Trouble Code

Each trouble code consists of 2 digits, denoted by the times of long flash and short flash of EPS indicator. Times of long flash represent the tens digit.

Times of short flash represent the single digit.

Duration of long flash: 2 sec.

Duration of short flash: 1 sec.

Flash interval: 1 sec.

The flash cycle will repeat after EPS indicator turns off for 3 seconds. Write down the flash sequence and contact your dealer for diagnosis. Your dealer has the special tool required to diagnose, repair and clear trouble codes. Any codes will disappear once the problem has been diagnosed and repaired by your dealer.

## VEHICLE DIAGNOSIS

### EPS fault diagnosis and solution

Ref No	Trouble shooting	Possible causes	Repair procedures
1	No steering assist to handlebar	Improper plug connection	Check the plugs and connections
		Burnt fuse	Replace fuse
		Failure of Controller, Motor or sensor	Contact authorized dealer and replace the parts.
2	Asymmetrical steering assist to left and right turning	Improper voltage output from sensor	Contact authorized dealer for adjustment or replacement
		Controller, Motor or sensor break down	Contact authorized dealer and replace the parts.
3	Steering swing	Wrong connections at motor terminals	Change the terminal connection of the red and black wire
		Controller or sensor break down	Contact authorized dealer for parts and replacement
4	Low power steering assist	Overuse of choke	Recharge or replace battery
		Motor break down.	Contact authorized dealer for replacement
		Low pressure with Front tires	Inflate tires to the required pressure
5	Noise from system	Motor break down.	Inspect, clean and/or replace spark plugs
		Steering system parts wear out and big clearance exist.	Replace the related parts.
		Improper assembly of steering column or mechanical steering assembly parts	Check and tighten all of bolts.

## CFMOTO LIMITED WARRANTY FOR USA

### CFMOTO Limited Warranty For USA

#### **Dear Customer,**

Thank you for purchasing a CFMOTO product, if any component on your vehicle is found to be defective in materials or workmanship within the terms and conditions of this Limited Warranty, the defective component will be repaired or replaced (at the option of CFMOTO) without charge for parts and/or labor at any authorized dealer located within the United States. The CFMOTO Limited Warranty is subject to the following terms and conditions:

#### **WARRANTY TERMS & CONDITIONS**

1.WARRANTY DURATION: The duration of the warranty period is one (1) year from the date of the new vehicle purchase from an authorized CFMOTO POWERSPORTS, Inc., Dealer. This warranty coverage is invoked from the purchase and use of CFMOTO vehicles only within the continental United States. During the warranty period, CFMOTO POWERSPORTS, Inc. will cover parts and labor costs incurred by an authorized CFMOTO POWERSPORTS, Inc. Dealer arising from a defect in material and/or workmanship of a CFMOTO vehicle. Any vehicles used for commercial purposes will have their warranty period reduced to six (6) months. If CFMOTO POWERSPORTS, Inc. covers a full engine replacement or a complete vehicle replacement under this warranty, the warranty period does not get extended and remains the same as the original purchase date of the vehicle at issue.

2.WARRANTY LIMITATIONS: CFMOTO POWERSPORTS, Inc. provides warranty coverage for one (1) year on all parts and labor for all of its new CFMOTO ATVs. However, the following coverage, exceptions, and limitations apply to all CFMOTO vehicles:

## CFMOTO LIMITED WARRANTY FOR USA

- A. A 30-DAY WARRANTY coverage period applies to all new CFMOTO vehicles in relation to the vehicle's:
- Battery
  - Spark Plugs
  - Air Filters
  - Oil and Fuel Filters
- B. A 90-DAY WARRANTY coverage period applies to all new CFMOTO vehicles in relation to the vehicle's:
- Drive Belt
  - Gear Shift, CVT, and Wet Clutch
  - Throttle and Brake Cables
  - Front/Rear Rims
  - Front/Rear Tires
  - Front/United Brake Pads or Shoes
  - Front/United Brake Discs or Drums
  - Wheel or Steering Stem Bearings and Seals
  - Rubber Parts/Engine Mounts/Grips/Boots
  - Brake or Clutch Levers
  - Floor Boards or Pegs
  - ATV Winch (if equipped)
  - Light Bulbs/Fuses
  - Body Plastics and Cosmetic Defects

## **CFMOTO LIMITED WARRANTY FOR USA**

**3.EXCLUSIONS FROM WARRANTY COVERAGE:** Any Damage resulting from the following acts or circumstances is not covered by the CFMOTO POWERSPORTS, Inc., Limited Warranty:

- Fire
- Collision
- Theft
- Unavoidable natural disasters
- Improper storage or transportation
- Failure or negligence in the performance of periodic vehicle maintenance
- Improper or negligent use or operation
- Unauthorized repair or adjustment
- Unauthorized modifications or performance upgrades
- Use of vehicle as a rental vehicle
- Use of vehicle in competitive or racing events

**4.VEHICLE CARE AND MAINTENANCE:** The vehicle's owner must properly use, maintain, and care for the vehicle as outlined in the CFMOTO POWERSPORTS, Inc., Owner's Manual. Any warranty repairs must be performed exclusively by CFMOTO POWERSPORTS, Inc., authorized Dealers. Any warranty work performed by anyone other than an authorized CFMOTO Dealer will not be covered under the CFMOTO POWERSPORTS, Inc., Limited Warranty policy.

## CFMOTO LIMITED WARRANTY FOR USA

5. TRANSFER OR CONTINUATION OF WARRANTY: This warranty is transferable only under the following conditions:

- Transfer information must be provided to an authorized CFMOTO POWERSPORTS, Inc. dealer, who will then forward the information to CFMOTO POWERSPORTS, Inc..
- The complete model and serial number as shown on the original warranty document must be Provided.
- The name and address of the existing and new owners must be provided.
- The original delivery date of the vehicle must be provided.
- The new owner must indicate in writing that he/she has received and read the vehicle's Owner's Manual and the CFMOTO POWERSPORTS, Inc. Warranty Policy.

6. WARRANTY REGISTRATION: The Dealer must complete a PDI form and warranty register the vehicle online and provide the completed registration form to CFMOTO POWERSPORTS, Inc., within seven (7) days of completing the sale of the vehicle. Please note that NO warranty claims will be processed unless the product warranty online registration form is completed and the form is received by CFMOTO POWERSPORTS, Inc., from the Dealer.

7. DEALER RESPONSIBILITIES: A CFMOTO authorized Dealer must perform warranty coverage repairs at no charge to the customer, even if they are not the dealer that sold the CFMOTO vehicle to the customer and must use CFMOTO OEM parts for all warranty repairs. All vehicles sold by the dealer must be inspected and tested by the dealer to ensure proper performance and operation prior to delivery to the customer. No vehicles may be delivered to a customer without first passing a dealer inspection and an operational test.



## **CFMOTO LIMITED WARRANTY FOR USA**

8.CUSTOMER ASSISTANCE: Any questions regarding your CFMOTO vehicle or related products should be directed to an authorized CFMOTO dealer. However, if a dealer is not available to answer customer concerns or address a technical issue with a CFMOTO vehicle or product, CFMOTO POWERSPORTS, Inc., customer representatives can be contacted directly at (763) 398-2690 or by e-mail: info@cfmoto-us.com. Please note that Customer Service cannot approve or deny warranty, and cannot provide technical repair data, diagnosis, instruction, or other information beyond what is provided in the Owner's Manual.

9.COMMERCIAL USE. The duration of the warranty for commercial use shall be limited to a period of six (6) months instead of one year for recreational use. All other conditions and limitations shall apply.

10.TIRES PROVIDED AS ORIGINAL EQUIPMENT: Other than provided herein, vehicle tires supplied as original equipment are warranted separately by the individual tire manufacturer or its representatives.

11.DISCLAIMER: NO EXPRESS WARRANTY IS PROVIDED BY CFMOTO POWERSPORTS, INC. WITH RESPECT TO CFMOTO VEHICLES EXCEPT AS SPECIFICALLY SET FORTH HEREIN. ANY IMPLIED WARRANTY, WARRANTY OF MERCHANTABILITY, WARRANTY OF FITNESS FOR A PARTICULAR PURPOSE, AND ALL IMPLIED WARRANTIES ARISING FROM A COURSE OF DEALING, USAGE OF TRADE, BY STATUTE OR OTHERWISE, ARE HEREBY STRICTLY LIMITED TO THE TERMS OF THIS WRITTEN LIMITED WARRANTY.

## **CFMOTO LIMITED WARRANTY FOR USA**

12. INTEGRATION: This limited warranty supersedes any and all oral, express, or written warranties, statements, or undertakings that may previously have been made, and contains the entire agreement of the parties with respect to the warranty of CFMOTO vehicles. Any and all warranties not contained in this Agreement are specifically excluded. This warranty extends to each original (and subsequent) owner of any CFMOTO ATV, for the term of the original warranty period. This limited warranty shall be the sole and exclusive remedy available to the customer with respect to the covered CFMOTO vehicle. In the event of any alleged breach of any warranty or any legal action brought by the customer based on alleged negligence or other conduct by CFMOTO POWERSPORTS Inc., or its related parties, the customer's sole and exclusive remedy will be repair or replacement of defective components as stated above, unless otherwise provided by law. Some states do not allow limitations on how long an implied warranty lasts, so the above limitations may not apply if they are deemed inconsistent with the controlling state law.

**CFMOTO LIMITED WARRANTY FOR USA**  
**CALIFORNIA EVAPORATIVE EMISSIONS CONTROL WARRANTY STATEMENT**

**YOUR WARRANTY RIGHTS AND OBLIGATIONS**

**INTRODUCTION:**

The California Air Resources Board (CARB) and CFMOTO Powersports, Inc. (CFMOTO) are pleased to explain the evaporative emissions control system warranty on your 2020 and later-model year off-highway recreation vehicles (OHRVs). In California, new off-highway recreational vehicles must be designed, built, and equipped to meet the State's stringent anti-smog standards. CFMOTO must warrant the evaporative emissions control system on your OHRV for the periods of time listed below, provided there has been no abuse, neglect, improper maintenance, or unapproved modification of your OHRV.

Your evaporative emissions control system may include parts such as: fuel injection systems, electronic control systems, fuel tanks, fuel lines, fuel caps, valves, carbon canisters, filters, vapor hoses, belts, clamps, connectors, and other evaporative emissions-related components. Where a warrantable condition exists, CFMOTO will repair your OHRV at no cost to you, including diagnosis, parts and labor.

**MANUFACTURER'S WARRANTY COVERAGE:**

The warranty period for this OHRV is 30 months, or 2500 miles, or 250 hours, whichever comes first, except for "high-priced" warranty parts, which are covered for 60 months, or 5000 miles, or 500 hours, whichever comes first. If any evaporative emissions-related part on your OHRV is defective, the part will be repaired or replaced by CFMOTO.

**OWNER'S WARRANTY RESPONSIBILITIES:**

As the OHRV owner, you are responsible for the performance of the required maintenance listed in your owner's manual. CFMOTO recommends that you retain all receipts covering maintenance on your OHRV, but CFMOTO cannot deny warranty solely for the lack of receipts or for your failure to ensure the performance of a scheduled maintenance.

## CFMOTO LIMITED WARRANTY FOR USA

As an owner, you are responsible for presenting your OHRV to a CFMOTO dealer as soon as a problem exists. The warranty repairs should be completed in a reasonable amount of time, not to exceed 30 days.

As an OHRV owner, you should also be aware that CFMOTO may deny you warranty coverage if your OHRV or a part has failed due to abuse, neglect, improper maintenance or unapproved modifications.

### **WARRANTY PARTS:**

The repair or replacement of any warranted part otherwise eligible for warranty coverage may be excluded from such coverage if CFMOTO demonstrates that the OHRV has been abused, neglected, or improperly maintained, and that such abuse, neglect, or improper maintenance was the direct cause of the need for repair or replacement of the part. That notwithstanding, any adjustment of a component that has a factory installed, and properly operating, adjustment-limiting device is still eligible for warranty coverage. The following emission warranty parts list are covered:

- Fuel Tank<sup>§</sup>
- Fuel Cap
- Fuel Lines
- Fuel Lines Fittings
- Clamps
- Pressure Relief Valves\*
- Control Valves\*
- Control Solenoids\*
- Electronic Control\*
- Electronic Control Module\*<sup>§</sup>
- Vacuum Control Diaphragms\*
- Control Cables\*
- Control Linkages\*
- Purge Valves
- Vapor Hoses
- Liquid/Vapor Separator
- Carbon Canister
- Canister Mounting Brackets

\*Parts that relate to the installed vehicle Evaporative Control System. <sup>§</sup>High-Priced warranty parts.

## **CFMOTO LIMITED WARRANTY FOR USA**

**THE REMOVAL OR MODIFICATION OF EVAPORATIVE EMISSION-RELATED PARTS ON THIS OHRV IS ILLEGAL. VIOLATORS MAY BE SUBJECT TO CIVIL AND/OR CRIMINAL PENALTIES AS PROVIDED UNDER CALIFORNIA AND FEDERAL LAW.**

If you have any questions regarding your warranty rights and responsibilities, you should contact CFMOTO at 763 398-2690. 555 Holly Lane N. Suite #30 Plymouth, MN 55447 or the California Air Resources Board at 9528 Telstar Avenue, El Monte, CA 91731.

### **U.S.A. EPA and CARB Emissions Control Limited Warranty**

This emissions limited warranty is in addition to the CFMOTO Powersports, Inc. standard limited warranty for your vehicle. CFMOTO Powersports, Inc. warrants that at the time it is first purchased, this emissions- certified vehicle is designed, built and equipped so it conforms to applicable U.S. Environmental Protection Agency (EPA) and the California Air Resource Board (CARB) emission regulations. CFMOTO Powersports, Inc. also warrants that the vehicle is free from defects in materials and workmanship that would cause it to fail to meet these regulations.

The warranty period for this emissions-certified vehicle starts on the date the vehicle is first purchased and continues for a period of 500 hours of engine operation, 5000 kilometers (3, 100 miles) of vehicle travel, or 30 calendar months from the date of purchase, whichever comes first. This emissions limited warranty covers components whose failure increases the vehicle's regulated emissions, and it covers components of systems whose only purpose is to control emissions. Repairing or replacing other components not covered by this warranty is the responsibility of the vehicle owner. This emissions limited warranty does not cover components whose failure does not increase the vehicle's regulated emissions.

## CFMOTO LIMITED WARRANTY FOR USA

For exhaust emissions, emission-related components include any engine parts related to the following systems:

- Air-induction system (excludes filters)
- Fuel system (excludes filters)
- Ignition system (excludes spark plugs)
- Exhaust gas recirculation systems

The following parts are also considered emission-related components for exhaust emissions:

- After treatment devices
- Crankcase ventilation valves
- Sensors
- Electronic control units

The following parts are considered emission-related components for evaporative emissions:

- Fuel Tank
- Fuel Cap
- Fuel Line
- Fuel Line Fittings
- Clamps\*
- Pressure Relief Valves\*
- Control Valves\*
- Control Solenoids\*
- Electronic Controls\*
- Vacuum Control Diaphragms\*
- Control Cables\*
- Control Linkages\*
- Purge Valves
- Vapor Hoses
- Liquid/Vapor Separator
- Carbon Canister
- Canister Mounting Brackets
- Carburetor Purge Port Connector

\* As related to the evaporative emission control system.

The exclusive remedy for breach of this limited warranty shall be, at the exclusive option of CFMOTO Powersports, Inc., repair or replacement of any defective materials, components or products.

### **CFMOTO LIMITED WARRANTY FOR USA**

THE REMEDIES SET FORTH IN THIS LIMITED WARRANTY ARE THE ONLY REMEDIES AVAILABLE TO ANY PERSON FOR BREACH OF THIS WARRANTY. CFMOTO POWERSPORTS, INC. SHALL HAVE NO LIABILITY TO ANY PERSON FOR INCIDENTAL, CONSEQUENTIAL OR SPECIAL DAMAGES OF ANY DESCRIPTION, WHETHER ARISING OUT OF EXPRESS OR IMPLIED WARRANTY OR ANY OTHER CONTRACT, NEGLIGENCE OR OTHER TORT OR OTHERWISE. THIS EXCLUSION OF CONSEQUENTIAL, INCIDENTAL, AND SPECIAL DAMAGES IS INDEPENDENT FROM AND SHALL SURVIVE ANY FINDING THAT THE EXCLUSIVE REMEDY FAILED OF ITS ESSENTIAL PURPOSE.

ALL IMPLIED WARRANTIES (INCLUDING BUT NOT LIMITED TO ANY IMPLIED WARRANTIES OF MERCHANTABILITY AND FITNESS FOR A PARTICULAR PURPOSE) ARE LIMITED IN DURATION TO THE WARRANTY PERIOD DESCRIBED HEREIN. CFMOTO POWERSPORTS, INC. DISCLAIMS ALL EXPRESS WARRANTIES NOT STATED IN THIS WARRANTY.

## **CFMOTO LIMITED WARRANTY FOR USA**

Some states do not allow limitations on how long an implied warranty lasts, so the above limitation may not apply if it is inconsistent with the controlling state law. This limited warranty excludes failures not caused by a defect in material or workmanship. This limited warranty does not cover damage due to accidents, abuse or improper handling, maintenance or use. This limited warranty also does not cover any engine that has been structurally altered, or when the vehicle has been used in racing competition. This limited warranty also does not cover physical damage, corrosion, or defects caused by fire, explosions or other similar causes beyond the control of CFMOTO Powersports, Inc. Owners are responsible for performing the scheduled maintenance identified in the owner's manual. CFMOTO Powersports, Inc. may deny warranty claims for failures that have been caused by the owner's or operator's improper maintenance or use, by accidents for which CFMOTO Powersports, Inc. has no responsibility, or by acts of God. Any qualified repair shop or person may maintain, replace, or repair the emission control devices or systems on your vehicle. CFMOTO Powersports, Inc. recommends that you contact an authorized CFMOTO Powersports, Inc. dealer to perform any service that may be necessary for your vehicle. CFMOTO Powersports, Inc. also recommends that you use only genuine CFMOTO Powersports, Inc. parts. It is a potential violation of the Clean Air Act if a part supplied by an aftermarket parts manufacturer reduces the effectiveness of the vehicle's emission controls. Tampering with emission controls is prohibited by federal law. If you have any questions regarding your warranty rights and responsibilities, please contact CFMOTO Powersports, Inc. at 888-823-6686.



## CFMOTO LIMITED WARRANTY FOR USA

### **Noise Control System and Tampering**

Warranty time period: 1, 865 miles (3000 km)

Federal law prohibits the following acts or causing thereof:

(1)The removal or rendering inoperative by any person other than for purposes of maintenance, repair, or replacement, of any device or element of design incorporated into any new vehicle for the purpose of noise control prior to its sale or delivery to the ultimate purchaser or while it is in use or.

(2)The use of the vehicle after such device or element of design has been removed or rendered inoperative by any person.

AMONG THOSE ACTS PRESUMED TO CONSTITUTE TAMPERING ARE THE ACTS LISTED BELOW:  
These acts include tampering with the following systems. i.e., modification, removal, etc.

#### **Exhaust system**

- Muffler
- Exhaust
- Silencer

#### **Intake system**

- Air cleaner case
- Air cleaner element
- Intake duct

## CHANGE OF OWNERSHIP

If you sell the product, any valid remainder of the warranty can be transferred to the new Owner. Please record the details of the exchange below and inform an Authorized CFMOTO Dealer.

<b>REGISTRATION OF CHANGE OF OWNERSHIP</b>	<b>2<sup>nd</sup> OWNER</b>	<b>3<sup>rd</sup> OWNER</b>	<b>4<sup>th</sup> OWNER</b>
OWNER'S NAME			
ADDRESS			
TOWN/CITY			
STATE-ZIP			
TELEPHONE			
E-MAIL			
DATE OF PURCHASE			
ODOMETER READING			
NEW OWNER SIGNATURE			



# Table des matières

<b>AVANT-PROPOS .....</b>	<b>211</b>
Bienvenue .....	211
EVAP (Système de recyclage des vapeurs de carburant).....	212
Mots indicateurs .....	213
Introduction.....	218
Numéro d'identification de votre véhicule.....	219
Spécifications .....	220
<b>SÉCURITÉ DE L'UTILISATEUR .....</b>	<b>227</b>
Modifications à l'équipement .....	228
Apprentissage de la sécurité .....	228
Avertissements concernant les opérations dangereuses.....	229
Équipement de randonnée sécuritaire .....	254
Description et emplacement des autocollants de sécurité .....	255
<b>Caractéristiques et commandes.....</b>	<b>263</b>
Commandes de gauche .....	263
Commandes de droite .....	266
Pédale de frein .....	271
Réservoir à carburant.....	273
Carburant - Consignes de sécurité.....	274
Lever de changement de vitesse.....	275
Système CVT .....	277
Système de freinage moteur (EBS).....	278
Éviter les problèmes de courroie d'entraînement CVT et de composants .....	279

Caractéristiques du véhicule .....	281
Coffres de rangement avant et arrière .....	282
Treuil.....	284
Indicateurs et avertissements du tableau de bord.....	297
<b>Conduite et opération .....</b>	<b>304</b>
Période de rodage.....	304
Inspection pré randonnée.....	306
Démarrage du moteur .....	307
Fonctionnement du sélecteur de Vitesse .....	309
Le remorquage d'une charge .....	312
Conduite sécuritaire .....	315
<b>Entretien .....</b>	<b>332</b>
Calendrier d'entretien .....	332
Points clés du calendrier de lubrification .....	334
Liste d'inspection pré-randonnée .....	335
Liste d'entretien – Période de rodage.....	337
Liste d'entretien périodique .....	339
Procédures d'entretien .....	346
Huile du carter d'engrenage .....	350
Système de refroidissement.....	352
Capot d'accès avant.....	352
Soufflets de protection d'essieux.....	357
Vérification des bougies d'allumage .....	360
Élément du filtre à air .....	363
Nettoyage du pare-étincelles.....	366

Ajustement de la manette des gaz .....	368
Vérification des plaquettes de frein .....	368
Vérification du système de freinage .....	369
Vérification et lubrification des fils et câbles .....	374
Lubrification des pivots de suspension.....	374
Roues et pneus .....	375
Batterie .....	377
Démontage de la batterie .....	379
Réglage des suspensions avant et arrière .....	387
<b>NETTOYAGE ET ENTREPOSAGE.....</b>	<b>389</b>
Indicateur de dysfonctionnement du système EFI (injection électronique de carburant) .....	400
Système EPS .....	401
<b>COUVERTURE DE LA GARANTIE CFMOTO .....</b>	<b>403</b>

## AVANT-PROPOS

### AVANT-PROPOS

#### **Bienvenue**

Merci d'avoir acheté un véhicule CFMOTO et bienvenue dans la grande famille d'enthousiastes CFMOTO. Visitez-nous au [www.cfmoto.com](http://www.cfmoto.com) pour nos plus récentes nouvelles, la présentation de nouveaux produits, les événements à venir, les opportunités de carrière, et plus encore.

CFMOTO est une entreprise internationale spécialisée dans le développement, la fabrication et la commercialisation de véhicules tout-terrain, de véhicules utilitaires, de motos de grande cylindrée et de leurs composants de base. Fondée en 1989, CFMOTO se consacre au développement de la culture de marques indépendantes et de l'innovation en R&D. Les produits CFMOTO sont présentement distribués à travers plus de 2000 entreprises dans le monde, dans plus de 100 pays et régions. CFMOTO se classe parmi les premiers rangs du monde des sports motorisés et vise à fournir des produits de qualité supérieure aux concessionnaires et aux fans du monde entier.

Pour une utilisation sécuritaire et agréable de votre véhicule, assurez-vous de suivre les instructions et recommandations contenues dans le présent manuel du propriétaire. Votre manuel contient des instructions pour l'entretien général. Des informations sur les réparations majeures vous sont fournis dans le manuel de service CFMOTO.

Personne ne connaît mieux votre véhicule que votre concessionnaire CFMOTO, qui souhaite votre entière satisfaction. Assurez-vous de retourner chez votre concessionnaire pour tous vos besoins en matière d'entretien pendant la période de garantie.

En raison de l'amélioration constante de la conception et de la qualité des composants de production, des différences mineures peuvent survenir entre le véhicule réel et les informations présentées dans cette publication. Les représentations et/ou procédures ci-incluses vous sont fournies à titre de référence seulement.

## AVANT-PROPOS

### AVERTISSEMENT

**Les émanations du moteur de ce produit contiennent des produits chimiques reconnus par certains États américains comme étant cancérigènes, pouvant causer des anomalies congénitales ou autres problèmes du système reproducteur.**

## **EVAP (Système de recyclage des vapeurs de carburant)**

**(si équipé)**

Ne modifiez pas le système EVAP, assurez-vous que tous les boyaux ne sont ni bouchés ni pliés, à défaut de quoi la pompe à essence ou le réservoir pourraient être endommagés.

## **Convertisseur catalytique**

**ATTENTION : Veuillez porter attention aux points suivants pour protéger votre convertisseur catalytique :**

- Utilisez seulement de l'essence sans plomb. Une essence qui contient même un peu de plomb pourrait endommager les métaux réactifs dans le convertisseur catalytique et le désactiver.
- N'ajoutez jamais d'huile antirouille ou d'huile moteur dans le silencieux, car cela risquerait d'endommager le convertisseur catalytique.

## **REMARQUE**

Les descriptions, instructions ou procédures présentées dans ce document sont données à titre référence seulement, et reflète le point de vue du conducteur lorsqu'il se retrouve assis sur le véhicule.



## AVANT-PROPOS

### Mots indicateurs

Mots qui attirent l'attention sur un ou des message(s) de sécurité, avertissant sur les probabilités de dommages matériels ou un degré de risque sérieux. Les mots indicateurs contenus dans ce manuel sont AVERTISSEMENT, ATTENTION et REMARQUE.

Les mentions d'avertissement et symboles suivants apparaissent dans tout ce manuel de même que sur votre véhicule. Votre sécurité est en jeu lorsque ces mentions et symboles sont utilisés. Habituez-vous à leurs significations avant de lire le présent manuel :

#### **AVERTISSEMENT**

Ce symbole d'avertissement indique une situation dangereuse susceptible de provoquer des blessures graves, voire mortelles.

#### **ATTENTION**

Ce symbole d'avertissement indique une situation dangereuse susceptible de provoquer des blessures mineures ou modérées ou encore des dommages au véhicule.

#### **ATTENTION**

Cet avertissement sans symbole indique une situation dangereuse susceptible de causer des dommages au véhicule.

#### **REMARQUE**

Utilisé pour aborder des procédés qui ne sont pas liés à des possibilités de lésions corporelles.

AVANT-PROPOS

**⚠ AVERTISSEMENT POUR VTT DE TYPE 1**

(1 personne sur le véhicule)

Une utilisation inadéquate du véhicule peut provoquer  
des BLESSURES GRAVES ou la MORT



**LE CONDUCTEUR  
SE DOIT DE  
PORTER UN  
CASQUE  
APPROUVÉ ET  
L'ÉQUIPEMENT  
DE SÉCURITÉ  
APPROPRIÉ EN  
TOUT TEMPS**



**NE JAMAIS  
UTILISER  
SUR LA VOIE  
PUBLIQUE**



**NE JAMAIS  
TRANSPORTER  
DE PASSAGER**



**NE JAMAIS  
CONDUIRE  
SOUS  
L'EMPRISE  
DE DROGUE  
OU  
D'ALCOOL**

AVANT-PROPOS

# **AVERTISSEMENT POUR VTT TYPE 2**

(2 personnes par véhicule)

Une utilisation inadéquate du véhicule peut provoquer  
des **BLESSURES GRAVES** ou la **MORT**



**LE CONDUCTEUR  
SE DOIT DE  
PORTER UN  
CASQUE  
APPROUVÉ ET  
L'ÉQUIPEMENT  
DE SÉCURITÉ  
APPROPRIÉ EN  
TOUT TEMPS**



**NE JAMAIS  
UTILISER  
SUR LA VOIE  
PUBLIQUE**



**NE JAMAIS  
TRANSPORTER  
PLUS D'UN  
PASSAGER À LA  
FOIS**



**NE JAMAIS  
CONDUIRE  
SOUS  
L'EMPRISE  
DE DROGUE  
OU  
D'ALCOOL**

## AVANT-PROPOS

### NE JAMAIS CONDUIRE CE VÉHICULE :

- Sans formation ni instructions adéquates;
- Sur la voie publique, car vous pourriez entrer en collision avec un autre véhicule;
- À des vitesses trop élevées pour vos compétences ou les conditions;
- Avec plusieurs passagers à bord, les VTT de type 2 sont conçus pour le conducteur et un seul passager à la fois;
- Sous l'emprise de drogue ou d'alcool;

### IL FAUT TOUJOURS :

- Éviter les surfaces pavées qui pourraient nuire à la manipulation et au contrôle du véhicule;
- Utiliser des techniques de conduite appropriées pour éviter le renversement du véhicule sur les collines et les terrains accidentés ainsi que lors des virages;
- Porter des lunettes de protection ainsi qu'un casque et des vêtements de protection.

**AVANT-PROPOS**  
**LIRE LE GUIDE DE L'UTILISATEUR**

**SUIVEZ TOUTES LES INSTRUCTIONS ET RESPECTEZ LES AVERTISSEMENTS**

 **AVERTISSEMENT**

Veillez lire, comprendre et suivre toutes les instructions et les consignes de sécurité contenues dans ce guide et sur toutes les étiquettes des produits. Défaut de suivre ces consignes de sécurité peut entraîner des blessures graves, voire mortelles.

 **AVERTISSEMENT**

Les gaz d'échappement du moteur de ce produit contiennent du CO<sub>2</sub> (monoxyde de carbone), un gaz mortel pouvant causer des maux de tête, des vertiges, des pertes de conscience, ou même la mort.

## INTRODUCTION

### Introduction

Merci d'avoir acheté un véhicule CFMOTO et bienvenue dans la grande famille universelle de propriétaires CFMOTO. Pour une utilisation sécuritaire et agréable de votre véhicule, assurez-vous de suivre les instructions et recommandations contenues dans le présent manuel du propriétaire. Votre manuel contient des instructions pour l'entretien général. Des informations sur les réparations majeures vous sont fournies dans le manuel de service CFMOTO et devraient être pratiquées par un professionnel CFMOTO. Assurez-vous de retourner chez votre concessionnaire pour tous vos besoins en matière d'entretien pendant la période de garantie.

#### **Si vous avez des questions ou des préoccupations concernant votre véhicule**

Toutes les questions ou préoccupations relatives à votre véhicule doivent d'abord être adressées à votre concessionnaire CFMOTO local. Votre concessionnaire est celui qui connaît le mieux votre véhicule et il s'intéresse à votre entière satisfaction. Dans le cas où votre revendeur local est incapable de résoudre un problème ou une préoccupation concernant le produit, vous pouvez contacter un représentant du service client CFMOTO en fonction du marché dans lequel vous résidez :

**Pour les ÉTATS-UNIS :** Veuillez contacter CFMOTO POWERSPORTS, INC. TEL: 763-398-2690, par courriel : [info@cfmotousa.com](mailto:info@cfmotousa.com), ou en ligne : <https://cfmotousa.com/customer-care/customer-care-contact>. Veuillez REMARQUER que le service client n'a pas le pouvoir d'approuver ou de refuser la garantie et ne peut pas fournir de données de réparation technique, de diagnostic ou d'instructions.

**Pour le CANADA :** Veuillez contacter CANADA MOTOR IMPORT INC. TEL: 418-227-2077, ou en ligne : <https://cfmoto.ca/en/customer-care/>.

Pour un problème de sécurité lié à votre véhicule canadien, vous pouvez le signaler à la Division des enquêtes sur les défauts et rappels de Transports Canada par courrier, par téléphone ou en ligne en utilisant les coordonnées ci-dessous.

Adresse postale : Transports Canada - ASFAD, 330, rue Sparks, Ottawa, ON, K1A 0N5

TEL : 819-994-3328 (région d'Ottawa-Gatineau ou international) ou sans frais : 1-800-333-0510 (au Canada)

En ligne: <http://www.tc.gc.ca/recalls>

## INTRODUCTION

### NUMÉRO D'IDENTIFICATION DE VOTRE VÉHICULE

Enregistrez le numéro d'identification de votre véhicule (VIN) et le numéro d'identification de son moteur (EIN) dans les espaces prévus à cet effet ci-dessous. Retirez la clé de secours et conservez-la dans un endroit sûr. Votre clé ne peut être dupliquée qu'à l'aide de l'une des 2 clés existantes. Si les 2 clés sont perdues, l'ensemble de verrouillage complet devra être remplacé.

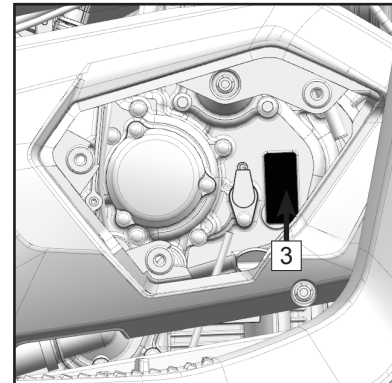
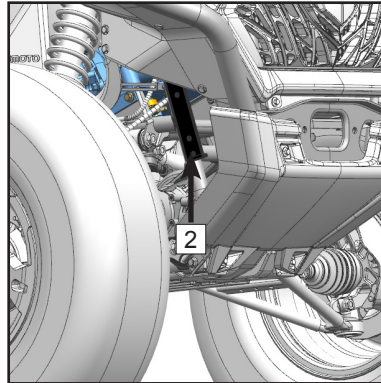
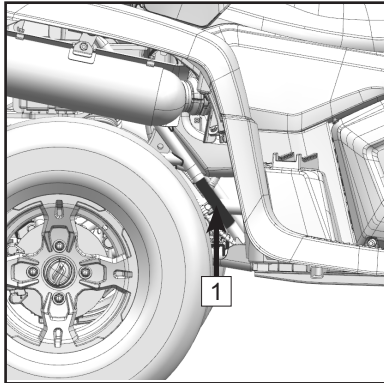

1 Numéro d'identification du véhicule : \_\_\_\_\_

2 Numéro du modèle : \_\_\_\_\_

3 Numéro d'identification du moteur : \_\_\_\_\_

## SPÉCIFICATIONS

### Spécifications

Élément	CFORCE 600		CFORCE 600 TOURING	
	CF600AU-3S	CF600AZ-3S (USA)	CF600AU-3L	CF600AZ-3L (USA)
Longueur totale	2035 mm		2235 mm	
Largeur totale	1 180 mm		1 180 mm	
Hauteur totale	1 220 mm		1 390 mm	
Empattement	1 280 mm		1 480 mm	
Dégagement du sol	270 mm			
Rayon de braquage minimum	3 625 mm		3 700 mm	
Poids de base	395 kg		415 kg	
Capacité de charge du porte-bagages avant	20 kg			
Capacité de poids du coffre arrière	40 kg			
Charge maximale autorisée du véhicule	170kg		250 kg	
Capacité de remorquage recommandé :	25 kg 150 kg			
Poids de l'attelage de remorque (sans support)				
Poids de la remorque et du chargement				
Modèle et type de moteur	Monocylindre, refroidissement liquide, 4 temps, SOHC, soupapes			
Type	191S			



## SPÉCIFICATIONS

Élément	Spécifications
Alésage x course	91 mm × 89,2 mm
Cylindrée	580 cc
Taux de compression	10,68:1
Démarrage	Allumage ECU
Système de lubrification	Éclaboussure
Système de refroidissement :	
Type	Commerciale, sans danger pour les moteurs en aluminium
Volume	2,3 pintes (2,18 L)
Taux de mélange	50 % refroidisseur / 50 % eau distillée
Huile à moteur :	
Grade	SAE 10W-40/SAE 5W-40/SAE 15W-40 (Voir charte de viscosité page 91)
Volume :	
Capacité	2,96 pintes (2,8 L)

## SPÉCIFICATIONS

Élément	Spécifications
Huile de carter arrière : Type Volume Changement périodique	SAE 80W-90 GL-5 6,7 oz (200 mL) 6,7 oz (200 mL)
Huile de carter avant : Type Volume Changement périodique	SAE 80W-90 GL-5 7,7 oz (230 mL) 7,7 oz (230 mL)
Filtre à air	Élément filtrant en papier avec préfiltre en mousse
Type d'essence Capacité du réservoir Capacité restante lorsque la lumière clignote (approx)	89 ou plus 4,75 gal (18 L) 1,05 gal (4 L)

## SPÉCIFICATIONS

Item		Specifications	
Type de bougie		DCPR8E (NGK)	
Écartement de l'électrode		0,8 mm ~ 0,9 mm	
Transmission	Transmission		CVT + boîtier de vitesse
	Vitesse (ordre)		Manuel/L—H—N—R—P
	Ratio CVT		0,67 ~ 3,02
	Ratio boîtier de vitesse	Low (basse)	2,533
		High (haute)	1,35
M. arrière		2,071	
Chassis	Tube en acier		
Pneus :			
Type avant (si équipé – disponible dans certains pays seulement)		Sans chambre à air 25 × 8,0-12	
Arrière (si équipé – disponible dans certains pays seulement)		25 x 10,0-12	
Modèle de boulon de roue		4 x 110 mm	

## SPÉCIFICATIONS

Élément	Spécifications
Pression des pneus : Avant Arrière	45 kPa 45 kPa
Système de freins :	Essieux avant : disque hydraulique Essieux arrière : disque hydraulique
Type pédale de frein/ Fonctionnement	Frein avant/arrière combiné Actionné avec le pied droit
Type frein manuel/Fonctionnement	Actionné de la main droite
Type frein de stationnement/ Fonctionnement	Frein de stationnement hydraulique Actionné simultanément par le frein manuel et la pédale de frein
Type de liquide de frein	DOT 4
Suspension : Avant Arrière	Bras double A et indépendante Bras double A et indépendante

## SPÉCIFICATIONS

Élément	Spécifications
Amortisseurs : Amortisseur avant Amortisseur arrière	Hydraulique / à l'huile Hydraulique / à l'huile
Débattement des roues : Avant Arrière	160 mm 210 mm
Système électrique : Démarrage Charge Batterie	Allumage ECU A/C 600 Watt @ 5000 T/MN 12 Vdc / 30 Ah

## SPÉCIFICATIONS

<b>Élément</b>	<b>Spécifications</b>
Système d'éclairage : Feux de croisement avant Feux de route avant Feux de position avant Feux arrière	DEL 14,4W x 2 DEL 28,5W x 4 DEL 3,6W x 2 DEL 2,9 W x 2 / DEL 2W x 2
Tableau de bord	DEL et LCD — sans entretien

## SÉCURITÉ DE L'UTILISATEUR

### Sécurité de l'utilisateur

#### AVERTISSEMENT

Le non-respect des avertissements contenus dans ce guide peut entraîner des blessures graves, voire mortelles. Un VTT n'est pas un jouet et peut être dangereux à conduire. Il demande une conduite différente des autres véhicules, tels que les motos et les voitures. Une collision ou un renversement peut se produire rapidement, même lors de manœuvres de routine comme les virages ou en franchissant des obstacles, si vous ne prenez pas les précautions nécessaires.

Lisez ce guide de l'utilisateur. Avant d'utiliser ce VTT, assurez-vous de bien comprendre tous les avertissements, ainsi que toutes les consignes et procédures de fonctionnement.

#### **Restrictions d'âge**

Ce véhicule est un VÉHICULE ADULTE SEULEMENT. Son utilisation est interdite aux personnes de moins de 16 ans. Aucun passager de moins de 12 ans n'est autorisé à bord des véhicules CFMOTO conçus pour transporter un passager.

#### **Apprenez à connaître votre véhicule**

En tant qu'opérateur du véhicule, vous êtes responsable de votre sécurité personnelle, de la sécurité des autres et de la protection de notre environnement. Assurez-vous de lire et de bien comprendre ce guide qui comprend des renseignements précieux sur tous les aspects de votre véhicule, y compris les procédures de sécurité.

## SÉCURITÉ DE L'UTILISATEUR

### Modifications à l'équipement

CFMOTO est soucieux de la sécurité de nos clients et du public en général. Par conséquent, nous recommandons fortement aux consommateurs de ne pas installer sur un véhicule, tout équipement susceptible d'en augmenter la vitesse ou la puissance, ou d'apporter toute autre modification en ce sens au véhicule. Toute modification de l'équipement d'origine du véhicule crée un risque de sécurité considérable et augmente le risque de blessures corporelles. La garantie sur votre VTT sera automatiquement résiliée en cas d'ajout de tout accessoire non autorisé ou de modification apportée au véhicule pour en augmenter la vitesse ou la puissance.

### REMARQUE :

Certains accessoires peuvent être ajoutés au véhicule, et peuvent en modifier les caractéristiques de manipulation et de performance. Ces accessoires comprennent, mais ne sont pas limités à : tondeuses, lames, pneus, pulvérisateurs, grands supports, ensembles élévateurs et remorques. Utilisez uniquement des accessoires approuvés et familiarisez-vous avec leurs fonctions.

### Apprentissage de la sécurité

Lors de l'acquisition de votre nouveau VTT, votre concessionnaire a offert une formation pratique sur la sécurité, couvrant tous les aspects de la sécurité du véhicule. Le matériel imprimé expliquant les procédures d'exploitation sécuritaires vous a également été fourni. Vous devriez consulter cette information sur une base régulière. Si vous avez acheté un VTT d'une autre personne qu'un détaillant CFMOTO, vous pouvez demander cette formation de sécurité chez tout concessionnaire autorisé.

Il est important de vous familiariser avec tous les lois et règlements concernant le fonctionnement de ce véhicule dans votre région.



## SÉCURITÉ DE L'UTILISATEUR

CFMOTO recommande fortement de suivre rigoureusement le programme d'entretien recommandé décrit dans le Guide de l'utilisateur. Ce programme d'entretien préventif est conçu pour veiller à ce que tous les composants essentiels à votre véhicule soient minutieusement inspectés à des intervalles spécifiques. Les mots et les symboles suivants apparaissent dans ce guide et sur votre VTT. Votre sécurité est en jeu lorsque ces mots et symboles sont utilisés. Assurez-vous de vous familiariser avec leur signification avant de lire le guide.

### **Avertissements concernant les opérations dangereuses**

Le symbole d'alerte de sécurité ci-dessous indique un risque de blessure, de mort ou de dommage au véhicule.

Des blessures graves ou la mort peuvent survenir si vous ne suivez pas les instructions et procédures décrites de façon détaillée dans votre guide de l'utilisateur :

#### **AVERTISSEMENT**

- Lisez ce manuel et les étiquettes attentivement et suivez les procédures de fonctionnement décrites.
- Ne jamais conduire un VTT sans formation appropriée. Suivez une formation pratique. Les débutants devraient recevoir une formation d'un formateur certifié. Contactez un concessionnaire autorisé pour découvrir les cours de formation près de chez vous.
- Ne permettez jamais à une personne de moins de 16 ans d'utiliser ce véhicule.
- Ne permettez jamais à un invité d'utiliser ce VTT sans vous assurer qu'il ait lu ce guide et toutes les étiquettes du produit, et qu'il ait reçu une formation certifiée en sécurité.
- Ne jamais conduire un VTT sans porter un casque homologué et bien ajusté. Toujours porter une protection oculaire (lunettes ou écran facial), des gants, des bottes, une chemise ou une veste à manches longues, un pantalon long.

## SÉCURITÉ DE L'UTILISATEUR

- Ne jamais consommer d'alcool ou de drogues avant ou pendant l'utilisation d'un VTT.
- Ne jamais conduire à une vitesse excessive. Toujours circuler à une vitesse appropriée pour le terrain, la visibilité, les conditions et votre expérience.
- Ne jamais tenter de rouler uniquement sur les roues arrière (wheelies), de faire des sauts ou autres cascades.
- Toujours vérifier votre VTT avant chaque utilisation pour vous assurer qu'il est en bon état de fonctionnement.
- Toujours suivre les procédures et calendriers d'inspection et d'entretien décrits dans le Guide de l'utilisateur.
- Toujours garder les deux mains sur le guidon et les deux pieds sur les appuis-pieds du VTT pendant la conduite.
- Toujours circuler lentement et redoubler de prudence lors de la conduite sur terrain inconnu. Soyez attentif aux conditions du terrain.
- Ne jamais conduire sur un terrain excessivement accidenté, glissant ou lâche.
- Toujours suivre les procédures appropriées de virage telles que décrites dans ce guide. Exercez-vous à effectuer les virages à basse vitesse avant de les tenter à plus grande vitesse. Ne jamais effectuer les virages à des vitesses excessives.
- Toujours faire inspecter le VTT par un concessionnaire autorisé s'il a été impliqué dans un accident.
- Ne jamais conduire sur des pentes trop abruptes pour le VTT ou pour vos capacités. Pratiquez sur des pentes modérées avant de tenter la conduite sur des pentes plus abruptes.
- Toujours suivre les procédures appropriées pour gravir des pentes. Vérifiez soigneusement le terrain avant l'ascension.

## SÉCURITÉ DE L'UTILISATEUR

- Ne gravissez jamais des pentes à la surface excessivement glissante ou instable. Déplacez votre poids vers l'avant.
- Ne jamais effectuer d'accélération brusques ou de changements de vitesse soudains.
- Ne jamais gravir une pente à haute vitesse.
- Toujours suivre les procédures appropriées pour la descente et le freinage sur les pentes. Vérifiez soigneusement le terrain avant d'entamer la descente d'une pente et déplacez votre poids vers l'arrière pendant la descente. Ne descendez jamais une pente à haute vitesse. Évitez de descendre une pente en angle, ceci ferait pencher brusquement le véhicule d'un côté. Descendez en ligne droite lorsque possible.
- Toujours suivre les procédures appropriées pour traverser le flanc d'une pente. Évitez les pentes trop glissantes ou les surfaces lâches et déplacez votre poids vers le côté montant du VTT pendant la traversée. Ne jamais tenter un virage en pente tant que vous n'avez pas maîtrisé la technique sur terrain plat décrite dans ce guide. Évitez de traverser le flanc d'une colline escarpée lorsque possible.
- Toujours suivre les procédures appropriées si vous callez ou roulez à reculons lors de l'ascension d'une pente. Pour éviter le calage, maintenez une vitesse constante tout au long de l'ascension. Si vous calez et roulez à reculons lors de l'ascension d'une pente, suivez la procédure de freinage spéciale décrite dans ce guide. Toujours descendre du véhicule du côté amont ou de l'un ou l'autre des côtés si la direction du VTT pointe directement vers le haut de la colline. Tourner ensuite le VTT et remonter sur le véhicule selon la procédure décrite dans ce guide.
- Toujours vérifier la présence d'obstacles avant de circuler dans un nouveau secteur. Ne tentez jamais de franchir de grands obstacles tels que des rochers ou des arbres tombés. Pour franchir des obstacles, toujours suivre les procédures appropriées décrites dans ce guide.
- Toujours faire attention de ne pas déraiper ou glisser. Sur des surfaces glissantes comme la glace, circulez lentement et redoublez de prudence afin de réduire les risques de perte de contrôle.

## SÉCURITÉ DE L'UTILISATEUR

- Évitez de conduire le VTT dans des eaux profondes ou à débit rapide. Si c'est inévitable, circulez lentement et équilibrez soigneusement votre poids. Évitez les mouvements brusques et maintenez un rythme d'avancement lent et régulier. Évitez les virages ou arrêts brusques ainsi que les accélérations brusques.
- Les freins mouillés peuvent voir leur capacité de freinage réduite. Vérifiez vos freins une fois sortis de l'eau. Si nécessaire, appliquez légèrement les freins de façon répétitive afin de permettre au frottement de les assécher.
- Toujours vérifier la présence d'obstacles ou de personnes derrière le VTT avant de faire marche arrière. Lorsqu'il est sécuritaire de faire marche arrière, procédez lentement en évitant de tourner à angle trop prononcé.
- Assurez-vous de toujours utiliser la taille et le type de pneu spécifiés pour votre VTT et assurez-vous de toujours maintenir une pression adéquate dans vos pneus.
- Ne jamais modifier un VTT par une installation ou utilisation inadéquate des accessoires.
- Ne jamais dépasser la capacité de charge maximale de votre VTT, et vous assurer que la charge est correctement répartie et sécurisée. Assurez-vous de réduire votre vitesse et suivez les instructions du présent guide pour le transport ou le remorquage de marchandise. Considérez une plus grande distance de freinage.
- Toujours retirer la clé du contact lorsque le véhicule n'est pas utilisé, et ce, afin d'éviter toute utilisation non autorisée ou tout démarrage accidentel.
- Les supports du véhicule ne doivent pas servir à transporter des enfants ou des animaux domestiques.
- Ne jamais toucher les pièces en mouvement telles que les roues, l'arbre de transmission, etc.

**POUR DE PLUS AMPLES INFORMATIONS SUR LA SÉCURITÉ EN VTT,  
VEUILLEZ CONTACTER VOTRE CONCESSIONNAIRE.**

## SÉCURITÉ DE L'UTILISATEUR

### AVERTISSEMENT

#### **DANGER POTENTIEL :**

Utiliser ce VTT sans instructions appropriées.

#### **CE QUI PEUT SE PRODUIRE :**

Le risque d'accident est considérablement accru si l'opérateur ne sait pas comment conduire correctement le VTT dans différentes situations et sur différents types de terrain.

#### **COMMENT ÉVITER CE DANGER :**

Les opérateurs débutants et inexpérimentés doivent suivre une formation certifiée offerte par un concessionnaire autorisé. Les opérateurs devraient pratiquer régulièrement les compétences acquises lors de cette formation et les techniques de conduite décrites dans le Guide de l'utilisateur.

### AVERTISSEMENT

#### **DANGER POTENTIEL :**

Ne pas respecter les recommandations d'âge pour ce VTT.

#### **CE QUI PEUT SE PRODUIRE :**

Des blessures graves, voire mortelles, peuvent survenir si un enfant en deçà de l'âge minimal recommandé utilise un VTT. Même si un enfant se trouve dans la tranche d'âge recommandée pour conduire un VTT, il pourrait ne pas avoir la compétence, la capacité ou le jugement pour conduire un VTT en toute sécurité et pourrait être susceptible d'avoir un accident ou de se blesser.

#### **COMMENT ÉVITER CE DANGER :**

La conduite d'un VTT est interdite à toute personne de moins de 16 ans.

## SÉCURITÉ DE L'UTILISATEUR

### **⚠ AVERTISSEMENT**

#### **DANGER POTENTIEL :**

Transporter un passager sur un VTT qui n'est pas conçu pour le transport de passagers.

#### **CE QUI PEUT SE PRODUIRE :**

Un passager voyageant sur un VTT qui n'est pas conçu à cet effet pourrait être éjecté du véhicule de façon inattendue, ou entrer en contact avec des pièces en mouvement, ce qui pourrait entraîner des blessures graves, voire mortelles.

#### **COMMENT ÉVITER CE DANGER :**

Ne jamais permettre le transport d'un passager sur un VTT qui n'est pas conçu pour le transport de passagers.

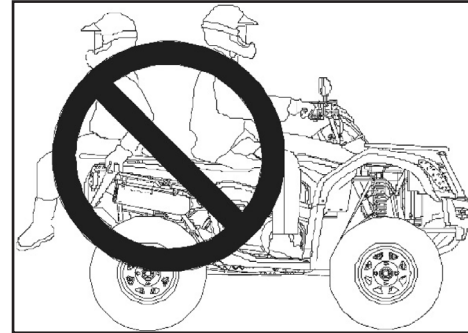

## SÉCURITÉ DE L'UTILISATEUR

### **⚠ AVERTISSEMENT**

#### **DANGER POTENTIEL :**

Utiliser ce VTT sur des surfaces pavées telles que des trottoirs, des sentiers, des stationnements ou des voies publiques (rues et autoroutes).

#### **CE QUI PEUT SE PRODUIRE :**

Les pneus de VTT sont conçus pour une utilisation tout terrain. Leur utilisation sur des surfaces pavées peut donc affecter considérablement la façon dont le VTT se comporte, ce qui pourrait entraîner une perte de contrôle et/ou un accident.

#### **COMMENT ÉVITER CE DANGER :**

Ne jamais conduire le VTT sur des surfaces pavées. Si c'est inévitable, ralentissez et évitez les manœuvres brusques de virage ou freinage. Ne jamais conduire le VTT sur la voie publique si c'est proscrit par la loi. Vérifiez la réglementation locale pour déterminer s'il est légal ou non de le faire.

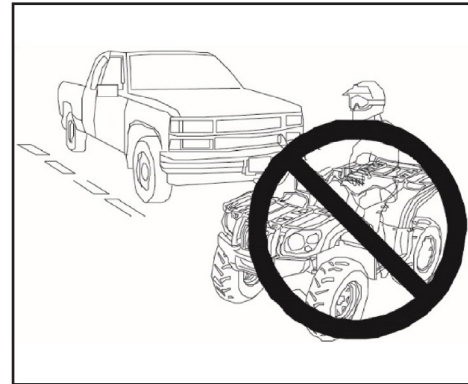
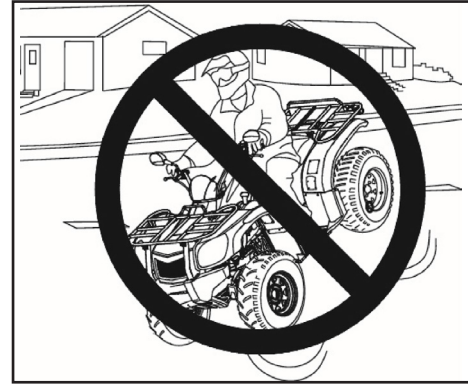

## SÉCURITÉ DE L'UTILISATEUR

### **⚠ AVERTISSEMENT**

#### **DANGER POTENTIEL :**

Conduire ce VTT sans le port d'un casque de protection homologué ainsi que l'équipement de protection oculaire et vêtements de protection.

#### **CE QUI PEUT SE PRODUIRE :**

Conduire un VTT sans casque homologué augmente le risque de blessure grave à la tête ou de décès en cas d'accident. La conduite sans protection oculaire augmente le risque d'accident ou de blessure grave aux yeux en cas d'accident. La conduite sans vêtements de protection augmente le risque de blessure grave en cas d'accident.

#### **COMMENT ÉVITER CE DANGER :**

Ne jamais conduire un VTT sans porter un casque homologué et bien ajusté. Toujours porter une protection oculaire (lunettes ou écran facial), des gants, des bottes, une chemise ou une veste à manches longues, un pantalon long.

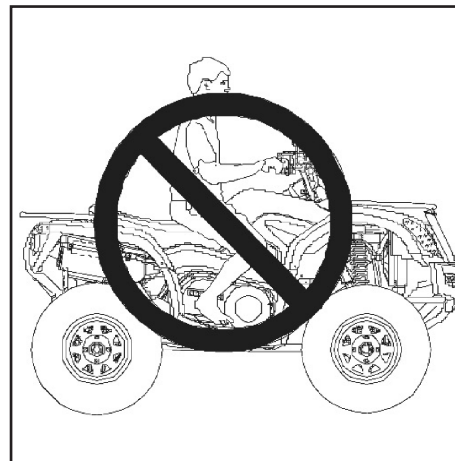



## SÉCURITÉ DE L'UTILISATEUR

### **⚠ AVERTISSEMENT**

#### **DANGER POTENTIEL :**

Conduire un VTT après avoir consommé de l'alcool ou des drogues.

#### **CE QUI PEUT SE PRODUIRE :**

La consommation d'alcool et/ou de drogues avant et/ou pendant la conduite d'un VTT pourrait entraîner un accident causant des blessures graves, voire mortelles.

#### **COMMENT ÉVITER CE DANGER :**

Ne jamais consommer d'alcool et/ou de drogues avant et/ou pendant la conduite d'un VTT.



## SÉCURITÉ DE L'UTILISATEUR

### **⚠ AVERTISSEMENT**

#### **DANGER POTENTIEL :**

Conduire un VTT à une vitesse excessive.

#### **CE QUI PEUT SE PRODUIRE :**

La vitesse excessive augmente les risques de perte de contrôle du véhicule et par le fait même, les risques d'accident.

#### **COMMENT ÉVITER CE DANGER :**

Toujours circuler à une vitesse appropriée pour le terrain, la visibilité, les conditions et votre expérience.

### **⚠ AVERTISSEMENT**

#### **DANGER POTENTIEL :**

Tenter de rouler uniquement sur les roues arrière (*wheelies*), de faire des sauts ou autres cascades.

#### **CE QUI PEUT SE PRODUIRE :**

Tenter d'effectuer des cascades augmente les risques d'accident, incluant un renversement.

#### **COMMENT ÉVITER CE DANGER :**

Ne jamais tenter de rouler uniquement sur les roues arrière (*wheelies*), de faire des sauts ou autres cascades.

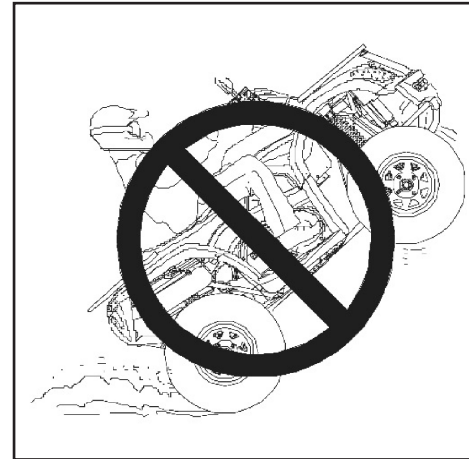

## SÉCURITÉ DE L'UTILISATEUR

### **⚠ AVERTISSEMENT**

#### **DANGER POTENTIEL :**

Omettre de vérifier le VTT avant utilisation. Défaut de bien entretenir le VTT.

#### **CE QUI PEUT SE PRODUIRE :**

Un mauvais entretien augmente les risques d'accident ou de dommages matériels.

#### **COMMENT ÉVITER CE DANGER :**

Toujours suivre les procédures et calendriers d'inspection et d'entretien décrits dans le Guide de l'utilisateur.

### **⚠ AVERTISSEMENT**

#### **DANGER POTENTIEL :**

Retirer les mains du guidon ou les pieds des repose-pieds pendant la conduite.

#### **CE QUI PEUT SE PRODUIRE :**

Le fait de retirer ne serait-ce qu'une main ou un pied peut réduire la capacité de contrôler le véhicule ou peut entraîner une perte d'équilibre et l'éjection du VTT. Si le pied du conducteur n'est pas fermement planté sur le repose-pied, il pourrait entrer en contact avec les roues arrière et entraîner un accident ou des blessures.

#### **COMMENT ÉVITER CE DANGER :**

Toujours garder les deux mains sur le guidon et les deux pieds sur les appuis-pieds du VTT pendant la conduite.

## SÉCURITÉ DE L'UTILISATEUR

### **⚠ AVERTISSEMENT**

#### **DANGER POTENTIEL :**

Ne pas redoubler de prudence lors de l'utilisation du VTT sur un terrain inconnu.

#### **CE QUI PEUT SE PRODUIRE :**

Un terrain inconnu peut contenir des roches, des bosses ou des trous cachés qui pourraient entraîner une perte de contrôle ou un renversement du véhicule.

#### **COMMENT ÉVITER CE DANGER :**

Toujours circuler lentement et redoubler de prudence lors de la conduite sur terrain inconnu. Soyez attentif aux conditions du terrain.



## SÉCURITÉ DE L'UTILISATEUR

### **⚠ AVERTISSEMENT**

#### **DANGER POTENTIEL :**

Ne pas redoubler de prudence lors de l'utilisation du VTT sur un terrain excessivement accidenté, glissant ou lâche.

#### **CE QUI PEUT SE PRODUIRE :**

La conduite d'un VTT sur un terrain excessivement accidenté, glissant ou lâche pourrait causer une perte de traction ou de contrôle, qui pourrait entraîner un accident ou un renversement du véhicule.

#### **COMMENT ÉVITER CE DANGER :**

Ne pas conduire sur un terrain excessivement accidenté, glissant ou lâche tant que vous n'avez pas acquis et pratiquer les compétences nécessaires au contrôle du VTT sur un tel terrain. Soyez toujours extrêmement vigilant lors de la conduite d'un VTT sur un terrain excessivement accidenté, glissant ou lâche.



## SÉCURITÉ DE L'UTILISATEUR

### AVERTISSEMENT

#### **DANGER POTENTIEL :**

Virage inadéquat.

#### **CE QUI PEUT SE PRODUIRE :**

Un virage inadéquat peut entraîner la perte de contrôle du véhicule et mener à un accident ou un renversement du véhicule.

#### **COMMENT ÉVITER CE DANGER :**

Toujours suivre les procédures appropriées de virage telles que décrites dans ce guide. Exercez-vous à effectuer les virages à basse vitesse avant de les tenter à plus grande vitesse. Ne jamais effectuer les virages à des vitesses excessives.

## SÉCURITÉ DE L'UTILISATEUR

### **⚠ AVERTISSEMENT**

#### **DANGER POTENTIEL :**

Gravir incorrectement des pentes ou gravir des pentes excessivement abruptes.

#### **CE QUI PEUT SE PRODUIRE :**

Gravir incorrectement une pente peut entraîner une perte de contrôle ou un renversement du véhicule.

#### **COMMENT ÉVITER CE DANGER :**

Ne jamais conduire sur des pentes trop abruptes pour le VTT ou pour vos capacités. Pratiquez sur des pentes modérées avant de tenter la conduite sur des pentes plus abruptes. Toujours vérifier soigneusement le terrain avant de gravir une pente. Ne jamais gravir des pentes à la surface excessivement glissante ou instable, et assurez-vous de déplacer votre poids vers l'avant. Ne jamais effectuer d'accélération brusques en gravissant une pente, le VTT pourrait basculer en arrière. Ne jamais franchir le sommet d'une colline à haute vitesse. Un obstacle, une falaise ou un autre véhicule ou une autre personne pourrait se trouver de l'autre côté.



## SÉCURITÉ DE L'UTILISATEUR

### **⚠ AVERTISSEMENT**

#### **DANGER POTENTIEL :**

Descendre des pentes excessivement abruptes.

#### **CE QUI PEUT SE PRODUIRE :**

Descendre incorrectement une pente peut entraîner une perte de contrôle ou un renversement du véhicule.

#### **COMMENT ÉVITER CE DANGER :**

Ne jamais conduire sur des pentes trop abruptes pour vos capacités. Pratiquez sur des pentes modérées avant de tenter la conduite sur des pentes plus abruptes. Toujours vérifier soigneusement le terrain avant d'entamer la descente d'une pente. Ne descendez jamais une pente dont le terrain est trop glissant ou lâche.

#### **REMARQUE**

Une technique de conduite et de freinage spéciale est requise lors de manœuvres descendantes. Vérifiez toujours le terrain avant d'entamer la descente et déplacez votre poids vers l'arrière du véhicule pendant la descente. Ne descendez jamais une pente à haute vitesse. Évitez de descendre une pente en angle, ceci ferait pencher brusquement le véhicule d'un côté. Descendez en ligne droite lorsque possible.





## SÉCURITÉ DE L'UTILISATEUR

### **⚠ AVERTISSEMENT**

#### **DANGER POTENTIEL :**

Descendre latéralement une pente ou y effectuer des virages de façon inadéquate.

#### **CE QUI PEUT SE PRODUIRE :**

Descendre une pente ou y effectuer des virages de façon inadéquate peut entraîner une perte de contrôle ou un renversement du véhicule.

#### **COMMENT ÉVITER CE DANGER :**

Ne jamais tenter un virage en pente tant que vous n'avez pas maîtrisé la technique sur terrain plat décrite dans ce guide. Redoublez de prudence lorsque vous devez effectuer un virage dans une pente et évitez de traverser le flanc d'une colline escarpée.

#### **LORS D'UNE TRAVERSÉE À FLANC DE COLLINE :**

Toujours suivre les procédures décrites dans le Guide de l'utilisateur. Évitez les pentes trop glissantes ou les surfaces lâches et déplacez votre poids vers le côté montant du VTT pendant la descente.



## SÉCURITÉ DE L'UTILISATEUR

### **⚠ AVERTISSEMENT**

#### **DANGER POTENTIEL :**

Caler, rouler à reculons ou descendre du véhicule de façon inadéquate lors de l'ascension d'une pente.

#### **CE QUI PEUT SE PRODUIRE :**

Le véhicule pourrait se renverser.

#### **COMMENT ÉVITER CE DANGER :**

Maintenez une vitesse constante tout au long de l'ascension.

#### **SI TOUTE VITESSE EST PERDUE :**

Relâchez l'accélérateur. Maintenez votre poids à l'avant du véhicule et appliquez le frein avant. Lorsque le véhicule arrive à un arrêt complet, appliquez également la pédale de frein puis placer le sélecteur de vitesse à la position "Park".

#### **SI LE VÉHICULE COMMENCE À ROULER À REÇULONS :**

Maintenez votre poids à l'avant du véhicule. N'appliquez jamais de puissance motrice et n'appliquez jamais la pédale de frein lorsque vous roulez à reculons, appliquez seulement le frein avant. Lorsque le véhicule est complètement immobilisé, vous pouvez appliquer la pédale de frein puis placer le sélecteur de vitesse à la position "Park". Descendez du véhicule du côté montant, ou de l'un ou l'autre des côtés si la direction du VTT pointe directement vers le haut de la colline. Tournez ensuite le VTT et remontez sur le véhicule selon la procédure décrite dans ce Guide de l'utilisateur.



## SÉCURITÉ DE L'UTILISATEUR

### **AVERTISSEMENT**

#### **DANGER POTENTIEL :**

Franchir inadéquatement des obstacles.

#### **CE QUI PEUT SE PRODUIRE :**

Franchir inadéquatement des obstacles peut entraîner une perte de contrôle ou un renversement du véhicule.

#### **COMMENT ÉVITER CE DANGER :**

Toujours vérifier la présence d'obstacles avant de circuler dans un nouveau secteur. Lorsque possible, évitez de franchir de grands obstacles tels que des rochers ou des arbres tombés. Sinon, pour franchir des obstacles, toujours suivre les procédures appropriées décrites dans le Guide de l'utilisateur.

## SÉCURITÉ DE L'UTILISATEUR

### **⚠ AVERTISSEMENT**

#### **DANGER POTENTIEL :**

Déraper ou glisser.

#### **CE QUI PEUT SE PRODUIRE :**

Déraper ou glisser peut entraîner une perte de contrôle du véhicule. Si les pneus retrouvent soudainement leur traction, le VTT pourrait se renverser.

#### **COMMENT ÉVITER CE DANGER :**

Sur des surfaces glissantes comme la glace, circulez lentement et redoublez de prudence afin de réduire les risques de perte de contrôle.

### **⚠ AVERTISSEMENT**

#### **DANGER POTENTIEL :**

Surcharge du VTT ou transport/remorquage inadéquat de marchandise.

#### **CE QUI PEUT SE PRODUIRE :**

La surcharge et le remorquage de charge modifient le comportement du véhicule ce qui peut entraîner une perte de contrôle du véhicule ou un accident.

#### **COMMENT ÉVITER CE DANGER :**

Ne jamais dépasser la capacité de charge maximale de ce VTT, et vous assurer que la charge est correctement répartie et sécurisée. Assurez-vous de réduire votre vitesse et considérez une plus grande distance de freinage. Toujours suivre les instructions du Guide de l'utilisateur pour le transport ou le remorquage de marchandise.

## SÉCURITÉ DE L'UTILISATEUR

### AVERTISSEMENT

#### **DANGER POTENTIEL :**

Conduire le VTT dans des eaux profondes ou à débit rapide.

#### **CE QUI PEUT SE PRODUIRE :**

Les pneus pourraient flotter causant ainsi une perte de traction et de contrôle qui pourrait entraîner un accident ou un renversement du véhicule.

#### **COMMENT ÉVITER CE DANGER :**

Évitez de conduire le VTT dans des eaux profondes ou à débit rapide. S'il est inévitable de circuler dans des eaux qui excèdent la profondeur maximale recommandée, circulez lentement, équilibrez soigneusement votre poids, évitez les mouvements brusques et maintenez un rythme d'avancement lent et régulier. Évitez les virages ou arrêts brusques ainsi que les accélérations brusques. Les freins mouillés peuvent voir leur capacité de freinage réduite. Vérifiez vos freins une fois sortis de l'eau. Si nécessaire, appliquez légèrement les freins de façon répétitive afin de permettre au frottement de les assécher.

## SÉCURITÉ DE L'UTILISATEUR

### **⚠ AVERTISSEMENT**

#### **DANGER POTENTIEL :**

Utilisation inadéquate de la marche arrière.

#### **CE QUI PEUT SE PRODUIRE :**

Le VTT pourrait entrer en collision avec un obstacle ou une personne, causant ainsi de graves blessures.

#### **COMMENT ÉVITER CE DANGER :**

Avant de faire marche arrière, toujours vérifier la présence d'obstacles ou de personnes derrière le VTT. Lorsqu'il est sécuritaire de faire marche arrière, reculez lentement.

### **⚠ AVERTISSEMENT**

#### **DANGER POTENTIEL :**

Conduire ce VTT avec des pneus inadéquats ou avec des pneus dont la pression est inégale ou inadéquate.

#### **CE QUI PEUT SE PRODUIRE :**

L'utilisation de pneus inadéquats, ou la conduite d'un VTT dont les pneus ont une pression inégale ou inadéquate peut entraîner une perte de contrôle ou un accident.

#### **COMMENT ÉVITER CE DANGER :**

Assurez-vous de toujours utiliser la taille et le type de pneu spécifiés pour votre VTT et assurez-vous de toujours maintenir une pression adéquate dans vos pneus.

## SÉCURITÉ DE L'UTILISATEUR

### **AVERTISSEMENT**

#### **DANGER POTENTIEL :**

Conduire un VTT inadéquatement modifié.

#### **CE QUI PEUT SE PRODUIRE :**

Une mauvaise installation des accessoires ou une modification du VTT peut entraîner des changements dans sa maniabilité sur la route et ainsi entraîner un accident.

#### **COMMENT ÉVITER CE DANGER :**

Ne jamais modifier un VTT par une installation ou utilisation inadéquate des accessoires. Toute pièce ou tout accessoire ajouté au véhicule doit être d'origine, ou un composant équivalent conçu pour être utilisé sur ce VTT et doit être installé et utilisé conformément aux instructions approuvées. Pour de plus amples informations, consultez votre concessionnaire.

## SÉCURITÉ DE L'UTILISATEUR

### AVERTISSEMENT

#### **DANGER POTENTIEL :**

Conduire le VTT sur un plan d'eau gelé.

#### **CE QUI PEUT SE PRODUIRE :**

Si le VTT ou le conducteur tombe à travers la glace, cela peut occasionner des blessures graves, voire mortelles.

#### **COMMENT ÉVITER CE DANGER :**

Ne jamais conduire le VTT sur un plan d'eau gelé.



## SÉCURITÉ DE L'UTILISATEUR

### **AVERTISSEMENT**

Laisser les clés dans le contact peut entraîner une utilisation non autorisée du véhicule qui pourrait occasionner blessures ou décès. Retirez toujours la clé du contact lorsque le véhicule n'est pas utilisé.

### **AVERTISSEMENT**

Après tout renversement ou accident, demandez au technicien de service qualifié de votre concessionnaire autorisé, d'effectuer une vérification de l'ensemble du véhicule pour détecter d'éventuels dommages y compris, mais non limité à, l'accélérateur, les freins et les systèmes de direction.

### **AVERTISSEMENT**

La conduite sécuritaire de ce véhicule à conducteur actif nécessite un bon jugement et des compétences physiques. Les personnes atteintes de troubles cognitifs ou de handicaps physiques qui conduisent ce véhicule présentent un risque accru de renversement et de perte de contrôle pouvant entraîner des blessures graves, voire mortelles.

### **AVERTISSEMENT**

Les composants du système d'échappement sont très chauds pendant et après l'utilisation du véhicule. Les composants chauds peuvent provoquer des incendies ou de graves brûlures. Évitez de toucher aux composants chauds du système d'échappement. Tenir tout matériel combustible loin du système d'échappement en tout temps. Soyez vigilant lorsque vous circulez à travers des prairies à herbes hautes, surtout lorsque l'herbe est sèche.

## SÉCURITÉ DE L'UTILISATEUR

### Équipement de randonnée sécuritaire

Il est important de toujours porter des vêtements adaptés au type de randonnée. La conduite en VTT nécessite des vêtements de protection spéciaux pour le confort et pour réduire les risques de blessure :

#### 1 Casque

Votre casque est l'élément de protection le plus important pour votre sécurité. Un casque homologué peut protéger la tête et le cerveau d'une grave blessure.

#### 2 Protection des yeux

Des lunettes de soleil ordinaires ne sont pas une protection suffisante pour les yeux. Une paire de lunettes de protection ou un casque avec visière offre une bien meilleure protection à vos yeux. La protection des yeux doit être bien entretenue et incassable.

#### 3 Gants

Une paire de gants tout terrain avec coussinet aux jointures est idéal en matière de confort et protection.

#### 4 Bottes

Le meilleur choix de chaussures est une paire de bottes mi-mollet avec talons, un peu comme des bottes de motocross.

#### 5 Vêtements

Toujours porter des manches longues et un pantalon long pour protéger les bras et les jambes. Un pantalon de randonnée avec genouillère et un jersey avec épaulettes offriront la meilleure protection.

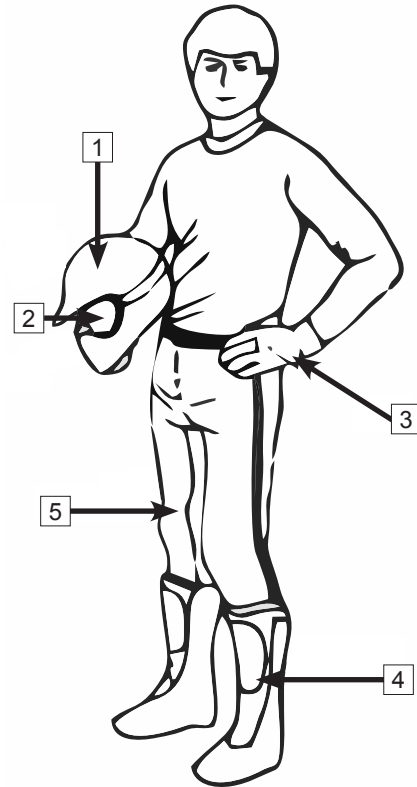

## DESCRIPTION ET EMPLACEMENT DES AUTOCOLLANTS DE SÉCURITÉ

### Description et emplacement des autocollants de sécurité

Des autocollants d'avertissement ont été placés sur le VTT pour votre protection. Lisez attentivement et suivez les instructions sur chaque autocollant. Si un autocollant devient illisible ou se détache, contactez votre concessionnaire pour vous en procurer un nouveau.

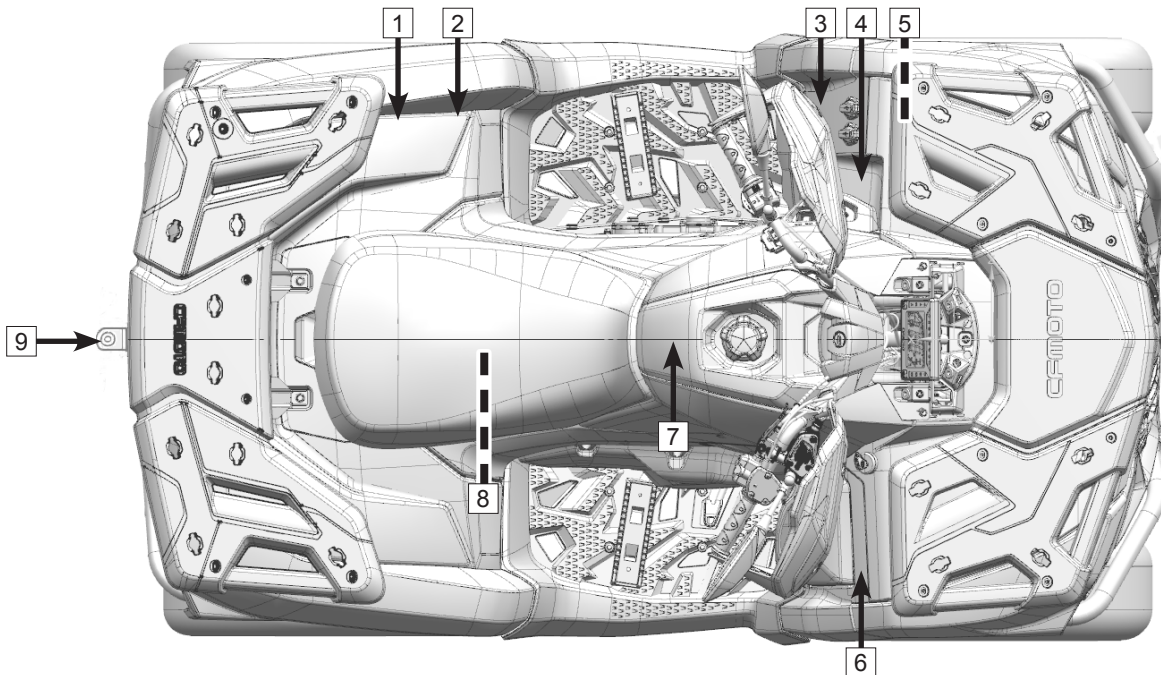

## DESCRIPTION ET EMPLACEMENT DES AUTOCOLLANTS DE SÉCURITÉ

1

TYPE 1

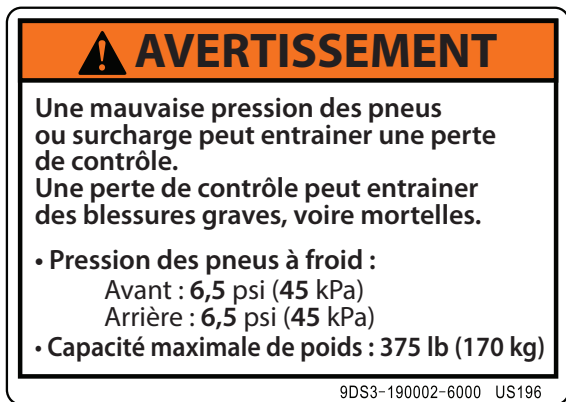

TYPE 2

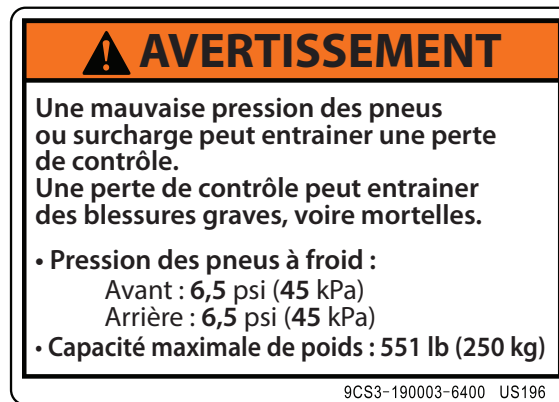

## DESCRIPTION ET EMPLACEMENT DES AUTOCOLLANTS DE SÉCURITÉ

2

TYPE 1



TYPE 2



4

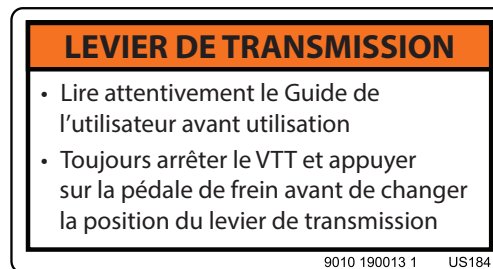

3



# DESCRIPTION ET EMLACEMENT DES AUTOCOLLANTS DE SÉCURITÉ

## TYPE 1

3

**⚠ AVERTISSEMENT**

L'utilisation inadéquate d'un VTT peut entraîner des blessures graves, voire mortelles.



**TOUJOURS  
PORTER UN CASQUE  
HOMOLOGUÉ  
ET ÉQUIPEMENT  
DE SÉCURITÉ**



**NE JAMAIS  
CIRCULER  
SUR LA VOIE  
PUBLIQUE**



**NE JAMAIS  
TRANSPORTER  
DE PASSAGER**



**NE JAMAIS  
CONDUIRE SOUS  
L'EMPRISE  
D'ALCOOL OU  
DE DROGUES**

**NE JAMAIS** conduire :

- Sans formation et instruction
- À des vitesses excédant vos capacités ou les conditions
- Sur la voie publique – une collision avec un autre véhicule pourrait survenir
- Avec un passager – les passagers affectent l'équilibre et la maniabilité du véhicule et augmentent le risque de perte de contrôle

**TOUJOURS :**

- Utiliser des techniques de conduite adéquate pour éviter le renversement dans les pentes, sur terrain accidenté et dans les virages
- Éviter les surfaces pavées – celles-ci peuvent sérieusement affecter la maniabilité et le contrôle du véhicule

**LOCALISER ET LIRE ATTENTIVEMENT LE GUIDE DE L'UTILISATEUR. SUIVEZ TOUTES LES INSTRUCTIONS ET RESPECTEZ LES AVERTISSEMENTS**

9DS3-190004-6000 US196

## TYPE 2

**⚠ AVERTISSEMENT**

Une utilisation inadéquate peut entraîner des blessures graves, voire mortelles.



**TOUJOURS  
PORTER UN CASQUE  
HOMOLOGUÉ  
ET ÉQUIPEMENT  
DE SÉCURITÉ**



**NE JAMAIS  
CIRCULER  
SUR LA VOIE  
PUBLIQUE**



**NE JAMAIS  
TRANSPORTER  
PLUS D'UN  
PASSAGER**



**NE JAMAIS  
CONDUIRE SOUS  
L'EMPRISE  
D'ALCOOL OU  
DE DROGUES**

**NE JAMAIS** conduire :

- Sans formation et instruction
- À des vitesses excédant vos capacités ou les conditions
- Sur la voie publique – une collision avec un autre véhicule pourrait survenir
- Avec un passager – à moins que le siège du passager soit bien en place et sécurisé

**LE CONDUCTEUR DOIT TOUJOURS :**

- Utiliser des techniques de conduite adéquate pour éviter le renversement dans les pentes, sur terrain accidenté et dans les virages
- Éviter les surfaces pavées – celles-ci peuvent sérieusement affecter la maniabilité et le contrôle du véhicule
- Ralentir et redoubler de prudence en présence d'un passager – faire descendre le passager si nécessaire
- S'assurer que le passager lise et comprenne cet autocollant ainsi que l'autocollant de sécurité passager

**LOCALISER ET LIRE ATTENTIVEMENT LE GUIDE DE L'UTILISATEUR. SUIVEZ TOUTES LES INSTRUCTIONS ET RESPECTEZ LES AVERTISSEMENTS**

9CS3-190004-6400 US196

## DESCRIPTION ET EMPLACEMENT DES AUTOCOLLANTS DE SÉCURITÉ

TYPE 1

3



TYPE 2



## DESCRIPTION ET EMPLACEMENT DES AUTOCOLLANTS DE SÉCURITÉ

TYPE 1

3



TYPE 2

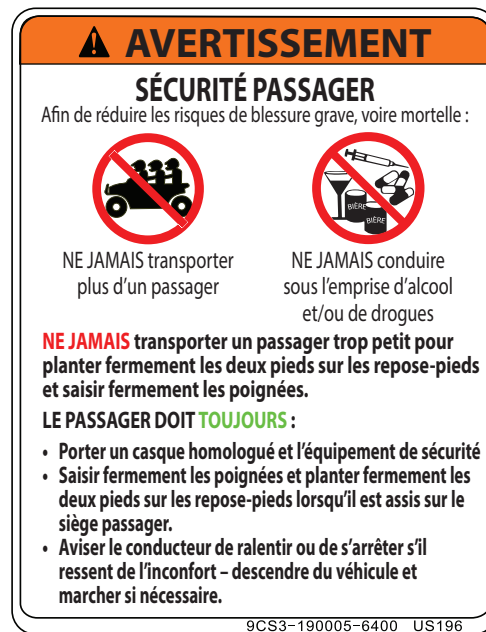



## DESCRIPTION ET EMPLACEMENT DES AUTOCOLLANTS DE SÉCURITÉ

### TYPE 1

5

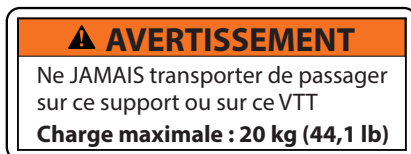

### TYPE 2



6

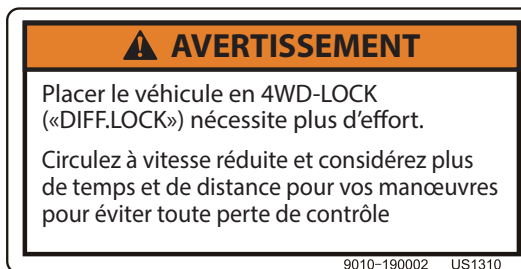

7 Non applicable  
au Canada



## DESCRIPTION ET EMPLACEMENT DES AUTOCOLLANTS DE SÉCURITÉ

8

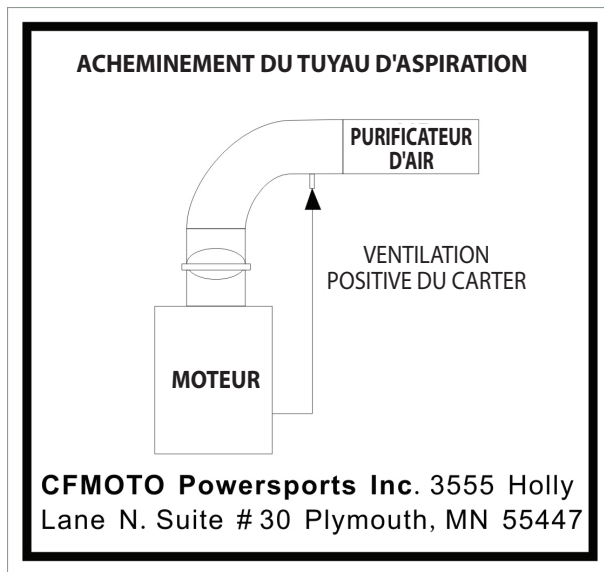

9

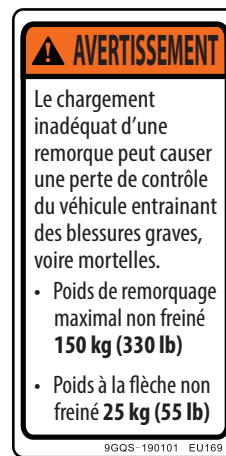

## CARACTÉRISTIQUES ET COMMANDES

### Caractéristiques et commandes

#### Commandes de gauche

##### 1 Commutateur de neutralisation (override)

Le moteur est normalement limité lorsqu'il fonctionne en 4WD-LOCK

Si les conditions exigent plus de puissance moteur en 4WD-LOCK :

- Relâchez l'accélérateur et appuyez sur le commutateur pour annuler la fonction de limitation de vitesse. Tant que ce bouton est enfoncé, le voyant de neutralisation sera allumé.
- Le relâchement du commutateur rétablit la fonction de limitation de vitesse.

#### **⚠ ATTENTION**

Le fait d'appuyer sur le commutateur de neutralisation alors que l'accélérateur est pressé peut entraîner une perte de contrôle, entraînant des blessures graves ou la mort. Relâchez toujours l'accélérateur avant d'appuyer sur le commutateur de neutralisation.

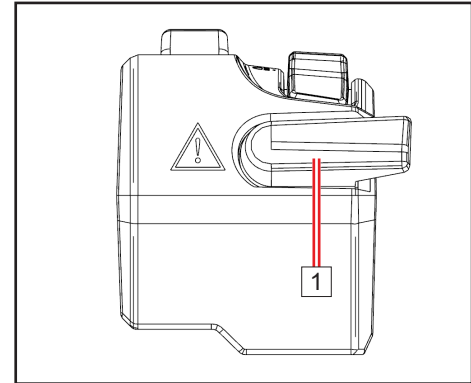

## CARACTÉRISTIQUES ET COMMANDES

### 2 Sélecteur de phares

Le sélecteur de phares est composé de 4 positions :

: Lorsque le sélecteur est dans cette position : les feux de route, les feux de position avant, les feux arrière et l'éclairage de la plaque d'immatriculation sont allumés.

: Lorsque le sélecteur est dans cette position : les feux de croisement, les feux de position avant, les feux arrière et l'éclairage de la plaque d'immatriculation sont allumés.

OFF : Lorsque le sélecteur est dans cette position, tous les phares sont éteints.

: Lorsque le sélecteur est dans cette position : les feux arrière, les feux de position avant et l'éclairage de la plaque d'immatriculation sont allumés.

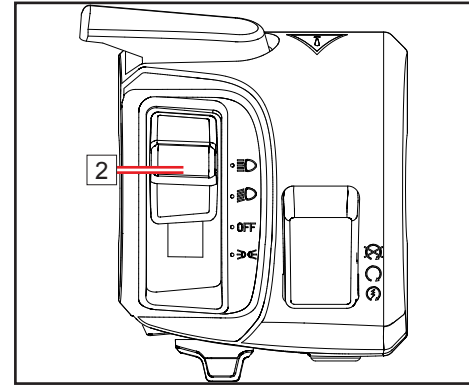

### 3 Clignotants (si équipé)

Placez le commutateur à  pour activer le clignotant gauche.

Placez le commutateur à  pour activer le clignotant droit.

### 4 Feux de détresse

Appuyez sur le bouton . Les clignotants avant et arrière ainsi que leur indicateur au tableau de bord clignoteront.

### ATTENTION

Ne laissez pas les phares allumés plus de 15 minutes lorsque le moteur est coupé. La batterie pourrait alors se décharger au point d'empêcher le redémarrage. Si cela devait se produire, retirez et rechargez la batterie.

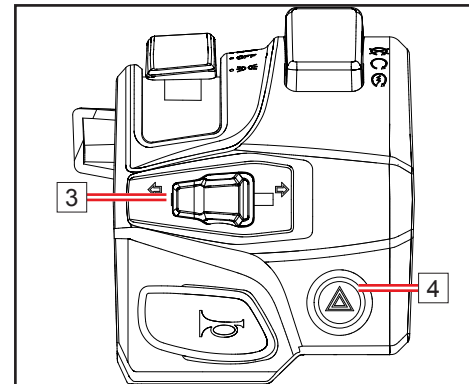

## CARACTÉRISTIQUES ET COMMANDES

### 5 Commutateur de klaxon

 Appuyez sur le commutateur, le klaxon sonnera.

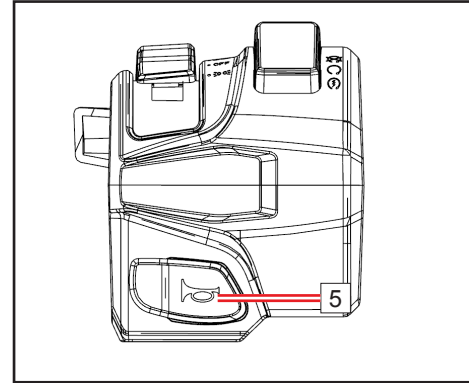

### 6 Commutateur d'extinction du moteur

Lorsque le commutateur est à la position  , il y a extinction du moteur.

Lorsque le commutateur est à la position  , le moteur peut être démarré.

### 7 Commutateur de démarrage

Lorsque le commutateur principal est à ON et que le commutateur d'extinction du moteur est à  , appuyez sur ce bouton pour démarrer le moteur.

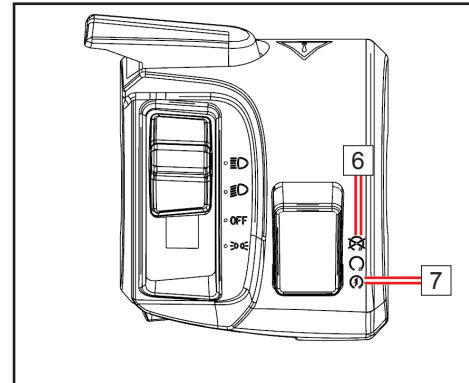

## CARACTÉRISTIQUES ET COMMANDES

### Commandes de droite

#### 1 Freins avant

Le levier de frein avant est situé sur le guidon droit et ne contrôle que les freins avant. Tirez-le vers le guidon pour appliquer le frein avant. Lorsque vous serrez le levier ou appuyez sur la pédale, celui-ci devrait être ferme. Tout manque de fermeté pourrait indiquer une éventuelle fuite de liquide ou un faible niveau de fluide dans le maître-cylindre, qui devra être corrigé avant le départ. Contactez votre concessionnaire pour un diagnostic et réparation appropriés.

#### 2 Réservoir de liquide de frein avant et indicateur de niveau

Avant chaque utilisation du VTT, vérifiez le niveau de liquide du maître-cylindre de frein avant situé sur le guidon droit. Vous pouvez voir le niveau de liquide à travers l'œil de niveau d'huile situé sur le côté du maître-cylindre. Si le niveau de liquide est inférieur à la marque « lower » sur le réservoir, remplissez au niveau requis.

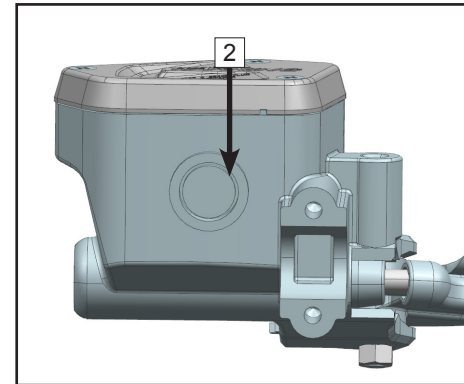
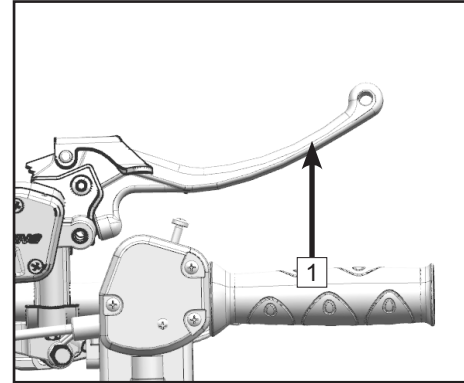

#### **⚠ AVERTISSEMENT**

Un maître-cylindre trop plein peut causer une trainée ou un blocage des freins, ce qui peut entraîner des blessures graves, voire mortelles. Ne pas trop remplir. Maintenez le liquide de frein au niveau recommandé.

## CARACTÉRISTIQUES ET COMMANDES

### 3 Commutateur du système 2 et 4 roues motrices (2WD/4WD)

Ce véhicule est muni de commutateurs sur commande «2WD»/«4WD» et «4WD F-LOCK»/«4WD». Activez ces interrupteurs en fonction de la traction requise pour différentes conditions de conduite.

**A**: Commute deux roues motrices (2WD) et quatre roues motrices (4WD).

**B**: Commute les quatre roues motrices (4WD) et le verrouillage des quatre roues motrices (4WD-LOCK).

#### ATTENTION

Le véhicule doit être arrêté avant d'appliquer ou de relâcher la fonction 2WD/4WD/F-lock. L'application ou le relâchement des modes de conduite alors que le véhicule est en mouvement peut endommager les composants.

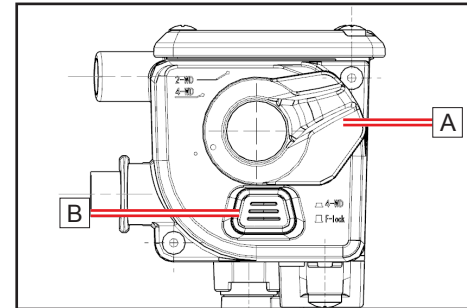

Véhicules sans différentiel arrière

### Fonctionnement du « F-lock »

En mode « F-lock », les deux essieux avant sont verrouillés ensemble et tournent à la même vitesse pour offrir une traction maximale de la roue avant. La direction nécessitera plus de force pour tourner. L'indicateur de mode de conduite sur le tableau de bord clignotera jusqu'à ce que le blocage du différentiel avant soit engagé. La conduite avant que le différentiel ne soit correctement engagé (par exemple lorsque le témoin lumineux clignote) entraînera une limitation du régime moteur jusqu'à ce que l'engagement soit terminé. La vitesse de déplacement maximale en F-lock est limitée à 22 mi / h (30 km / h). Si les conditions exigent que la pleine puissance du moteur soit disponible, appuyez sur l'interrupteur de priorité sur la commande gauche pour désactiver la limitation de vitesse.

## CARACTÉRISTIQUES ET COMMANDES

**C** (Certains marchés) : Commute le différentiel de traction arrière et le verrouillage de la traction arrière. Cette fonction s'applique uniquement aux véhicules équipés de la fonction R-WD / R-Lock.

### Fonctionnement du « R-lock »

En mode « R-lock », les deux essieux arrière sont verrouillés ensemble et tournent à la même vitesse pour offrir une traction maximale de la roue arrière. L'effort de braquage et l'usure des pneus seront augmentés sur les surfaces dures. L'indicateur de mode de conduite sur le tableau de bord clignotera jusqu'à ce que le blocage du différentiel arrière soit engagé. La conduite avant que le différentiel ne soit correctement engagé (par exemple lorsque le témoin lumineux clignote) entraînera une limitation du régime moteur jusqu'à ce que l'engagement soit terminé.

### 4 Levier d'accélération

Une fois le moteur en marche, le mouvement du levier d'accélération augmentera la vitesse du moteur. Réglez la vitesse de la machine en faisant varier la position du levier d'accélération. Parce que le levier d'accélération fonctionne à ressort, la machine ralentit et le moteur revient au ralenti chaque fois que la main est retirée du levier d'accélération. Avant de démarrer le moteur, assurez-vous que le levier d'accélération fonctionne correctement en revenant en position de ralenti dès que le levier est relâché.

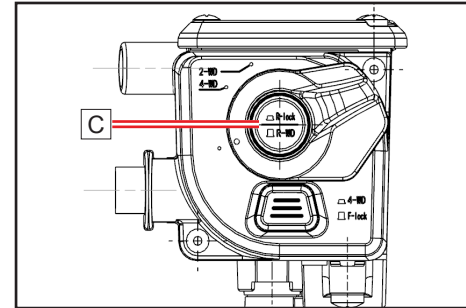

Véhicules avec différentiel arrière

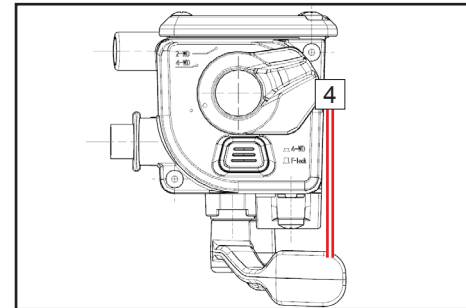

### **⚠ ATTENTION**

Vérifiez le fonctionnement du levier d'accélération avant de démarrer le moteur. Si elle ne semble pas fonctionner correctement, cherchez et corrigez la cause du dysfonctionnement avant de conduire le VTT. Consultez votre concessionnaire si vous n'arrivez pas à trouver la cause du problème ou sa solution.



## CARACTÉRISTIQUES ET COMMANDES

### 5 Frein à main

Le frein à main hydraulique est installé sur le levier de frein droit. Pour appliquer le frein à main, serrez fermement le levier de frein avant en même temps que vous appuyez sur la pédale de frein, puis appuyez sur le frein à main 5 avec votre main gauche.

#### ⚠ ATTENTION

Ne vous fiez pas uniquement au frein à main hydraulique lorsque vous êtes stationné dans une pente. Pour plus de sécurité, placez le levier de transmission à la position «PARK» et bloquez les roues pour empêcher le véhicule de rouler.

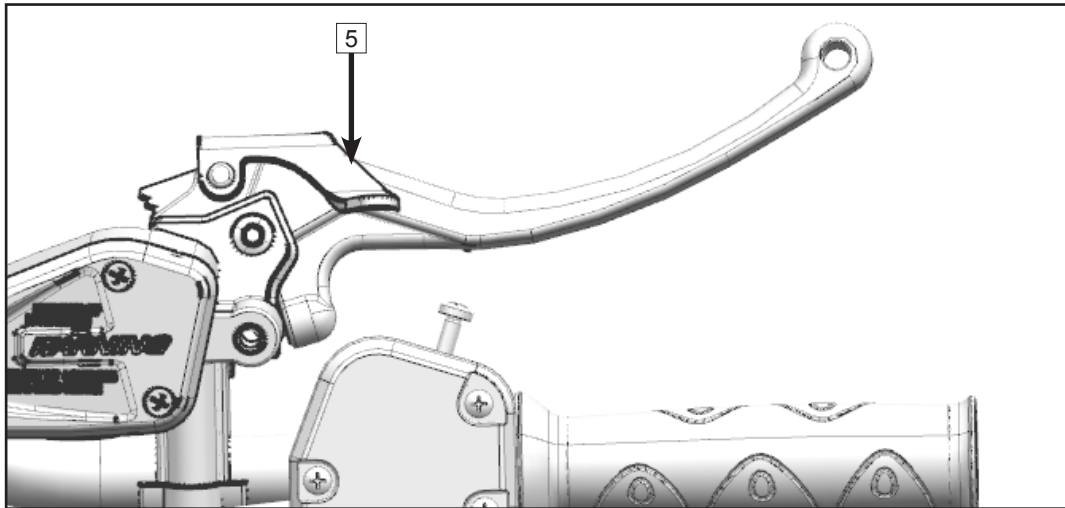

## CARACTÉRISTIQUES ET COMMANDES

### 6 Limiteur de vitesse

Un limiteur de vitesse empêche l'accélérateur de s'ouvrir complètement, même si le levier d'accélération est serré au maximum. Tourner les vis limite la course du levier d'accélération, ce qui réduit la puissance moteur maximale disponible et par le fait même, réduit la vitesse maximale du VTT.

#### REMARQUE :

Votre VTT est réglé en usine, pour une ouverture maximale des gaz.

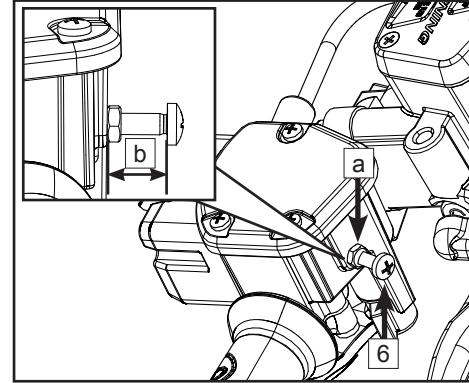

#### ATTENTION

Toujours desserrer le boulon de verrouillage **a** avant chaque réglage. Ne tournez pas la vis de réglage plus que **b** 12 mm (0,47 po). Assurez-vous toujours que le jeu du levier d'accélération reste réglé sur 3 mm ~ 5 mm (0,12 po ~ 0,20 po). Serrez le boulon de verrouillage une fois le réglage terminé.

## CARACTÉRISTIQUES ET COMMANDES

### Pédale de frein

La pédale de frein **1** est située au plancher, côté droit du véhicule. Enfoncer la pédale applique simultanément les freins avant et arrière. Lorsque vous appuyez sur la pédale, vous devriez la sentir ferme sous votre pied. Tout manque de fermeté pourrait indiquer une éventuelle fuite de liquide ou un faible niveau de fluide dans le maître-cylindre, qui devra être corrigé avant le départ. Contactez votre concessionnaire pour un diagnostic et réparation appropriés.

#### AVERTISSEMENT

un VTT dont le levier ou la pédale de frein offre peu de résistance peut causer une perte de contrôle et entraîner un accident. Ne jamais conduire un VTT dont le levier ou la pédale de frein offre peu ou pas de résistance.

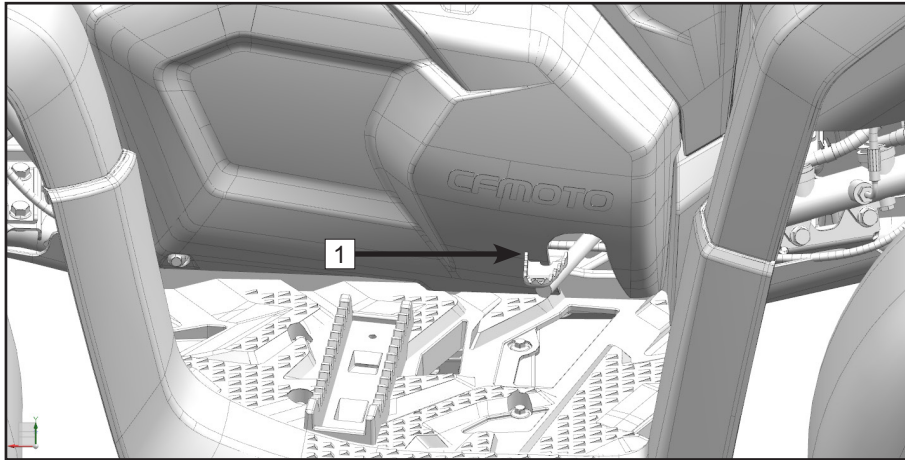

## CARACTÉRISTIQUES ET COMMANDES

### Vérification du niveau de liquide de frein dans le réservoir

#### REMARQUE

Retirez le capot d'accès avant, puis vérifiez le niveau de liquide.

Lors de la vérification du niveau de liquide, le VTT doit être sur une surface plane. Si le liquide est inférieur à la marque "lower" [2], ajoutez du liquide de frein DOT4. Attention de ne pas trop en mettre.

#### AVERTISSEMENT

Ne jamais entreposer une bouteille de liquide de frein partiellement utilisée. Le liquide de frein est hygroscopique, ce qui veut dire qu'il absorbe rapidement l'humidité de l'air. L'humidité provoque une chute de la température d'ébullition du liquide de frein, ce qui peut entraîner une décoloration précoce des freins et augmenter la possibilité d'un accident ou de blessures graves. Après avoir ouvert une bouteille de liquide de frein, toujours disposez de la partie inutilisée.

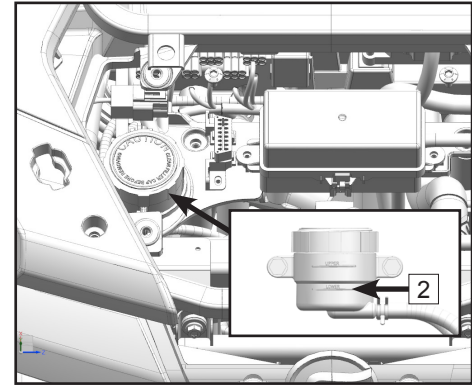

## CARACTÉRISTIQUES ET COMMANDES

### Réservoir à carburant

Le réservoir carburant est situé à l'avant du véhicule. Ouvrir le bouchon **1** du réservoir pour remplir.

### Indice d'octane minimum du carburant

Le carburant recommandé pour votre VTT est d'au moins 89 octanes sans plomb (un maximum de 10 % d'éthanol est autorisé). Un carburant non oxygéné (sans éthanol) est cependant recommandé pour une meilleure performance en toutes conditions.

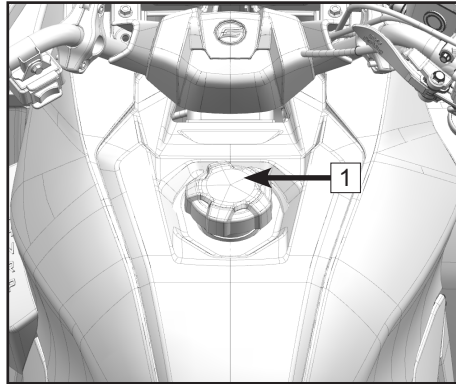

## CARACTÉRISTIQUES ET COMMANDES

### Carburant – Consignes de sécurité

<b> AVERTISSEMENT</b>
--

Le carburant est très inflammable et explosif dans certaines circonstances.
---

- Toujours manipuler le carburant avec soin.
- Toujours faire le plein avec le moteur arrêté et dans un endroit bien ventilé.
- Ne jamais transporter un réservoir de carburant en plastique sur les supports du VTT. L'électricité statique entre la crémaillère et le réservoir pourrait provoquer une étincelle.
- Ne pas fumer ou provoquer d'étincelle lors du ravitaillement en carburant ou dans un lieu d'entreposage de carburant.
- Ne surchargez pas le réservoir de carburant. Ne remplissez pas le col du réservoir.
- Lavez immédiatement au savon et à l'eau tout renversement de carburant sur votre peau ou sur vos vêtements.
- Ne jamais démarrer le moteur dans un endroit fermé et non ventilé. Les gaz d'échappement du moteur sont hautement toxiques et peuvent très rapidement causer une perte de conscience ou la mort.

<b> AVERTISSEMENT</b>
--

Les émanations du moteur de ce produit contiennent des produits chimiques reconnus comme étant cancérigènes, pouvant causer des anomalies congénitales ou autres problèmes du système reproducteur. Toujours utiliser le véhicule à l'extérieur ou dans un endroit bien ventilé.
--

## CARACTÉRISTIQUES ET COMMANDES

### Levier de changement de vitesse

Le levier de changement de vitesse **1** est situé sur le côté gauche du véhicule.

#### ATTENTION

Toujours arrêter le VTT et appuyer sur la pédale de frein avant de changer de vitesse. Changer de vitesse lorsque le moteur n'est pas en mode ralenti ou pendant que le véhicule est en mouvement peut endommager la transmission.

Pour changer de vitesse, arrêtez le véhicule, et pendant que le moteur tourne en mode ralenti, déplacez le levier sur la vitesse souhaitée. Chaque fois que le véhicule est laissé sans surveillance, toujours placer le levier de changement de vitesse à la position «PARK». Maintenir la tringlerie de décalage de transmission bien ajustée est importante pour assurer le bon fonctionnement de la transmission. Pour tout problème de changement de vitesse, contactez votre concessionnaire.

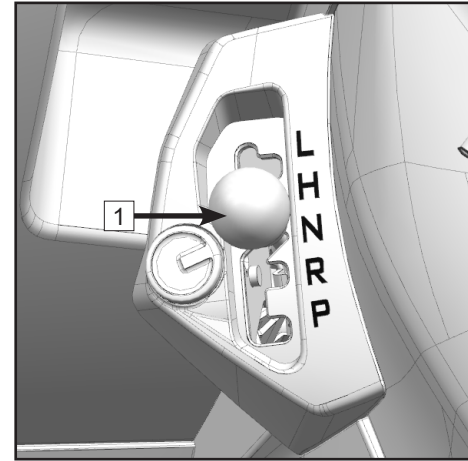

L: Basse Vitesse  
H: Haute Vitesse  
N: Neutre  
R: Marche arrière  
P: Stationnement

## CARACTÉRISTIQUES ET COMMANDES

### Stationnement de votre VTT

Pour stationner le VTT, coupez le moteur, appuyez sur la pédale de frein et placez le levier de changement de vitesse [1] à la position «PARK».

#### ATTENTION

Toujours appuyer sur la pédale de frein lorsque vous placez le levier de changement de vitesse à la position «PARK». Secouez le véhicule d'avant en arrière pour vous assurer que le «PARK» est bien embrayé. Ne transportez jamais le véhicule avec le levier de changement de vitesse embrayé sur «PARK». Ceci pourrait causer des dommages à la transmission.

### Précautions importantes

- Ne jamais vous fier uniquement au «PARK» lorsque vous êtes stationné dans une pente. Toujours bloquer les roues du côté descendant du véhicule pour éviter qu'il ne roule. Il est toujours recommandé de stationner le VTT sur un terrain plat.

### Verrouillage du levier de changement de vitesse

Le verrouillage du levier de changement de vitesse [2] est utilisé pour verrouiller la transmission pour éviter le vol du véhicule.

Lorsque le véhicule doit être quitté pour une longue période ou arrêté à l'extérieur, placez le levier de changement de vitesse [1] à la position « P » et verrouillez la transmission à l'aide du verrou de sélection [2] pour éviter le vol.

Placez le levier à la position de stationnement, tournez la clé de 180° dans le sens horaire, puis le verrouillage du sélecteur de vitesse sera enclenché.

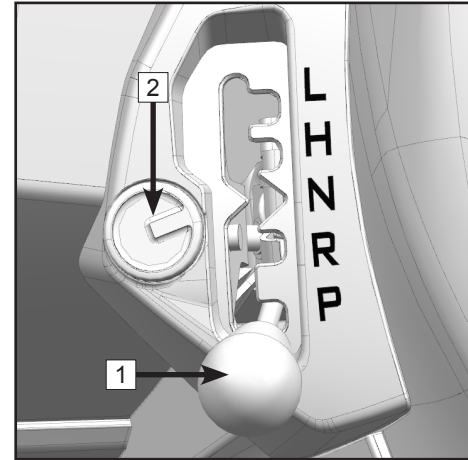



## CARACTÉRISTIQUES ET COMMANDES

### Systeme CVT

Ce véhicule est équipé d'un système de transmission à variation continue (CVT). Il s'agit d'un système qui utilise une courroie et des poulies de tambour d'embrayage pour varier automatiquement les ratios de transmission, permettant ainsi une variabilité infinie entre les vitesses les plus élevées et les plus faibles du véhicule sans étape ou changement de vitesse discret.

Le CVT est constitué d'un tambour d'embrayage primaire [1], qui est une forme avancée de tambour d'embrayage centrifuge monté sur le vilebrequin du moteur [A].

Le tambour d'embrayage secondaire [2] est monté sur l'arbre d'entrée de la transmission [B] et remplit 2 fonctions : en tant que poulie «esclave» du tambour d'embrayage primaire, et pour fournir un élément de détection de couple. La courroie d'entraînement [3] est une courroie trapézoïdale robuste qui relie le moteur et les poulies de transmission.

Un boîtier et couvercle CVT entourent les tambours d'embrayage et la courroie. Ce boîtier possède des conduits de refroidissement des prises d'entrée et de sortie qui acheminent l'air pour refroidir les composants et ces conduits doivent être vérifiés régulièrement. Les composants du CVT ne contiennent aucune pièce nécessitant de la maintenance pour l'utilisateur. Contactez votre concessionnaire pour le service.

### REMARQUE :

Pour prolonger la durée de vie de la courroie, avancez en basse vitesse lorsque vous remorquez de lourdes charges ou lorsque vous avancez à moins de 7 milles à l'heure (11 km / h) pendant de longues périodes. Si le remorquage du véhicule est nécessaire, embrayer la transmission au neutre pour une meilleure mobilité et pour éviter d'endommager la courroie.

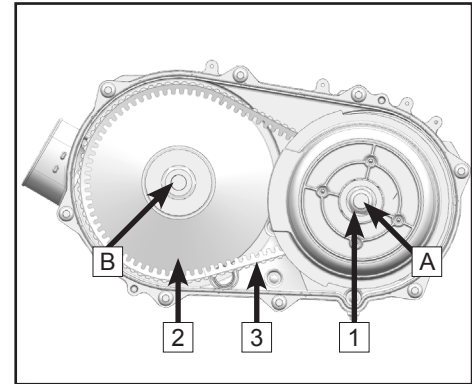

## CARACTÉRISTIQUES ET COMMANDES

### **Système de freinage moteur (EBS)**

Ce véhicule est muni d'un système de freinage moteur. L'embrayage primaire CVT monté sur le vilebrequin du moteur contient un roulement unidirectionnel qui crée un freinage moteur, qui se produit lorsque l'accélérateur est complètement fermé, le moteur est en dessous du régime d'embrayage primaire et le véhicule est à la vitesse. Il utilise la compression/force résistive du moteur pour ralentir la vitesse de surmultiplication via la courroie de transmission CVT, ralentissant ainsi progressivement l'ensemble du véhicule.

Le freinage moteur est toujours actif et offre le plus d'avantages lorsque :

Il est utilisé en conjonction avec les modes 4WD et 4WD Diff-Lock.

Il est utilisé lors de la descente de collines escarpées ou glissantes.

Il est utilisé lors de la descente en pente rocheuse.

Il est utilisé pour ralentir lors du remorquage de charges lourdes.

Il assiste à l'application normale du système de freinage.

L'EBS ne remplace pas le système de freinage du véhicule, bien que la durée de vie des plaquettes de frein et du disque augmente lorsque l'EBS aide au fonctionnement normal du système de freinage. L'EBS n'est pas réglable et ne contient aucun élément de maintenance utilisateur. Contactez votre revendeur pour le service.

## CARACTÉRISTIQUES ET COMMANDES

### Éviter les problèmes de courroie d'entraînement CVT et de composants

La durée de vie de l'embrayage et de la courroie CVT peut être considérablement prolongée en évitant ces erreurs de fonctionnement courantes :

Causes des dommages CVT	Solution
Tenter de charger le véhicule sur une plateforme de camion ou sur une remorque fermée alors qu'il est embrayé à la vitesse HIGH.	Embrayer le véhicule à la vitesse LOW pendant le chargement pour éviter la brûlure de la courroie.
Démarrer sur une pente abrupte alors que le véhicule est embrayé à la vitesse HIGH.	Lorsque vous démarrez sur une pente abrupte, utilisez la vitesse LOW.
Une conduite constante à bas régime, conduisant juste au-dessus du régime d'embrayage, ou à grande vitesse lorsque le véhicule est embrayé sur la vitesse LOW (environ 3 mph ~ 7 mph [5 km/h ~ 10 km/h]).	Un bas régime est recommandé pour de meilleures températures de fonctionnement CVT et une durée de vie plus longue des composants.
Réchauffement insuffisant de la CVT, lorsqu'exposée à de basses températures ambiantes.	Réchauffez le moteur avant utilisation, la courroie d'entraînement CVT deviendra alors plus souple et empêchera la courroie de brûler.
Accélérateur lent et engagement CVT facile.	Utilisez l'accélérateur avec raison et efficacité pour un engagement efficace de l'embrayage CVT.
Remorquage/Poussée à faible régime ou à vitesse LOW.	Utilisez uniquement la vitesse LOW.
Utilisation utilitaire/Pelle à neige, terre, etc.	Utilisez uniquement la vitesse LOW.
Lourde charge de véhicule fonctionnant à basse vitesse.	Utilisez uniquement la vitesse LOW.

## CARACTÉRISTIQUES ET COMMANDES

<b>Causes des dommages CVT</b>	<b>Solution</b>
Véhicule coincé dans la neige ou la boue.	Embrayez la transmission à LOW et appliquez soigneusement des coups d'accélérateur rapides et agressifs pour engager la CVT. AVERTISSEMENT : L'utilisation excessive de l'accélérateur peut entraîner une perte de contrôle et un renversement du véhicule.
Passer sur de gros obstacles en partant d'une position arrêtée.	Embrayez la transmission à LOW et appliquez soigneusement des coups d'accélérateur rapides, brefs et agressifs pour engager la CVT. AVERTISSEMENT : L'utilisation excessive de l'accélérateur peut entraîner une perte de contrôle et un renversement du véhicule.
Eau ou neige dans le système CVT causant un glissement de la courroie.	Vidangez l'eau du CVT et asséchez-le, si possible contactez votre concessionnaire.
Une surchauffe des composants CVT provoquant un dysfonctionnement.	Contactez votre concessionnaire pour vérification et réparation des composants CVT.

## CARACTÉRISTIQUES ET COMMANDES

### Caractéristiques du véhicule

#### Commutateur principal 1

La fonction des différentes positions de la clé dans le commutateur principal se détaille comme suit :

☉ : dans cette position, tous les circuits électriques sont allumés, le moteur peut être démarré, et la clé ne peut être retirée.

⊗ : Dans cette position, tous les circuits électriques sont coupés et la clé peut être retirée.

La position «P» n'a aucune fonction.

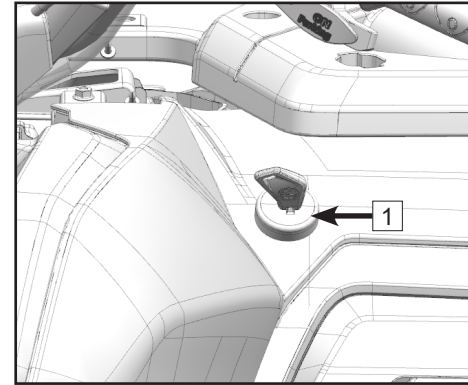

#### REMARQUE

Retirez la clé de secours et conservez-la dans un endroit sûr. Votre clé ne peut être dupliquée qu'à l'aide de l'une des 2 clés existantes. Si les 2 clés sont perdues, l'ensemble de verrouillage complet devra être remplacé.

#### Prise d'alimentation et port USB 2

Une alimentation auxiliaire 12 V cc et des prises USB sont fournies dans la zone de l'aile avant gauche pour faire fonctionner des accessoires tels que des projecteurs portatifs et charger des appareils électroniques. Veuillez consulter votre concessionnaire pour l'utilisation d'accessoires électriques avec votre véhicule.

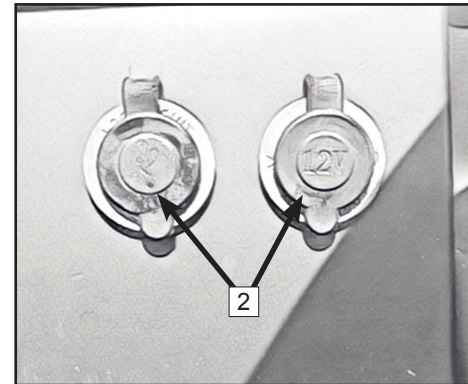

## CARACTÉRISTIQUES ET COMMANDES

### Coffres de rangement avant et arrière

Ce véhicule est muni de coffres de rangement à l'avant côté droit et à l'arrière.

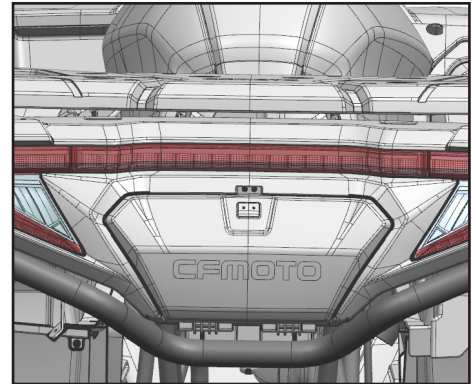
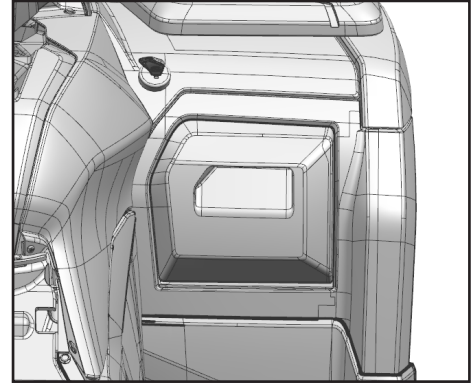

## CARACTÉRISTIQUES ET COMMANDES

### Prise d'alimentation pour remorque 1

Ce véhicule est muni d'une prise d'alimentation à 7 fiches pour remorque, située sous le porte-bagages arrière. Les fils de cette prise sont configurés selon cette norme, comme indiqué dans l'image ci-dessous. Un convertisseur d'alimentation de remorque est requis en accessoire pour les remorques qui n'ont pas de connecteur à 7 fiches. Pour plus d'information, contactez votre concessionnaire.

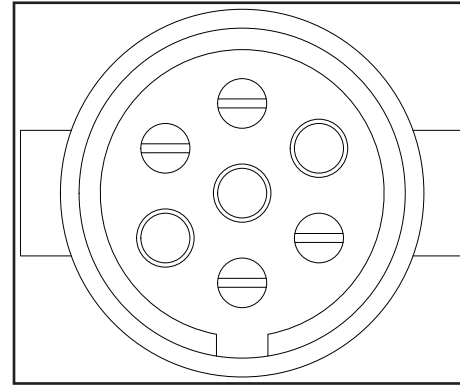
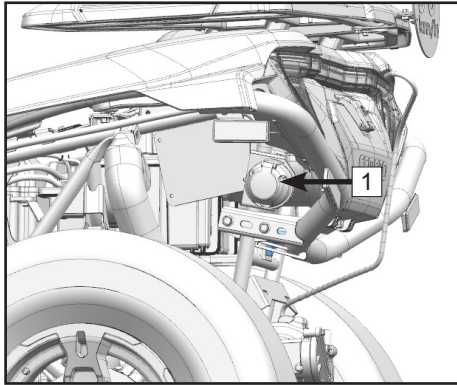

## CARACTÉRISTIQUES ET COMMANDES

### Treuil

Ce véhicule est muni d'un treuil de 3 000 lb. La commande du treuil est située sur le guidon gauche. N'utilisez le treuil que lorsque le moteur tourne afin d'économiser la batterie. Veuillez consulter votre concessionnaire sur l'utilisation du treuil avant d'utiliser votre véhicule.

### PRÉCAUTIONS GÉNÉRALES DE SÉCURITÉ CONCERNANT L'UTILISATION DU TREUIL

Risques reliés aux pièces mobiles

Évitez blessures graves et dommages matériels :

- Ne pas utiliser ou installer le treuil sans avoir préalablement lu et compris ces instructions et le Guide de Base des Techniques de Treillage.
- Gardez les mains à l'écart du câble métallique, du crochet et de l'ouverture du guide-câble pendant le fonctionnement et lors de la mise en bobine.
- Utilisez la sangle de crochet fournie pour enrouler le câble métallique.
- Écartez-vous du câble métallique et de la charge pendant l'utilisation.
- Gardez toute personne à l'écart.
- Vérifiez l'installation du treuil et l'état du câble avant d'utiliser le treuil.
- Ne pas utiliser comme système de levage.
- Ne pas utiliser pour déplacer des personnes.
- Ne pas dépasser la capacité nominale du treuil.
- Ne jamais toucher le câble métallique ou le crochet lorsque ceux-ci sont tendus.
- Assurez-vous que l'ancre choisie résistera à la charge.
- Ne jamais enrouler le câble métallique sur lui-même. Utilisez une chaîne étrangleuse (choker) ou encore un protecteur de tronc d'arbre sur l'ancre.



## CARACTÉRISTIQUES ET COMMANDES

- Avant de commencer l'opération de treuillage, assurez-vous que tout élément susceptible d'interférer avec la sécurité du treuillage est retiré.
- Ne désengagez pas l'embrayage si le treuil est sous charge ou si le câble métallique est tendu.
- Prends ton temps. Un gréement bâclé provoque des accidents.
- Le câble métallique doit toujours s'enrouler sur le tambour comme indiqué par l'étiquette de rotation du tambour sur le treuil.

### **Pour éviter les blessures et les dommages matériels :**

- Ne pas utiliser de treuil pour sécuriser une charge pendant le transport.
- Ne pas immerger dans l'eau.
- Ne pas utiliser pour remorquer d'autres véhicules.
- Portez des gants de cuir épais lorsque vous manipulez le câble métallique.
- Ne treuiliez jamais avec moins de 5 tours de câble métallique autour du tambour.
- Il faut faire preuve de prudence si le véhicule est amarré pendant une opération de treuillage. Cela peut endommager le cadre.

### **Alarme**

- Ce véhicule est configuré avec un signal d'alarme qui remplit les fonctions suivantes :
- Lorsque le signal de pression d'huile est sur GND et à un régime  $\geq 1000$  tr / min, l'alarme retentit d'un coup rapide. Lorsque la pression d'huile revient à la normale, l'alarme disparaît.
- Si la température de l'eau est  $> 120^{\circ}\text{C}$ , l'alarme retentit de deux coups rapides. Lorsque la température de l'eau revient à la normale, l'alarme disparaît.
- Lorsque la vitesse du moteur est  $\geq 8000$  tr / min, l'alarme retentit de trois coups rapides. Lorsque la vitesse du moteur revient à la normale, l'alarme disparaît.

## CARACTÉRISTIQUES ET COMMANDES

### Fonctionnement du treuil

(Certains marchés) Votre véhicule peut être équipé d'un treuil capable de tirer certaines capacités et certains types de charges. Il est utile pour l'auto-récupération du véhicule lorsqu'il est bloqué, pour aider un autre véhicule à récupérer, pour déplacer les arbres tombés, pour enlever les broussailles, etc.

Envisagez de pratiquer le fonctionnement et l'utilisation de votre treuil avant d'avoir réellement besoin de l'utiliser.

Les avertissements de sécurité, les précautions d'utilisation et les instructions de cette section s'appliquent si votre véhicule est équipé d'un treuil ou si vous choisissez d'installer un treuil accessoire sur votre véhicule :

### Avertissements de sécurité du treuil

Ces avertissements de sécurité s'appliquent si votre véhicule est équipé d'un treuil ou si vous choisissez d'installer un treuil accessoire sur votre véhicule :

- Lire et comprendre toutes les sections de ce manuel.
- Une mauvaise utilisation du treuil ou le non-respect des directives, instructions et avertissements du treuil contenus dans ce manuel peut entraîner des BLESSURES GRAVES, voire la MORT.
- Un entretien et un entretien inappropriés ou insuffisants du treuil peuvent entraîner des BLESSURES GRAVES, voire la MORT.
- Gardez toujours le corps, les cheveux, les vêtements et les bijoux éloignés du câble du treuil, du guide-câble et du crochet pendant le fonctionnement du treuil.
- Gardez toujours la zone autour du véhicule, du treuil, du câble de treuil et de la charge à l'écart des personnes, des animaux domestiques et des distractions pendant le fonctionnement du treuil.
- Portez toujours des lunettes de protection et des gants épais pendant l'utilisation du treuil.
- Ne consommez jamais d'alcool ou de drogues avant ou pendant l'utilisation du treuil.

## CARACTÉRISTIQUES ET COMMANDES

- Ne laissez jamais des enfants de moins de 16 ans utiliser le treuil.
- N'essayez jamais de « secouer » une charge attachée au treuil en déplaçant le véhicule.
- Ne treuiliez jamais vers le haut ou vers le bas, ou sur les côtés à des angles vifs. Cela peut déstabiliser le véhicule de treuillage et éventuellement le faire bouger sans avertissement.
- N'essayez jamais de treuiller des charges qui pèsent plus que la capacité nominale du treuil.
- Ne touchez, poussez, tirez ou chevauchez jamais le câble pendant le treuillage d'une charge.
- Ne laissez jamais le câble du treuil passer entre vos mains, même si vous portez des gants épais.
- Ne relâchez jamais le tambour du treuil lorsque le câble du treuil est sous charge.
- N'utilisez jamais le treuil pour soulever ou transporter des personnes.
- Ne jamais utiliser le treuil pour hisser ou suspendre une charge verticale.
- Ne rétractez jamais complètement le crochet dans le treuil. Cela peut endommager les composants du système.
- N'utilisez jamais le treuil ou le véhicule s'ils ont besoin d'être réparés ou entretenus.
- Mettez toujours le contacteur d'allumage sur OFF et débranchez la télécommande (le cas échéant) pour éviter une activation par inadvertance ou une utilisation non autorisée lorsque le véhicule ou le treuil ne sont pas utilisés.

### Précautions d'utilisation du treuil

Ces précautions d'utilisation doivent toujours être suivies si votre véhicule est équipé d'un treuil, ou si vous choisissez d'installer un treuil accessoire sur votre véhicule :

- Inspectez toujours votre treuil et son câble avant chaque utilisation.
- Utilisez toujours la sangle à crochet fournie pour tirer ou guider le câble. Ne saisissez jamais le crochet.
- Alignez toujours la charge directement devant le véhicule et treuiliez autant que possible. Évitez de treuiller avec le câble à un angle aigu par rapport à l'axe central du véhicule de treuillage dans la mesure du possible.

## CARACTÉRISTIQUES ET COMMANDES

- Si le treuillage à un angle est inévitable, suivez ces précautions lors de l'utilisation :
- A. Regardez de temps en temps le tambour du treuil. Ne jamais laisser le câble du treuil « s'empiler » ou s'accumuler à une extrémité du tambour. Trop de câble à une extrémité du tambour peut endommager le treuil et le câble.
- B. Si un empilement de câbles se produit, arrêtez le treuillage. Suivez la section « Directives d'enroulement du câble du treuil » de ce manuel pour redistribuer le câble uniformément avant de continuer.
- Serrez toujours le frein de stationnement du véhicule et/ou le mécanisme de stationnement pour maintenir le véhicule en place pendant le treuillage. Utilisez des cales de roue si nécessaire.
- Maintenez toujours au moins cinq tours complets de câble enroulés autour du tambour du treuil à tout moment. La friction fournie par le câble enroulé permet au tambour de tirer sur le câble du treuil et de déplacer la charge.
- Ne jamais graisser ou huiler le câble du treuil. Cela entraînera la collecte de débris par le câble du treuil, ce qui réduira la durée de vie du câble.
- Le moteur du treuil et le connecteur de relais peuvent devenir chauds lors d'une utilisation continue. Lors du treuillage pendant plus de 45 secondes, ou si le treuil cale pendant le fonctionnement, arrêtez et laissez les composants du treuil refroidir pendant au moins 10 minutes avant de le réutiliser.
- Ne faites jamais fonctionner le treuil sans faire tourner le moteur. Le système de charge du moteur aide à maintenir la batterie en bon état. La capacité de réserve de la batterie peut être rapidement épuisée par une utilisation intensive du treuil, rendant le système de démarrage inutilisable.
- Opérez toujours dans le respect de l'environnement. Ne pas endommager intentionnellement les arbres, etc.

### Fonctionnement de base du treuil

Suivez ces instructions d'utilisation si votre véhicule est équipé d'un treuil ou si vous choisissez d'installer un treuil accessoire sur votre véhicule. Lisez les **avertissements de sécurité et les précautions d'utilisation** du treuil dans les pages précédentes avant d'utiliser votre treuil.

## CARACTÉRISTIQUES ET COMMANDES

AVANT DE COMMENCER - Sachez que chaque situation de treuillage est unique :

- Prenez votre temps pour réfléchir à l'opération de treuil que vous êtes sur le point d'effectuer.
  - Procédez lentement et délibérément.
  - Ne vous pressez jamais ou ne vous précipitez jamais pendant le treuillage.
  - Faites toujours attention à votre environnement.
  - Soyez prêt à changer votre stratégie de treuillage si cela ne fonctionne pas.
  - N'oubliez pas que même si votre treuil est très puissant, il y a simplement certaines situations que vous et le treuil ne pourrez pas gérer. N'ayez pas peur de demander de l'aide aux autres si nécessaire.
1. Inspectez toujours le véhicule, le treuil, le câble et les commandes pour détecter tout signe de dommage ou pièces nécessitant des réparations avant chaque utilisation. Portez une attention particulière aux 3 premiers pieds (1 mètre) du câble du treuil si le treuil est utilisé (ou a été utilisé) pour soulever une charrie. Remplacez rapidement tout câble usé ou endommagé.
  2. Serrez le frein de stationnement du véhicule et/ou le mécanisme de stationnement pour maintenir le véhicule en place pendant le treuillage. Utilisez des cales de roue si nécessaire.
  3. Relâchez le tambour du treuil et tirez la longueur de câble requise. Utilisez toujours la sangle du crochet pour manipuler le crochet. Ne retirez jamais la sangle du crochet du crochet.

**ATTENTION : Maintenez toujours un minimum de cinq (5) tours complets de câble autour du tambour du treuil en tout temps. Le frottement fourni par l'enroulement du câble permet au tambour de tirer sur le câble et de déplacer la charge.**

4. Fixez le crochet sur la charge ou utilisez une sangle ou une chaîne de remorquage pour fixer la charge au crochet du treuil. Ne raccrochez jamais le câble du treuil sur lui-même. Cela peut endommager le câble du treuil et entraîner une défaillance du câble.

## CARACTÉRISTIQUES ET COMMANDES

**AVERTISSEMENT : N'utilisez jamais une « sangle de récupération » pour le treuillage. Les sangles de récupération sont conçues pour s'étirer et peuvent libérer une énergie excessive pouvant entraîner des BLESSURES GRAVES, voire la MORT si la sangle ou le câble du treuil se casse. Utilisez uniquement des sangles de remorquage en bon état ou des chaînes qui ne s'étirent pas.**

5. Réengager le tambour du treuil.
6. Treuillez lentement dans le mou du câble du treuil jusqu'à ce qu'il disparaisse, puis arrêtez-vous et suivez les instructions d'« amortissement du treuil » pour garantir un fonctionnement en toute sécurité :
  - A. Placez un amortisseur au milieu de la longueur du câble du treuil pour absorber l'énergie qui pourrait être libérée par une défaillance du câble du treuil. Un amortisseur peut être une veste lourde, une bâche ou tout autre objet doux et dense. Un amortisseur peut absorber une grande partie de l'énergie libérée en cas de rupture du câble lors du treuillage. Même une branche d'arbre peut servir d'amortisseur si aucun autre élément n'est disponible pour vous.
  - B. Posez l'amortisseur au-dessus du point médian de la longueur du câble du treuil.
  - C. Lors d'une longue traction, il peut être nécessaire d'arrêter le treuillage afin que l'amortisseur puisse être repositionné à un nouveau point médian. Relâchez toujours la tension sur le câble du treuil avant de repositionner l'amortisseur.
  - D. Dans la mesure du possible, évitez d'être directement aligné avec le câble du treuil. De plus, ne permettez jamais à d'autres personnes de se tenir à proximité ou en ligne avec le câble du treuil pendant le fonctionnement du treuil.
7. Arrêtez le treuillage dès que le travail est terminé ou que la charge peut être déplacée sans l'aide du treuil.
8. Détachez le crochet du treuil, puis rembobinez le câble uniformément sur le tambour en suivant les instructions de ce manuel.

## CARACTÉRISTIQUES ET COMMANDES

### Méthodes de récupération de véhicule

Auto-récupération du véhicule :

- A. Relâchez le tambour du treuil et tirez la longueur de câble requise.
- B. Dans la mesure du possible, choisissez un point d'ancrage qui aligne le câble du treuil sur l'axe central du véhicule aussi près que possible. Cela facilitera l'enroulement du câble du treuil et réduira la charge sur le guide-câble.
- C. Fixez le crochet du treuil à un point d'ancrage. REMARQUE : Si vous libérez un véhicule coincé en l'attachant à un arbre, utilisez un élément tel qu'une sangle de remorquage pour éviter d'endommager l'arbre pendant le fonctionnement du treuil. Les câbles et les chaînes tranchants peuvent endommager et même tuer les arbres. Respectez toujours l'environnement.
- D. Réengagez le tambour du treuil.
- E. Treuillez lentement dans tout mou du câble de treuil, puis amortissez-le.
- F. Passez au rapport le plus bas disponible qui propulsera le véhicule dans le sens du treillage.
- G. Appliquez avec précaution la puissance du treuil et l'accélérateur ensemble pour libérer le véhicule.

**ATTENTION : L'utilisation simultanée de l'accélérateur du véhicule et du treillage comporte des risques et est facultative. Placez le véhicule au point mort et utilisez uniquement le treuil si vous n'êtes pas sûr de vos capacités de conduite.**

- H. Arrêtez le treillage dès que le véhicule coincé est capable de se propulser sans l'aide du treuil.
- I. Détachez le crochet du treuil, puis rembobinez le câble uniformément sur le tambour en suivant les instructions de ce manuel.

**ATTENTION : Le SEUL moment où un véhicule équipé d'un treuil doit se déplacer et utiliser le treuil est pour l'auto-récupération. Le véhicule équipé d'un treuil ne doit JAMAIS utiliser le mouvement pour "charger par choc" le câble du treuil dans le but de récupérer un deuxième véhicule coincé. Voir la section « Chargement des chocs du treuil » dans ce manuel pour plus d'informations.**

## CARACTÉRISTIQUES ET COMMANDES

Récupération d'un autre véhicule :

A. Relâchez le tambour du treuil et tirez la longueur de câble nécessaire.

B. Fixez le crochet du treuil au véhicule. Dans la mesure du possible, choisissez un point d'ancrage sur le véhicule coincé qui aligne le câble du treuil sur l'axe central du véhicule de treuillage aussi près que possible. Cela facilitera l'enroulement du câble du treuil et réduira la charge sur le guide-câble.

**ATTENTION : Ne fixez jamais le crochet du treuil à un élément de suspension, un pare-broussailles, un pare-chocs ou un porte-bagages. Des dommages au véhicule peuvent en résulter. Fixez toujours le crochet à la partie disponible la plus solide du châssis ou de l'attelage du véhicule.**

C. Réengagez le tambour du treuil.

D. Treuiller lentement tout mou du câble de treuil, puis l'amortir.

E. Passez au rapport le plus bas disponible sur le véhicule coincé qui le propulsera dans le sens du treuillage.

F. Appliquez soigneusement la puissance du treuil et l'accélérateur du véhicule coincé ensemble pour le libérer.

G. Arrêtez le treuillage dès que le véhicule coincé est capable de se propulser sans l'aide du treuil.

H. Détachez le crochet du treuil, puis rembobinez le câble uniformément sur le tambour en suivant les instructions de ce manuel.

### Entretien du câble de treuil

Inspectez toujours votre câble de treuil avant chaque utilisation pour un câble de treuil usé ou plié. N'utilisez jamais un câble endommagé. Suivez ces directives pour l'inspection et l'utilisation :

- Un câble de treuil composé d'un câble d'acier qui est entortillé, déformé ou plié est endommagé de façon permanente et sévère. Cesser rapidement d'utiliser un câble de treuil dans cet état.



## CARACTÉRISTIQUES ET COMMANDES

- Un câble de treuil entortillé constitué d'un câble métallique qui a été "redressé", même s'il peut sembler utilisable, a été gravement et définitivement endommagé. Il ne peut plus atteindre sa capacité de charge nominale. Cesser rapidement d'utiliser un câble de treuil dans cet état.
- Un câble de treuil en corde synthétique doit être inspecté pour des signes d'effilochage. Remplacez le câble en cas d'effilochage. Cesser rapidement d'utiliser un câble de treuil dans cet état.
- Remplacez le câble de treuil synthétique si des fibres fusionnées ou fondues sont découvertes. La corde synthétique sera rigide et paraîtra lisse ou émaillée dans la section endommagée. Cesser rapidement d'utiliser un câble de treuil dans cet état.
- Ne remplacez jamais un câble de treuil synthétique par une corde en polymère de qualité grand public. Utilisez uniquement un câble spécialement conçu pour l'utilisation d'un treuil.
- Ne jamais graisser ou huiler un câble de treuil à câble métallique. Cela entraînera le câble à collecter des débris qui raccourciront la durée de vie du câble.
- N'utilisez jamais le treuil avec un crochet ou un loquet endommagé. Remplacez toujours les pièces endommagées avant d'utiliser le treuil.

**AVERTISSEMENT : Remplacez le câble et les composants du treuil au premier signe de dommage pour éviter des BLESSURES GRAVES ou LA MORT en cas de panne.**

### Directives d'enroulement du câble de treuil

Une fois le treuillage terminé, surtout s'il s'agit d'un treuillage en biais, il peut être nécessaire de rembobiner le câble du treuil uniformément sur le tambour. Cela réduit les risques que le câble du treuil se « coince » entre les couches inférieures du câble. Vous aurez besoin d'un assistant pour effectuer cette tâche :

A. Relâchez le tambour du treuil.

## CARACTÉRISTIQUES ET COMMANDES

B. Tirez le câble du treuil qui est enroulé de manière inégale sur le tambour.

C. Réengagez le tambour du treuil.

D. Demandez à un assistant de tirer fermement sur la sangle du crochet du câble du treuil pour appliquer environ 100 lb. (45 kg) de tension.

E. Treuiller lentement le câble pendant que l'assistant déplace l'extrémité du câble d'avant en arrière horizontalement pour le répartir uniformément sur le tambour.

### Treuil «Shock Loading»

Votre treuil (le cas échéant) est conçu et testé pour résister aux charges produites lorsqu'il est utilisé à partir d'un véhicule à l'arrêt. Rappelez-vous toujours que le treuil, le câble et les composants ne sont PAS conçus pour une charge de choc. Suivez ces directives :

- N'essayez jamais de « secouer » une charge avec le treuil. Par exemple, ne rattrapez jamais le mou du câble en déplaçant le véhicule de treuillage pour tenter de déplacer un objet. Il s'agit d'une pratique dangereuse qui génère des charges élevées qui peuvent dépasser la résistance des composants. Même un véhicule lent peut créer une charge de choc importante qui peut causer des dommages.
- N'allumez et n'éteignez jamais rapidement le treuil à plusieurs reprises («jogging»). Il s'agit d'une forme de charge de choc. Cela met une charge supplémentaire sur les composants du treuil, le câble et génère une chaleur excessive dans l'ensemble moteur et relais.
- Ne remorquez jamais un véhicule ou un autre objet avec votre treuil. Le remorquage avec un treuil produit une charge de choc même lors du remorquage à des vitesses lentes. Le remorquage à partir du treuil positionne également la force de remorquage élevée sur le véhicule, ce qui peut entraîner une instabilité du véhicule et la possibilité d'un accident.

## CARACTÉRISTIQUES ET COMMANDES

- N'utilisez jamais de sangles de récupération avec votre treuil. Il s'agit d'une forme de charge de choc. Les sangles de récupération sont conçues pour s'étirer et peuvent stocker de l'énergie. L'énergie stockée dans la sangle de récupération est libérée en cas de panne, ce qui rend l'événement encore plus dangereux. De même, n'utilisez jamais de cordons élastiques "bungie" pour le treuillage.
- N'utilisez jamais le treuil pour attacher le véhicule à une remorque ou à une autre unité de transport. Il s'agit d'une forme de charge de choc qui peut endommager les composants du treuil, le câble ou l'unité de transport.

### Coffre à outils

Le coffre à outils **A** est situé sous le siège.

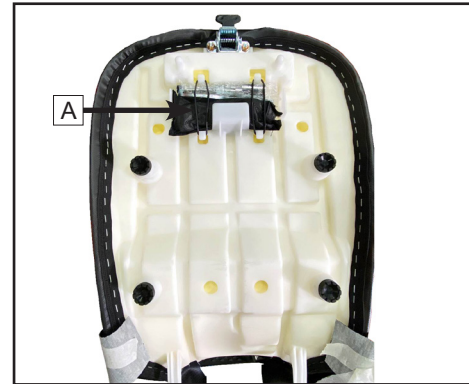

## CARACTÉRISTIQUES ET COMMANDES

### Accès au panneau avant

Votre véhicule est muni d'un panneau d'accès sur le porte-bagages avant.

#### Pour retirer le panneau :

1. Soulevez et tirez la sangle de retenue caoutchoutée pour l'éloigner du panneau, tirez jusqu'à ce qu'elle se détache de la languette avant.
2. Soulevez le nez du panneau. Faites glisser le panneau vers le haut et vers vous en l'éloignant du porte-bagages.

#### Pour réinstaller le panneau :

1. Alignez les languettes à l'arrière du capot dans le porte-bagages et placez le capot dans l'ouverture de celui-ci.
2. Appuyez sur le centre du couvercle.
3. Soulevez et poussez la sangle de retenue caoutchoutée sur la languette du panneau avant pour la fixer.

### Rangement arrière

Votre véhicule est muni d'un compartiment de rangement à l'arrière du véhicule.

#### Pour l'ouvrir :

1. Soulevez et tirez la sangle de retenue caoutchoutée pour l'éloigner du couvercle, tirez jusqu'à ce qu'elle se détache de la languette.
2. Tirez le couvercle vers vous.

#### Pour le fermer :

1. Fixez le couvercle sur l'ouverture.
2. Appuyez sur au centre du couvercle
3. Soulevez et tirez la sangle de retenue caoutchoutée sur la languette du couvercle pour la fixer.

## CARACTÉRISTIQUES ET COMMANDES

### Indicateurs et avertissements du tableau de bord

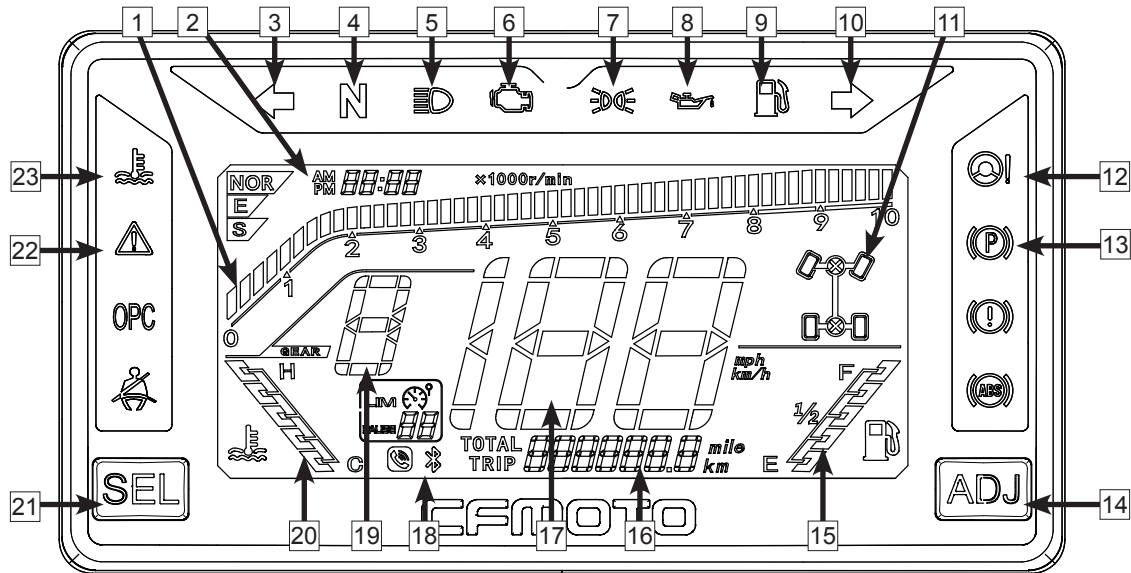

## CARACTÉRISTIQUES ET COMMANDES

1	RPM du moteur	10	Clignotant droit	19	Indicateur transmission
2	Horloge	11	Mode «Drive»	20	Liquide de refroidissement (température)
3	Clignotant gauche	12	Défaillance du système EPS	21	SEL – sélection du mode
4	Véhicule au «Neutre»	13	Frein à main	22	Neutralisation (override)
5	Feux de route	14	ADJ – réglage du mode	23	Liquide de refroidissement (avertissement)
6	Défaillance du système EFI	15	Jauge à carburant		
7	Feux de position	16	Information du randonneur		
8	Pression d'huile	17	Indicateur de vitesse		
9	Mini-essence	18	Bluetooth		

### **RPM du moteur** 1

Indique la vitesse actuelle du moteur. Évitez la zone rouge.

### **Horloge** 2

Affiche l'heure actuelle. (Cette section du tableau de bord peut être ajustée pour corriger l'heure en utilisant les boutons «ADJ» et «SEL».)

### **Clignotant gauche (si équipé)** 3

Cet indicateur s'allume lorsque le clignotant gauche est activé..

## CARACTÉRISTIQUES ET COMMANDES

### Véhicule au «Neutre» 4

Cet indicateur s'allume lorsque la transmission est embrayée au neutre.

### Feux de route 5

Cet indicateur s'allume lorsque le sélecteur de phare est réglé aux feux de route.

### Défaillance du système EFI 6

Cet indicateur s'allume lorsqu'il y a défaillance du système d'injection électronique de carburant. Veuillez arrêter le véhicule et contactez votre concessionnaire pour faire corriger le problème.

### Feux de position 7

Cet indicateur s'allume lorsque le sélecteur de phare est réglé aux feux de position.

### Pression d'huile 8

Cet indicateur s'allume lorsque la pression d'huile est trop basse. Lorsque cet indicateur s'allume, veuillez arrêter votre véhicule de façon sécuritaire, Vérifiez et corrigez le problème.

### Mini-essence 9

Cet indicateur s'allume lorsque la réserve de carburant dans le réservoir est à moins de 4L.

## CARACTÉRISTIQUES ET COMMANDES

### **Clignotant droit (si équipé)** 10

Cet indicateur s'allume lorsque le clignotant droit est activé.

### **Mode «Drive»** 11

Indique le mode de conduite actuel. Il y a 3 modes de conduite : 2WD, 4WD et 4WD-LOCK.

### **Défaillance du système EPS** 12

Cet indicateur s'allume lorsqu'il y a défaillance du système de servodirection (EPS). Veuillez arrêter le véhicule et contactez votre concessionnaire pour faire corriger le problème.

### **Frein à main (si équipé)** 13

Cet indicateur s'allume lorsque le frein à main est activé.

### **ADJ – bouton de réglage du mode** 14

Utilisez ce bouton, simultanément avec le bouton SEL, pour régler certaines fonctions du tableau de bord. Voir la section Navigation tableau de bord / Paramètres / Réglages.

### **Jauge à carburant** 15

Indique le niveau de carburant dans le réservoir.



## CARACTÉRISTIQUES ET COMMANDES

### Centre d'information du randonneur 16

Cette section du tableau peut être parcourue en utilisant le bouton SEL pour afficher :

«TOTAL» – La distance parcourue cumulée par le véhicule en milles/kilomètres, «TRIP» – La distance parcourue, «H» – Le temps de fonctionnement cumulé du moteur, «V» – La charge de la batterie, 'Brightness' – Réglez la luminosité du tableau de bord à l'aide du bouton «ADJ», «P» – Le code d'erreur s'affiche lorsque l'ECU du véhicule détecte une défaillance.

### Indicateur de vitesse 17

Affiche la vitesse actuelle du véhicule. (L'indicateur de vitesse peut être modifié pour afficher la vitesse en kilomètres par heure (km/h) ou en miles par heure (mi/h) à l'aide des boutons «ADJ» et «SEL».

### Bluetooth 18

Ce véhicule est équipé de la fonction Bluetooth. Cet indicateur ne s'allumera pas lorsqu'il n'est pas associé et connecté à un appareil. Il clignotera pendant l'association et la connexion, et demeurera allumé si celle-ci est réussie. L'indicateur de téléphone ne s'allumera pas s'il n'y a pas d'appel. Il clignotera lors d'un appel entrant et demeurera allumé pendant l'appel. Un appui rapide sur le bouton SEL vous permettra de prendre l'appel, et un appui rapide sur le bouton ADJ permettra de mettre fin à l'appel.

Activez la fonction Bluetooth de votre téléphone, puis connectez la fonction Bluetooth du véhicule à l'aide de votre téléphone.

 <b>AVERTISSEMENT</b>
--

Ne jamais conduire le véhicule pendant que vous utilisez le Bluetooth. Arrêtez toujours le véhicule avant de répondre à un appel. La distraction au volant peut causer un accident entraînant des blessures graves, voire mortelles.
--

## CARACTÉRISTIQUES ET COMMANDES

### **Indicateur transmission** 19

Indique la position actuelle du levier de changement de vitesse.

### **Température liquide de refroidissement** 20

Cette section du tableau de bord affiche la température actuelle du liquide de refroidissement. Le C représente une basse température et le H représente une haute température. Une trop basse température de même qu'une trop haute température sont anormales. Lorsque la température est trop basse, laissez tourner le moteur au ralenti afin de le réchauffer; lorsque la température est trop haute, gardez le véhicule afin d'éviter que le liquide atteigne un degré d'ébullition. Maintenez toujours le liquide dans une plage normale de température.

### **SEL – bouton de sélection du mode** 21

Utilisez ce bouton, simultanément avec le bouton ADJ, pour régler certaines fonctions du tableau de bord. Voir la section Navigation tableau de bord / Paramètres / Réglages.

### **Indicateur de neutralisation (override)** 22

Lorsque vous appuyez sur le bouton de neutralisation, cet indicateur s'allume. La limitation de vitesse du mode 4WD-LOCK sera alors désactivée.

### **Avertissement liquide de refroidissement** 23

Cet indicateur s'allume lorsque la température du liquide de refroidissement excède 115°C. Cet indicateur sera également allumé, mais accompagné d'un avertissement sonore si la température du liquide de refroidissement excède 120°C.

## CARACTÉRISTIQUES ET COMMANDES

### Navigation tableau de bord / Paramètres / Réglages

Item	Affichage	SEL	ADJ	Opération	Résultat	
Odomètre	TOTAL	Appui rapide		Passe à TRIP	TRIP	
Distance voyage	TRIP	Appui rapide		Passe à Hres moteur	Hres moteur	
			Appui prolongé	Réinitialise TRIP à 0	TRIP	
Heures moteur	H	Appui rapide		Passe à Défaillance	P	
Défaillance	P	Appui rapide		Passe à Charge batterie	V	
Charge batterie	V	Appui rapide		Passe à Luminosité tableau bord	Affiche luminosité	
Luminosité tableau bord	Degré luminosité	Appui rapide		Passe à Odomètre	TOTAL	
Accueil	Accueil		Appui rapide	Ajuste luminosité tableau bord	Accueil	
Interface réglage d'heure et d'unités	Accueil	Appui prolongé		Passe à réglage hres	Réglage hres	
		Appui rapide		Passe à réglage min	Réglage min	
	Réglage hres		Appui rapide		Chaque pression = +1	Réglage hres
			Appui prolongé		Augmente heures	Réglage hres
	Réglage min	Appui rapide		Passe à réglage unités	Réglage unités	
			Appui rapide		Chaque pression = +1	Réglage min
			Appui prolongé		Augmente min	Réglage min
	Interface réglage heure 12/24	Appui rapide		Passe à réglage unités	Interface réglage unité vitesse	
			Appui rapide		Passe à format heure	Réglage hre 12/24
	Interface réglage unités	Appui rapide		Retour accueil	Accueil	
			Appui rapide		Change unité vitesse	Réglage unités

## CONDUITE ET OPÉRATION

### Conduite et opération

#### Période de rodage

La période de rodage de votre nouveau VTT est très importante. Prendre soin d'un nouveau moteur se traduira par des performances plus efficaces et une durée de vie plus longue du moteur. Appliquez soigneusement les procédures suivantes.

1. Choisissez une zone ouverte qui vous permettra de vous familiariser avec le fonctionnement et la manipulation du véhicule.
2. Placez le VTT sur une surface plane.
3. Remplissez le réservoir d'essence.
4. Vérifiez le niveau d'huile à moteur. Ajoutez de l'huile au niveau recommandée si nécessaire, afin de toujours maintenir le niveau d'huile entre les indicateurs minimum et maximum sur la jauge.
5. Placez-vous en position de conducteur sur le véhicule et démarrez le moteur. Laissez le moteur tourner au ralenti pendant une courte période avant de faire fonctionner le véhicule.
6. Appuyez sur la pédale de frein, sélectionnez la vitesse souhaitée, puis relâchez la pédale de frein.
7. Donnez du gaz. Conduisez lentement au début, en faisant varier les positions de l'accélérateur à  $\frac{1}{2}$  ouvert pendant 10 heures, puis à  $\frac{3}{4}$  ouvert pendant un autre 10 heures. Ne pas faire laisser tourner le moteur au ralenti ou à plein régime de façon soutenue.
8. Évitez de tirer ou de transporter des charges pendant la période de rodage.
9. À la fin de la période de rodage, changez l'huile et le filtre (20h ou 200 miles / 320 km).

## CONDUITE ET OPÉRATION

### ⚠ ATTENTION

Pendant la période de rodage de 20 heures :

- Évitez de charger ou de remorquer une cargaison.
- Évitez de faire tourner le moteur à plein régime de façon soutenue. Une telle utilisation dans les 20 premières heures d'utilisation peut causer des dommages aux pièces du moteur, ou réduire la durée de vie de celui-ci.
- Évitez de faire tourner le moteur avec l'accélérateur engagé à plus de ½ pendant les 10 premières heures d'utilisation du véhicule.
- Évitez de faire tourner le moteur avec l'accélérateur engagé à plus de ¾ pendant les 10 à 20 premières heures d'utilisation du véhicule.
- L'utilisation d'une huile à moteur autre que celle recommandée peut causer de graves dommages au moteur. CFMOTO recommande l'utilisation de l'huile SAE 15W-40 pour les moteurs monocylindres 4 temps. Modifier la viscosité de l'huile en raison de conditions de froid ou de chaleur extrême est toutefois acceptable. Référez-vous au tableau ci-dessous pour le choix de la viscosité d'huile en fonction de la température ambiante.

### Viscosité recommandée d'huile à moteur

Viscosité de l'huile				15W-40				
				10W-40				
				5W-40				
F°	-22	-4	14	32	50	68	86	104
C°	-30	-20	-10	0	10	20	30	40

## CONDUITE ET OPÉRATION

### Inspection pré randonnée

Avant chaque utilisation de votre véhicule, un propriétaire averti effectuera une vérification de son véhicule à l'aide de la feuille de «Vérification quotidienne avant utilisation» contenue dans la fiche d'entretien.

 <b>AVERTISSEMENT</b>
--

Omettre d'effectuer une inspection adéquate avant chaque utilisation peut entraîner des blessures graves, voire mortelles. Assurez-vous de toujours inspecter le véhicule avant chaque utilisation pour vous assurer qu'il est en bon état de fonctionnement.
---

## CONDUITE ET OPÉRATION

### Démarrage du moteur

#### Démarrage à froid

<b> AVERTISSEMENT</b>
--

Les gaz d'échappement contiennent du monoxyde de carbone, un gaz mortel pouvant causer une perte de conscience ou même la mort. Ne jamais laisser tourner le moteur dans un endroit clos.
---

<b> ATTENTION</b>
--

Conduire le véhicule immédiatement après un démarrage à froid peut causer des dommages aux composants du moteur. Permettez au moteur de tourner pendant plusieurs minutes avant de le conduire.
---

#### Démarrage à froid

1. Assurez-vous que le levier de sélection de vitesse est à la position «Park» ou «Neutral».
2. Appuyez sur la pédale de frein.
3. Tournez le commutateur d'extinction du moteur et la clé du commutateur principal à la position  ON.
4. Vérifiez que l'accélérateur est complètement désengagé, puis appuyez sur le commutateur de démarrage sur les commandes de gauche.
5. Une fois le moteur démarré, continuer de laisser tourner le moteur pendant quelques minutes pour le réchauffer avant de conduire le véhicule.

## CONDUITE ET OPÉRATION

### REMARQUE

Ne tentez pas d'activer le démarreur plus de 10 secondes à la fois. Si le moteur ne démarre pas, relâchez l'interrupteur de démarrage, attendez quelques secondes, puis appuyez à nouveau sur l'interrupteur de démarrage. Chaque tentative doit être la plus courte possible afin de préserver l'énergie de la batterie.

### ATTENTION

L'utilisation du véhicule immédiatement après le démarrage pourrait endommager le moteur. Laissez le moteur se réchauffer pendant quelques minutes avant de l'utiliser.

### REMARQUE

Le moteur peut démarrer, peu importe la position du levier de vitesse si le frein est appliqué. Cependant, la pratique recommandée est que le levier de vitesse soit au neutre ou sur «Park» avant de démarrer le moteur. Si le témoin lumineux du «Neutre» du tableau de bord ne s'allume pas lorsque le véhicule est au neutre, demandez à votre concessionnaire de vérifier le circuit électrique de votre véhicule ou d'ajuster le système de changement de vitesse.

### AVERTISSEMENT

Une utilisation excessive de l'accélérateur en mode limitation de vitesse peut entraîner une accumulation de carburant dans le système d'échappement, causant des ratés dans le moteur (backfire) et/ou des dommages au moteur.



## CONDUITE ET OPÉRATION

### Fonctionnement du sélecteur de Vitesse

#### L'embrayage

**⚠ ATTENTION**

Pour éviter d'endommager la transmission, ramenez l'accélérateur en position fermée, immobilisez le véhicule et actionnez la pédale de frein avant de changer de vitesse.

#### REMARQUE

La sélection de transmission «Low» est recommandée pour tous les mouvements vers l'avant autres que les déplacements prolongés à haute vitesse.

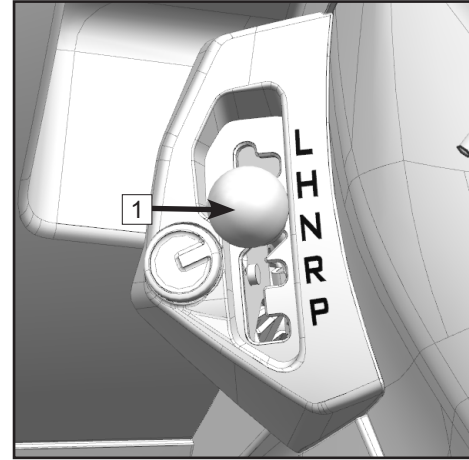

1 Sélecteur de vitesse

## CONDUITE ET OPÉRATION

### **Embrayer pour sortir du mode «Park» (stationné)**

1. Vérifiez que l'accélérateur est fermé.
2. Appuyez sur la pédale de frein.
3. Passez à la vitesse souhaitée en déplaçant le sélecteur de vitesse le long du guide de changement de vitesse.

### **Embrayer pour passer du mode «Neutral» au mode «High» (neutre à haute vitesse)**

1. Vérifiez que l'accélérateur est fermé et que le véhicule est complètement immobilisé.
2. Appuyez sur la pédale de frein.
3. Passez à «High» en déplaçant le sélecteur de vitesse le long du guide de changement de vitesse.

### **Embrayer pour passer du mode «High» au mode «Low» (haute vitesse à basse vitesse)**

1. Vérifiez que l'accélérateur est fermé et que le véhicule est complètement immobilisé.
2. Appuyez sur la pédale de frein.
3. Passez à «Low» en déplaçant le sélecteur de vitesse le long du guide de changement de vitesse.

### **Embrayer pour passer du mode «Low» au mode «High» (basse vitesse à haute vitesse)**

1. Vérifiez que l'accélérateur est fermé et que le véhicule est complètement immobilisé.
2. Appuyez sur la pédale de frein.
3. Passez à «High» en déplaçant le sélecteur de vitesse le long du guide de changement de vitesse.

### **Embrayer pour passer du mode «Reverse» (marche arrière)**

1. Vérifiez que l'accélérateur est fermé et que le véhicule est complètement immobilisé.
2. Appuyez sur la pédale de frein.

## CONDUITE ET OPÉRATION

3. Passez à «High» en déplaçant le sélecteur de vitesse le long du guide de changement de vitesse.
4. Vérifiez pour des obstacles ou des gens derrière vous, puis relâchez la pédale de frein.
5. Appuyez graduellement sur l'accélérateur et continuez de regarder derrière vous tout en reculant.

### AVERTISSEMENT

Lorsque vous passez en marche arrière, assurez-vous qu'il n'y ait ni obstacle ni personne derrière vous et que la zone est sécuritaire. Lorsqu'il est sécuritaire de procéder, faites-le lentement.

### **Embrayer pour passer du mode «Reverse» au mode «Park» (marche arrière à stationné)**

1. Vérifiez que l'accélérateur est fermé et que le véhicule est complètement immobilisé.
2. Appuyez sur la pédale de frein.
3. Passez à «P» en déplaçant le sélecteur de vitesse le long du guide de changement de vitesse.

### **REMARQUE**

Le levier de vitesse ne doit pas être placé au mode marche arrière sans appuyer sur la pédale de frein.

Les indicateurs de changement de vitesse devraient afficher la position réelle d'embrayage. Si tel n'est pas le cas, demandez à votre concessionnaire de vérifier le circuit électrique de votre véhicule ou d'ajuster le système de changement de vitesse.

En raison d'un mécanisme de synchronisation dans le moteur, il se peut que l'indicateur ne s'affiche pas tant que le véhicule n'a pas commencé à se déplacer.

N'utilisez jamais le «High» pour un déplacement à basse vitesse ou lors d'un remorquage, car cela peut entraîner un réchauffement excessif du système d'embrayage et endommager les composants.

## CONDUITE ET OPÉRATION

### Le remorquage d'une charge

Votre véhicule est muni de porte-bagages avant et arrière et d'un attelage à remorque. Suivez les directives suivantes pour le transport et le remorquage de marchandises :

#### **AVERTISSEMENT**

La surcharge du véhicule ou encore le transport ou le remorquage inadéquat d'une cargaison peuvent altérer la maniabilité du véhicule et entraîner une perte de contrôle ou une instabilité des freins. Prenez toujours les précautions suivantes lors du transport de marchandises :

- Toujours utiliser la vitesse «Low» lors du remorquage pour éviter l'usure du tambour d'embrayage ou des problèmes de courroie.
- Réduisez la vitesse lors du transport ou du remorquage de charges.
- Ne dépassez jamais la charge indiquée pour ce véhicule.
- Toutes les charges doivent être correctement sécurisée. Une charge non sécurisée peut se déplacer et déstabiliser le véhicule, ce qui pourrait entraîner une perte de contrôle du véhicule.
- Lorsque vous vous déplacez sur un terrain accidenté ou montagneux, réduisez la vitesse et la charge pour maintenir des conditions de conduite stables.
- Soyez extrêmement prudents lorsque vous freinez avec un véhicule chargé. Évitez les terrains ou situations qui peuvent nécessiter une marche arrière en pente descendante.
- La répartition du poids sur les porte-bagages avant et arrière doit être la plus avancée et la plus basse possible.
- Porter une cargaison chargée en hauteur soulève le centre de gravité et crée une condition de fonctionnement instable. Le poids de la charge doit donc être réduit lorsque le centre de gravité est élevé. Lors de la manipulation de charges décentrées qui ne peuvent être centrées, sécurisez la charge et procédez avec une extrême prudence.

## CONDUITE ET OPÉRATION

- Dans le cas d'une conduite où le chargement dépasse les porte-bagages, la stabilité et la maniabilité du véhicule peuvent être affectées et entraîner le renversement du véhicule.
- Porter une charge uniquement sur le porte-bagages avant ou arrière peut entraîner un déséquilibre et augmenter les risques de renversement du véhicule. Assurez-vous d'équilibrer les charges proportionnellement entre le porte-bagages avant et arrière, mais ne dépassez jamais la capacité de charge maximale indiquée.
- Assurez-vous de ne pas obstruer les phares lors du chargement du porte-bagages avant.
- Toujours atteler la remorque à l'aide du point d'attelage. Ne dépassez jamais le poids maximal recommandé de la flèche d'attelage.
- Il n'est pas recommandé d'utiliser des chaînes, des sangles, de la corde ou tout autre matériel pour remorquer des objets, car ceux-ci pourraient se coincer dans les roues arrière et entraîner des dommages au véhicule ou des blessures.
- Pendant le remorquage, le véhicule ne devrait jamais dépasser 16 km/h (10 mi/h) sur terrain plat et 8 km/h (5 mi/h) sur terrain accidenté, dans les virages ou en ascension ou descente d'une pente.

## CONDUITE ET OPÉRATION

### Distribution d'une charge

Votre VTT a été conçu pour transporter ou remorquer une quantité de charges. Toujours :

- Vous assurez de lire et comprendre les avertissements de répartition de charge répertoriés sur les autocollants d'avertissement.
- Ne jamais dépasser les poids recommandés.
- Le poids de la cargaison doit être chargé aussi bas que possible.
- La cargaison doit être chargée aussi à l'avant que possible sur le porte-bagages.
- Lorsque vous circulez sur un terrain accidenté ou montagneux avec une cargaison, réduisez votre vitesse et le chargement pour maintenir des conditions de conduite stables.

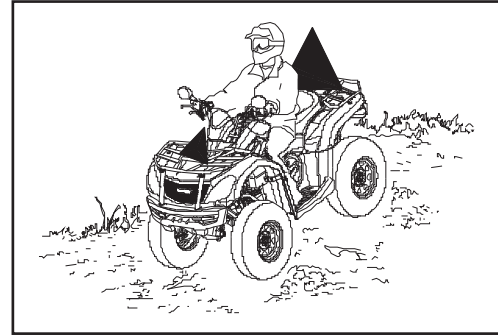

## CONDUITE ET OPÉRATION

### Conduite sécuritaire

#### Responsabilités du conducteur

En tant que conducteur de ce VTT, votre bon sens, votre jugement et vos capacités sont les seuls facteurs qui vous éviteront de vous blesser, de blesser les autres et/ou d'endommager votre véhicule ou l'environnement.

#### Randonnées récréatives, de groupe et longue distance

L'un des avantages de ce véhicule est qu'il peut vous conduire hors des sentiers battus, loin de la plupart des communautés. Gardez vos distances avec les zones désignées pour d'autres types d'utilisation, sauf si cela est spécifiquement autorisé. Ceci comprend les sentiers de motoneige, les sentiers équestres, les sentiers de ski de fond, les sentiers de vélo de montagne, etc. Joignez-vous à un club de VTT local. Un tel club peut vous fournir une carte et des conseils, ou vous informer sur les zones où vous pouvez circuler. Gardez toujours une distance sécuritaire avec les autres véhicules devant et derrière vous lorsque vous circulez en groupe. Ne jamais conduire négligemment ou effectuer des manœuvres inattendues avec d'autres VTT à proximité. Restez sur les sentiers désignés et les zones de VTT et découragez tout autre randonneur à circuler dans les zones interdites.

#### Environnement

Les loisirs récréatifs de VTT sont un privilège. Conservez votre privilège en respectant l'environnement et les droits des autres d'en profiter également. Pourchasser les animaux sauvages est illégal. Les animaux peuvent mourir d'épuisement des suites d'une telle course. Évitez d'endommager volontairement le terrain sur lequel vous circulez, à moins que la zone ne soit désignée pour ce type d'activité. Respectez la règle «Ce que j'apporte, je le rapporte». Évitez de polluer.

## CONDUITE ET OPÉRATION

### **Entraînez-vous !**

Les procédures de conduite décrites dans le présent guide doivent être pratiquées plusieurs fois à basse vitesse dans une zone sans obstacle. Si une technique est incorrectement appliquée pour les virages par exemple, votre véhicule pourrait continuer tout droit. Si le VTT ne tourne pas, arrêtez-vous et recommencez la procédure. Si la surface de conduite est glissante ou lâche, il pourrait être utile de transférer plus de poids aux roues avant en avançant sur le siège. Une fois que vous avez appris et bien assimilé les techniques appropriées, vous devriez pouvoir effectuer des manœuvres à vitesse plus élevée ou dans des courbes plus serrées.

Des procédures de conduite inappropriées telles que des coups de gaz, un freinage excessif, des mouvements corporels incorrects ou une vitesse excessive dans les virages peuvent causer le renversement du véhicule. Si le VTT commence à basculer vers l'extérieur en négociant un virage, penchez-vous davantage vers l'intérieur. Il peut également s'avérer nécessaire de relâcher légèrement l'accélérateur et dirigez le VTT vers l'extérieur du virage pour éviter de basculer.

N'oubliez pas : évitez la haute vitesse tant que vous ne vous êtes pas entièrement familiarisé avec votre appareil.

### **REMARQUE**

La sélection de transmission «Low» est recommandée pour tous les mouvements vers l'avant autres que les déplacements prolongés à haute vitesse.



## CONDUITE ET OPÉRATION

### Procédure de conduite

1. Asseyez-vous droit avec les deux pieds sur les repose-pieds et les deux mains sur le guidon.
2. Démarrez le moteur et laissez-le chauffer. Appliquez la pédale de frein puis embrayez la transmission à «Low».
3. Vérifiez votre environnement et déterminez votre itinéraire.
4. Relâchez les freins.
5. Appuyez doucement sur l'accélérateur avec votre pouce droit et commencez à conduire.
6. Conduisez lentement. Entraînez-vous à manœuvrer en utilisant l'accélérateur et les freins sur une surface plane.

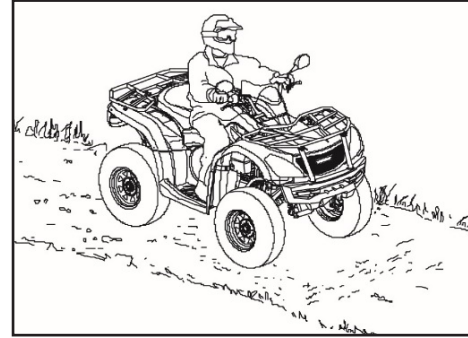

## CONDUITE ET OPÉRATION

### Virages

Pour effectuer un virage, orientez le véhicule dans la direction du virage, en inclinant votre corps vers l'intérieur du virage tout en soutenant votre poids sur le repose-pied extérieur. Cette technique modifie l'équilibre de traction entre les roues permettant ainsi de tourner en douceur. La même technique d'inclinaison doit être utilisée pour tourner en sens inverse.

### REMARQUE

Exercez-vous à effectuer des virages à basse vitesse avant de tenter des virages à plus haute vitesse.

#### **AVERTISSEMENT**

Les virages brusques ou à des vitesses excessives peuvent entraîner un renversement du véhicule et causer des blessures graves. Évitez de tourner à des angles trop serrés. N'effectuez jamais de virage à haute vitesse.

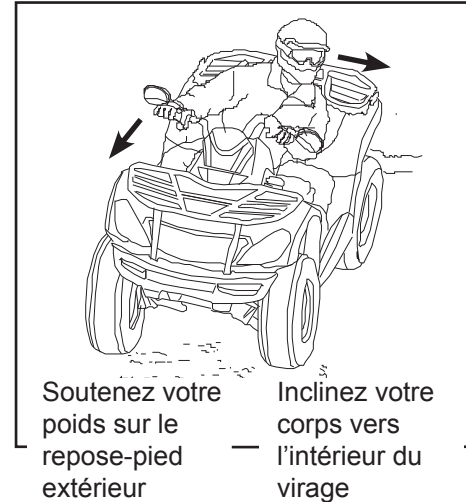

## CONDUITE ET OPÉRATION

### **Dynamique des virages**

En mode 2WD ou 4WD, les deux roues arrière fonctionnent comme un seul essieu et tournent ensemble à la même vitesse afin de vous offrir une traction maximale. De plus, en mode 4WD-LOCK, les roues avant tourneront également ensemble à la même vitesse. Ainsi, à moins que la roue à l'intérieur du virage ne glisse ou ne perde de la traction, le VTT résistera au virage. La technique de virage spéciale décrite dans ce manuel doit être utilisée pour permettre au VTT d'effectuer des virages rapidement et facilement, mais il est essentiel que cette compétence soit d'abord apprise à basse vitesse.

### **Négocier les courbes**

À l'approche d'un virage, ralentissez et commencez à tourner le guidon dans la direction souhaitée. Ce faisant, placez votre poids sur le repose-pied extérieur du virage (dans le sens inverse) et penchez le haut de votre corps dans le virage. Utilisez l'accélérateur pour maintenir une vitesse uniforme tout au long du virage. Cette manœuvre fera légèrement glisser la roue à l'intérieur du virage, permettant au VTT de manœuvrer correctement dans le virage.

## CONDUITE ET OPÉRATION

### La conduite en marche arrière

#### Pour conduire en marche arrière :

1. Assurez-vous que l'accélérateur est relâché et que le véhicule est complètement immobilisé.
2. Appliquez la pédale de frein, puis embrayez la transmission en marche arrière.
3. Vérifiez derrière vous pour des obstacles ou des personnes.
4. Lorsqu'il est sécuritaire de reculer, relâchez les freins, appuyez légèrement sur l'accélérateur avec votre pouce droit puis reculez lentement. La vitesse du véhicule est contrôlée par l'ouverture des gaz.

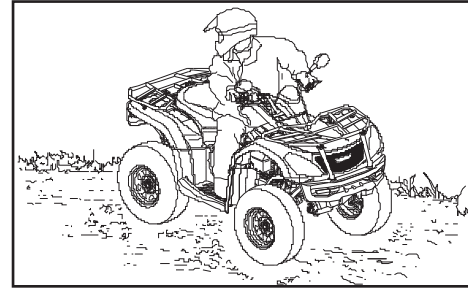

#### REMARQUE

Votre VTT est muni d'un limiteur de vitesse pour le mode marche arrière. Le commutateur de neutralisation (override) ne peut être activé. Ne pas utiliser ce mode à pleins gaz. Activez l'accélérateur juste assez pour maintenir la vitesse souhaitée.

Prenez les précautions suivantes lorsque vous conduisez en marche arrière :

- Toujours éviter de reculer en descente.
- Reculez lentement.
- En marche arrière, appliquez toujours les freins doucement pour arrêter.
- Évitez de tourner à des angles serrés lorsque vous reculez.
- Ne jamais ouvrir les gaz à fond brusquement en reculant.

#### AVERTISSEMENT

Faire preuve d'imprudence lorsque vous utilisez la marche arrière peut entraîner des blessures graves, voire mortelles.

## CONDUITE ET OPÉRATION

### La conduite sur surfaces glissantes

Lorsque vous roulez sur des surfaces glissantes telles que des sentiers mouillés, du gravier, du sable ou de la glace, prenez les précautions suivantes :

- Ralentissez lorsque vous entrez dans des zones glissantes.
- Restez vigilant, évaluez le sentier et évitez les virages brusques ou rapides qui peuvent provoquer des dérapages.
- Corrigez un dérapage en tournant le guidon dans le sens du dérapage et en déplaçant votre poids vers l'avant.
- La conduite en mode 4WD peut aider à contrôler le véhicule dans les zones glissantes.

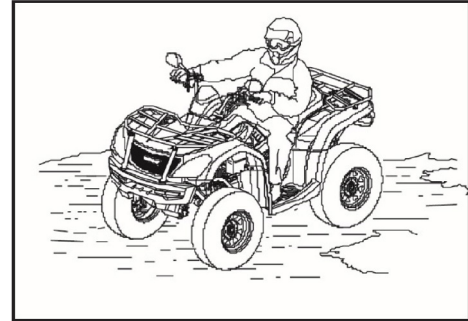

#### ATTENTION

De graves dommages peuvent être causés à la transmission si le mode 4WD est activé pendant que les roues patinent. Activez toujours le mode 4WD lorsque les roues ont une traction ou ne tournent pas.

#### AVERTISSEMENT

Faire preuve d'imprudence lorsque vous conduisez sur des surfaces glissantes peut entraîner une perte de traction des pneus et donc une perte de contrôle, un accident et des blessures graves, voire mortelles. N'appliquez jamais les freins pendant un dérapage. Ne jamais utiliser sur des surfaces excessivement glissantes. Toujours réduire votre vitesse et faire preuve d'une plus grande vigilance.

## CONDUITE ET OPÉRATION

### La conduite sur terrain accidenté

Lorsque vous roulez sur des surfaces accidentées telles que des sentiers avec de grosses roches ou autres obstacles, prenez les précautions suivantes :

- Ralentissez lorsque vous rencontrez un terrain accidenté.
- Restez vigilant, évaluez le sentier devant vous et évitez les virages brusques ou rapides qui peuvent provoquer une perte de contrôle.
- Déplacez votre poids pour contrebalancer le poids du véhicule s'il bascule d'un côté.
- La conduite en mode 4WD ou 4WD-LOCK peut aider à contrôler le véhicule dans les zones accidentées.



## CONDUITE ET OPÉRATION

### Traverser des obstacles

Soyez vigilant! Apprenez à regarder en avant et à évaluer le terrain en conduisant. Soyez toujours sur vos gardes et attentif aux dangers tels que les bûches, les rochers et les branches pendantes. Ne jamais tenter de traverser un obstacle plus haut que le dégagement de sol du véhicule.

**⚠ AVERTISSEMENT**

Des blessures graves, voire mortelles, peuvent survenir si votre véhicule entre en contact avec un obstacle. Circulez avec prudence sur des terrains inconnus.



## CONDUITE ET OPÉRATION

### Traverser un plan d'eau

Votre VTT peut rouler dans l'eau à une profondeur maximale recommandée qui correspond au bas du repose-pieds. Suivez les procédures suivantes lorsque vous roulez dans l'eau :

- Déterminez la profondeur de l'eau avant la traversée.
- Choisissez un passage où les deux rives ont des pentes progressives.
- Procédez lentement, en évitant les roches et obstacles si possible.
- Après la traversée, sécher les freins en appliquant une légère pression répétée sur le levier jusqu'à ce que le freinage soit normal.

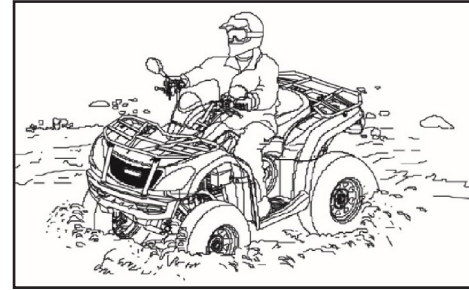

#### **AVERTISSEMENT**

Évitez de conduire le véhicule dans des eaux profondes ou à débit rapide. Si vous ne pouvez éviter l'eau qui dépasse la profondeur maximale recommandée, procédez lentement, équilibrez soigneusement votre poids, évitez les mouvements brusques et avancez en maintenant un mouvement lent et régulier. Évitez les virages brusques, les arrêts et les coups d'accélérateur.



## CONDUITE ET OPÉRATION

### Séchage du système CVT après immersion

Si de l'eau s'est infiltrée dans le boîtier du CVT, la courroie d'entraînement risque de glisser et détériorer la performance du véhicule. Pour expulser l'eau et assécher le boîtier du CVT :

- Vidangez le boîtier CVT.
- Embrayez le véhicule au neutre et augmentez le régime moteur pendant plusieurs minutes pour assécher les composants du CVT.
- Relâchez l'accélérateur et embrayez à «Low», puis vérifiez la performance du véhicule.
- Répétez autant de fois que nécessaire jusqu'à ce que toute l'eau ait été expulsée. Contactez votre concessionnaire si les problèmes de performance du véhicule persistent.

### REMARQUE

Après avoir conduit le véhicule dans l'eau, il est essentiel de faire entretenir le véhicule comme indiqué dans le calendrier d'entretien. Les domaines suivants nécessiteront une attention particulière : huile à moteur, carter d'engrenages avant et arrière, et tous les emplacements d'huile. Si votre véhicule est immergé et qu'il est impossible de le rapporter chez votre concessionnaire avant de le démarrer, suivez les étapes décrites dans ce guide pour éliminer l'eau de la boîte à air et du moteur.

#### ATTENTION

Des dommages importants peuvent être causés au moteur si le véhicule n'est pas soigneusement vérifié après une utilisation dans l'eau. Si de l'eau s'est infiltrée dans le système de CVT, suivez la procédure de ce guide pour assécher le système de CVT. Faites rapidement réparer le véhicule par votre concessionnaire si votre véhicule est immergé ou cale dans des eaux qui dépassent le niveau du repose-pied. Il est important de contacter votre concessionnaire pour un entretien avant de démarrer le moteur, car l'eau peut s'être infiltrée dans la boîte à air et le moteur.

## CONDUITE ET OPÉRATION

### Monter des pentes

Prenez les précautions suivantes lorsque vous montez une pente avec votre véhicule :

- Adoptez une trajectoire en ligne droite.
- Évitez les pentes trop abruptes (22 degrés maximum).
- Gardez les deux pieds sur les repose-pieds.
- Déplacez votre poids vers l'avant.
- Procédez à un rythme régulier (vitesse et accélérateur).
- Restez vigilants et préparez-vous à prendre toute mesure d'urgence nécessaire. Ceci peut inclure descendre rapidement du véhicule.

### Si vous perdez toute vitesse et cessez d'avancer :

Maintenez votre poids vers le haut de la pente.

Appliquez le frein avant. Lorsque le véhicule est complètement immobilisé, appliquez également le frein arrière, puis déplacez le levier de vitesse en position «Park».

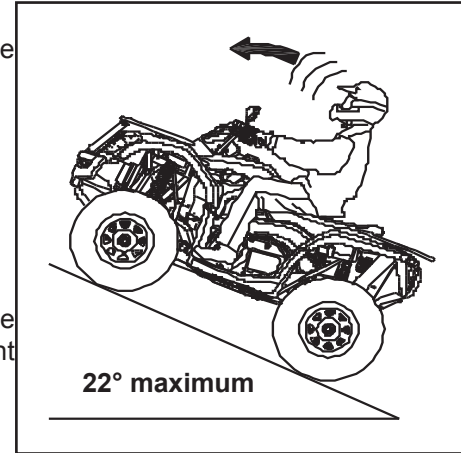

## CONDUITE ET OPÉRATION

### Si le VTT commence à reculer :

Maintenez votre poids vers l'avant. Ne jamais appliquer l'accélérateur. Ne jamais appliquer le frein arrière lorsque vous roulez vers l'arrière.

Appliquez le frein avant. Lorsque le véhicule est complètement immobilisé, appliquez également le frein arrière, puis déplacez le levier de vitesse en position «Park».

Descendre du véhicule du côté amont ou de l'un ou l'autre des côtés si la direction du VTT pointe directement vers le haut de la colline. Tourner ensuite le VTT et remonter sur le véhicule selon la procédure décrite dans le présent guide.

### AVERTISSEMENT

Le freinage et la manutention sont grandement affectés lors de la conduite en terrain montagneux. Une procédure inadéquate pourrait entraîner une perte de contrôle ou le renversement du véhicule pouvant causer des blessures graves, voire mortelles.

Évitez de gravir des pentes trop abruptes (22 degrés maximum).

Soyez extrêmement prudents lors de conduite en terrain montagneux et suivez les procédures appropriées décrites dans le présent guide.

## CONDUITE ET OPÉRATION

### Traverser latéralement une pente

#### **⚠ AVERTISSEMENT**

Traverser latéralement ou tourner de façon inadéquate dans une pente peut entraîner une perte de contrôle ou le renversement du véhicule pouvant causer des blessures graves, voire mortelles. Lorsque possible, évitez de traverser latéralement le flanc d'une colline. Suivez les procédures appropriées décrites dans le présent guide.

La traversée latérale d'une pente peut s'avérer dangereuse et doit être évitée si possible. Si vous faites face à une situation où la traversée latérale est la seule option, assurez-vous de prendre les précautions suivantes :

- Ralentissez
- Penchez-vous pendant la traversée. Transférez votre poids en amont tout en gardant vos pieds sur les repose-pieds.
- Dirigez-vous lentement vers le haut de la pente afin de maintenir l'orientation du véhicule.

#### **REMARQUE**

Si le véhicule commence à basculer, tournez rapidement les roues avant vers le bas de la pente si possible ou descendez rapidement du véhicule du côté amont!

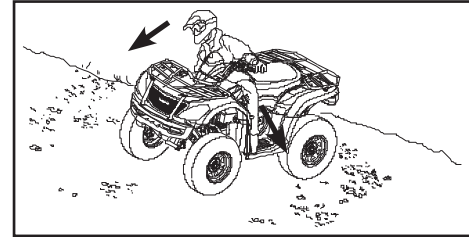

## CONDUITE ET OPÉRATION

### Descendre des pentes

Prenez les précautions suivantes lorsque vous descendez une pente avec votre véhicule :

- Ne conduisez jamais sur des pentes de plus de 22 degrés d'inclinaison ou trop abruptes pour vos capacités.
- Ralentissez.
- Déplacez votre poids vers l'arrière du véhicule.
- Toujours descendre les pentes en ligne droite.
- Appliquez les freins pour ralentir légèrement. Familiarisez-vous avec les fonctions du système de freinage pendant la descente.
- La conduite en mode 4WD ou 4WD-LOCK peut aider à contrôler le véhicule pendant la descente.

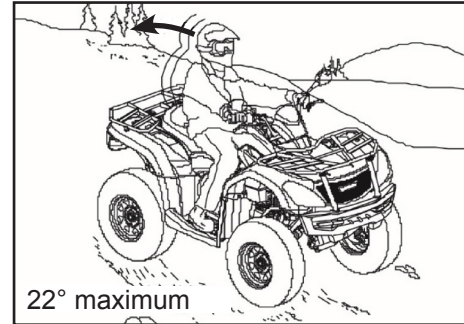

### AVERTISSEMENT

Une vitesse excessive pendant la descente peut entraîner une perte de contrôle et causer des blessures graves, voire mortelles. Procédez toujours lentement lorsque vous descendez une pente.

## CONDUITE ET OPÉRATION

### Faire demi-tour dans une pente

Une manœuvre qui peut être utilisée lorsque cela s'avère nécessaire de faire demi-tour dans une pente est le virage en K (K-turn) :

1. Relâchez l'accélérateur puis serrez le levier de frein et appuyez sur la pédale de frein tout en gardant votre poids vers l'amont.
2. Placez le levier de vitesse en position «Low» puis éteignez le moteur.
3. Tout en continuant de serrer le levier de frein, descendez du véhicule coté amont ou de l'un ou l'autre des côtés si la direction du VTT pointe directement vers le haut de la colline.

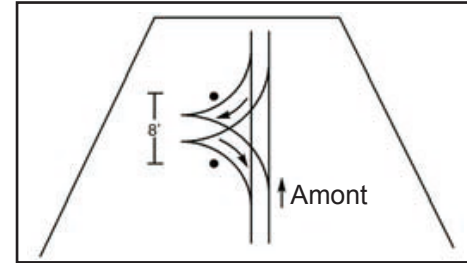

**REMARQUE : Descendez toujours en amont lorsque le véhicule est pointé dans une direction autre qu'en amont.**

4. Tout en continuant de serrer le levier de frein et en restant en amont du véhicule, tourner le guidon complètement vers la gauche (le frein avant sera le plus proche de vous).
5. Relâchez lentement le levier de frein et laissez le véhicule rouler vers la droite jusqu'à ce qu'il pointe à travers la colline ou légèrement vers le bas.
6. Tout en continuant de serrer le levier de frein, remontez sur le véhicule du côté amont et placez le levier de vitesse en position «Park» en gardant votre poids vers l'amont.
7. Redémarrez le moteur. Appuyez sur la pédale de frein et placez le levier de vitesse en position «Low».
8. Relâchez le frein et continuez de descendre lentement, en contrôlant la vitesse avec les freins jusqu'à ce que le véhicule soit sur une surface plus plane.

## CONDUITE ET OPÉRATION

### Stationnement en pente

Évitez de stationner dans une pente lorsque possible. Si cela s'avère inévitable, suivez la procédure suivante :

- Éteignez le moteur.
- Placez le levier de vitesse en position «Park».
- Bloquez toujours les roues arrière du côté aval de la pente comme illustré.

#### ATTENTION

L'arbre de sortie arrière est verrouillé lorsque le levier de vitesse est en position «Park».

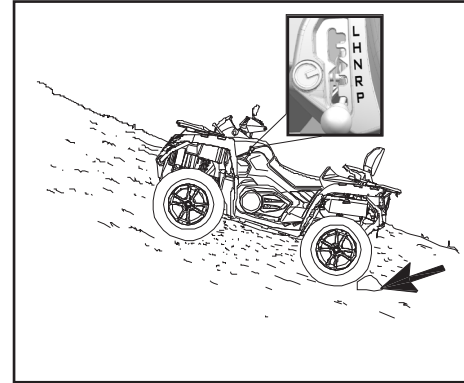

### Traverser des surfaces pavées

Votre VTT n'est pas conçu pour les surfaces pavées où il est plus susceptible de basculer. Ne circulez pas sur les trottoirs ou les pistes cyclables, car ils n'ont pas été conçus pour être utilisés en VTT. Si vous devez absolument rouler sur une surface pavée, réduisez votre vitesse et évitez les virages, freinages et accélérations brusques. Si vous devez traverser une route asphaltée, assurez-vous d'avoir une bonne visibilité de la circulation dans les deux sens, et déterminez d'avance votre point de sortie de l'autre côté. Dirigez-vous en ligne droite vers ce point. N'effectuez pas de changement de direction ou d'accélération brusque, car ceci pourrait causer une situation de renversement.

## ENTRETIEN

### Calendrier d'entretien

#### Calendrier d'entretien périodique

Un entretien périodique soigneux aidera à garder votre véhicule dans l'état le plus sûr et le plus fiable possible. L'inspection, le réglage et la lubrification des composants importants sont expliqués dans le calendrier de maintenance.

Vérifiez, nettoyez, lubrifiez, ajustez et remplacez les pièces si nécessaire. Lorsque l'inspection révèle le besoin de pièces de rechange, utilisez toujours des pièces d'origine disponibles auprès de votre concessionnaire.

#### REMARQUE

La maintenance et les ajustements périodiques sont essentiels. Si vous n'êtes pas familier avec l'exécution sécuritaire des procédures de maintenance et de réglage, demandez à un concessionnaire autorisé d'effectuer l'entretien requis pour vous.

#### Définition d'utilisation abusive

CFMOTO définit l'utilisation abusive comme étant :

- Une immersion fréquente dans la boue, l'eau ou le sable
- De la course ou une utilisation à haute vitesse de style course
- Une conduite prolongée à basse vitesse et lourde charge
- Un fonctionnement prolongé à faible régime moteur
- Une utilisation de courte durée par temps froid
- Une utilisation dans des opérations commerciales

Si l'utilisation de votre véhicule correspond à l'une de ces définitions, réduisez les intervalles d'entretien de 50 %.



## ENTRETIEN

### REMARQUE

Faites particulièrement attention au niveau d'huile. Une augmentation du niveau d'huile par temps froid peut indiquer des contaminants accumulés dans le carter d'huile ou le carter lui-même. Changez l'huile immédiatement si le niveau d'huile commence à monter. Surveiller le niveau d'huile et s'il continue d'augmenter, cessez d'utiliser votre véhicule et déterminez la cause ou consultez votre concessionnaire.

### Clé de l'icône du programme d'entretien périodique

Les intervalles d'entretien dans le tableau suivant sont basés sur des conditions de conduite moyennes et une vitesse moyenne du véhicule d'environ 20 km/h. Les véhicules soumis à une utilisation sévère doivent être vérifiés et entretenus plus fréquemment.

- ▶ = Élément à usage sévère. Réduisez l'intervalle de 50% sur les véhicules soumis à une telle utilisation.
- = Demandez à un revendeur agréé d'effectuer les réparations concernant ce composant ou ce système.
- = Composants liés aux émissions. Demandez à un concessionnaire autorisé d'effectuer les réparations impliquant ce composant ou système.

## ENTRETIEN

### POINTS CLÉS DU CALENDRIER DE LUBRIFICATION :

Vérifiez tous les composants aux intervalles indiqués dans le programme d'entretien périodique. Les éléments non répertoriés dans le calendrier de lubrification doivent être lubrifiés à l'intervalle de lubrification générale.

- Changez les lubrifiants plus souvent en cas d'utilisation sévère, par exemple dans des conditions humides ou poussiéreuses.
- Utilisez de la graisse toutes saisons sur les points de pivot.
- Lubrifiez tous les 800 km (500 mi), avant de longues périodes d'entreposage, après le nettoyage ou après immersion du système d'entraînement.

Item	Lubrifiant	Méthode
Huile à moteur	SAE 10W-40/SAE 5W-40/SAE 15W-40	Dévisser, nettoyer, insérer et retirer la jauge pour vérifier le niveau d'huile
Liquide de freins	DOT4	Maintenez le niveau entre les lignes supérieures et inférieures
Huile de carter avant	SAE 80W-90 GL-5	Capacité d'huile : 6,8 oz. (200 ml)
Huile de carter arrière	SAE 80W-90 GL-5	Capacité d'huile : 7,8 oz. (230 ml)
Pivots de suspension et transmission	Huile toute saison	Pistolet à huile — Pompez l'huile jusqu'à ce qu'elle commence à s'écouler du point de pivotement

## ENTRETIEN

### Liste d'inspection pré-randonnée

Toujours vérifier les points suivants avant de partir avec votre véhicule

Item		Entretien pré-randonnée			
		Hre	Calendrier	Miles (km)	Remarques
■	Système de direction	-	Pré-randonnée	-	Vérifiez visuellement ou vérifiez les composants. Effectuez les ajustements et/ou réparations si nécessaires.
■	Retour des gaz	-	Pré-randonnée	-	
	Suspension avant et essieux	-	Pré-randonnée	-	
	Suspension arrière et essieux	-	Pré-randonnée	-	
	Pneus	-	Pré-randonnée	-	
	Niveau du liquide de frein	-	Pré-randonnée	-	
	Fonction levier/pédale de frein	-	Pré-randonnée	-	
	Fonction système de frein	-	Pré-randonnée	-	
	Roues/attaches	-	Pré-randonnée	-	
	Niveau d'huile à moteur	-	Pré-randonnée	-	
▶	Filtre à air/Boite à air et connexions	-	Pré-randonnée	-	Vérifiez visuellement. Remplacez le filtre, lorsque sale.

- ▶ = Article à usage intensif. Réduisez l'intervalle de 50 % sur les véhicules soumis à une utilisation intensive.
- = Ce composant ou ce système doit être réparé par un concessionnaire autorisé.
- = Composants liés aux émissions. Demandez à un concessionnaire autorisé d'effectuer les réparations impliquant ce composant ou ce système.

## ENTRETIEN

Item		Entretien pré-randonnée			
		Hre	Calendrier	Miles (km)	Remarques
▶	Tube à sédiments boîte à air	-	Pré-randonnée	-	Vérifiez. Si des dépôts sont visibles, nettoyez les tubes d'admission, la boîte à air et remplacez le filtre à air.
▶	Tube à sédiments CVT	-	Pré-randonnée	-	Vérifiez. Si des dépôts sont visibles, nettoyez les tubes d'admission, la boîte à air et remplacez le filtre à air.
■	Visée de phare/Éclairage général et clignotants (si équipé)	-	Pré-randonnée	-	Vérifiez. Ajustez ou remplacez les lumières lorsque nécessaire.
▶	Radiateur	-	Pré-randonnée	-	Vérifiez pour de la boue ou des débris bloquant le flux d'air. Nettoyez les surfaces si nécessaire.

- ▶ = Article à usage intensif. Réduisez l'intervalle de 50 % sur les véhicules soumis à une utilisation intensive.
- = Ce composant ou ce système doit être réparé par un concessionnaire autorisé.
- = Composants liés aux émissions. Demandez à un concessionnaire autorisé d'effectuer les réparations impliquant ce composant ou ce système.

## ENTRETIEN

### Liste d'entretien — Période de rodage

Effectuez les tâches de maintenance suivantes une fois la période de rodage de 20 heures terminée :

Item		Entretien après la période de rodage (effectuez à l'intervalle qui survient en premier)			
		Hre	Calendrier	Miles (km)	Remarques
	Lubrification générale	20	-	200 (320)	Lubrifiez tous les points de graissage, pivots, câbles, etc.
	Huile motrice/filtre/crèpine	20	-	200 (320)	Changez l'huile et le filtre. Nettoyez la crépine d'huile.
▶	Filtre à air du moteur	20	-	200 (320)	Vérifiez, remplacez si nécessaire ; ne pas nettoyer.
■	Jeu des soupapes du moteur	20	-	200 (320)	Vérifiez et ajustez si nécessaire.
	Huile de carter avant/arrière	20	-	200 (320)	Vérifiez le niveau. Surveillez pour des fuites.
	Liquide de refroidissement	20	-	200 (320)	Vérifiez le niveau. Surveillez pour des fuites.
▶	Plaquettes de frein	20	-	200 (320)	Vérifiez l'épaisseur des plaquettes.

- ▶ = Article à usage intensif. Réduisez l'intervalle de 50 % sur les véhicules soumis à une utilisation intensive.
- = Ce composant ou ce système doit être réparé par un concessionnaire autorisé.
- = Composants liés aux émissions. Demandez à un concessionnaire autorisé d'effectuer les réparations impliquant ce composant ou ce système.

## ENTRETIEN

Item		Entretien après la période de rodage (effectuez à l'intervalle qui survient en premier)			
		Hre	Calendrier	Miles (km)	Remarques
	Batterie	20	-	200 (320)	Vérifiez les bornes, nettoyez, testez l'état de la batterie si nécessaire.
■	Condition du régime ralenti du moteur	20	-	200 (320)	Vérifiez que le régime moteur est adéquat. Consultez un concessionnaire si le T/MN est hors spécifications ou instable.
■	Alignement direction/pneus	20	-	200 (320)	Vérifiez le système de direction. Consultez votre concessionnaire si un alignement est nécessaire.
▶	Pédale de frein/Frein de stationnement	20	-	200 (320)	Vérifiez qu'ils fonctionnent. Ajustez au besoin.
	Boîtiers d'engrenages, arbres CV, arbres de transmission	20	-	200 (320)	Vérifiez pour des fuites.
	Tuyaux, joints et joints d'étanchéité du moteur	20	-	200 (320)	Vérifiez pour des fuites.

- ▶ = Article à usage intensif. Réduisez l'intervalle de 50 % sur les véhicules soumis à une utilisation intensive.
- = Ce composant ou ce système doit être réparé par un concessionnaire autorisé.
- = Composants liés aux émissions. Demandez à un concessionnaire autorisé d'effectuer les réparations impliquant ce composant ou ce système.

## ENTRETIEN

### Liste d'entretien périodique

Après la période de rodage, vérifiez les points suivants à l'intervalle qui survient en premier :

Item		Intervalles d'entretien périodique (effectuez à l'intervalle qui survient en premier)			
		Hre	Calendrier	Miles (km)	Remarques
▶	Plaquettes de frein	10	Monthly	100 (160)	Vérifiez l'épaisseur des plaquettes.
	Batterie	20	--	200 (320)	Vérifiez les bornes, nettoyez, testez l'état de la batterie si nécessaire.
	Tuyaux, joints et joints d'étanchéité moteur	20	-	200 (320)	Surveillez pour des fuites.
▶	Filtre à air	50	--	500 (800)	Toujours vérifiez pré-randonnée. Vérifiez fréquemment si le véhicule est sujet à une utilisation abusive. Remplacez si sale. Ne pas nettoyer.
▶	Tamis / filtre de filtre d'admission d'air CVT	50	-	500 (800)	Nettoyez le tamis filtrant ou le filtre, remplacez-le par un neuf si nécessaire.
▶	Lubrification générale	50	3M	500 (800)	Lubrifiez tous les points de graissage, pivots, câbles, etc.

- ▶ = Article à usage intensif. Réduisez l'intervalle de 50 % sur les véhicules soumis à une utilisation intensive.
- = Ce composant ou ce système doit être réparé par un concessionnaire autorisé.
- = Composants liés aux émissions. Demandez à un concessionnaire autorisé d'effectuer les réparations impliquant ce composant ou ce système.

## ENTRETIEN

Item		Intervalles d'entretien périodique (effectuez à l'intervalle qui survient en premier)			
		Hre	Calendrier	Miles (km)	Remarques
▶	Huile de carter avant	100	12	1000 (1600)	Vérifiez le niveau. Changez sur une base annuelle si aucun intervalle ne survient.
▶	Huile de carter arrière	100	12	1000 (1600)	Vérifiez le niveau. Changez sur une base annuelle si aucun intervalle ne survient.
▶	Huile moteur, filtre, crépine	100	12	1000 (1600)	Surveillez pour tout changement de couleur. Remplacez si sale et nettoyez la crépine. Changez sur une base annuelle si aucun intervalle ne survient.
	Système de refroidissement	50	6	500 (800)	Vérifiez la résistance du système de refroidissement. Vérifiez la pression annuellement.

- ▶ = Article à usage intensif. Réduisez l'intervalle de 50 % sur les véhicules soumis à une utilisation intensive.
- = Ce composant ou ce système doit être réparé par un concessionnaire autorisé.
- = Composants liés aux émissions. Demandez à un concessionnaire autorisé d'effectuer les réparations impliquant ce composant ou ce système.



## ENTRETIEN

Item		Intervalles d'entretien périodique (effectuez à l'intervalle qui survient en premier)			
		Hre	Calendrier	Miles (km)	Remarques
▶	Radiateur	50	6	500 (800)	Vérifiez, nettoyez les surfaces externes. Nettoyez plus souvent si sujet à utilisation intensive.
■	Système de direction	50	6	500 (800)	Vérifiez, lubrifiez.
▶	Suspension avant	50	6	500 (800)	Lubrifiez. Vérifiez les attaches.
▶	Suspension arrière	50	6	500 (800)	Lubrifiez. Vérifiez les attaches.
▶	Levier de vitesse	50	1	500 (800)	Vérifiez, lubrifiez, ajustez si requis.
▶ ■	Boitier papillon/ Câble de l'accélérateur	50	6	500 (800)	Vérifiez. Nettoyez les dépôts de carbone. Vérifiez le câble et le lubrifier souvent s'il est soumis à une utilisation intensive.

- ▶ = Article à usage intensif. Réduisez l'intervalle de 50 % sur les véhicules soumis à une utilisation intensive.
- = Ce composant ou ce système doit être réparé par un concessionnaire autorisé.
- = Composants liés aux émissions. Demandez à un concessionnaire autorisé d'effectuer les réparations impliquant ce composant ou ce système.

## ENTRETIEN

Item		Intervalles d'entretien périodique (effectuez à l'intervalle qui survient en premier)			
		Hre	Calendrier	Miles (km)	Remarques
▶ ■	Courroie d'entraînement CVT	100	12	1000 (1600)	Vérifiez. Remplacez si nécessaire. Consultez un concessionnaire pour service.
■	Entrainement CVT et poulies	100	12	1000 (1600)	Nettoyez et vérifiez les poulies. Remplacez les pièces usées. Consultez un concessionnaire pour service.
	Filtre et boyaux de carburant	100	24	2000 (3200)	Vérifiez l'acheminement et l'état général. Remplacez filtre et boyaux haute pression tous les 4 ans.
	Boyaux de refroidissement	100	--	1000 (1600)	Vérifiez l'acheminement et l'état général.
▶	Jeu des soupapes	100	--	2000 (3200)	Vérifiez et ajustez si nécessaire. Consultez un concessionnaire pour service.

- ▶ = Article à usage intensif. Réduisez l'intervalle de 50 % sur les véhicules soumis à une utilisation intensive.
- = Ce composant ou ce système doit être réparé par un concessionnaire autorisé.
- = Composants liés aux émissions. Demandez à un concessionnaire autorisé d'effectuer les réparations impliquant ce composant ou ce système.

## ENTRETIEN

Item		Intervalles d'entretien périodique (effectuez à l'intervalle qui survient en premier)			
		Hre	Calendrier	Miles (km)	Remarques
●	Système de carburant	100	12	500 (800)	Vérifiez le réservoir, bouchon, pompe et relai de pompe.
	Bougies d'allumage	100	24	2000 (3200)	Vérifiez. Remplacez si usées/encrassées.
■	Supports de moteur	100	12	1500 (2400)	Vérifiez la condition.
	Tuyau d'échappement et pare-étincelles	100	12	500 (800)	Vérifiez. Nettoyez le pare-étincelles.
▶	Câblage, fusibles, connecteurs, relais et câbles	100	12	1000 (1600)	Vérifiez le parcours du câblage pour toute usure. Si nécessaire, appliquez un lubrifiant diélectrique sur les connecteurs soumis à l'eau, à la boue, etc.

- ▶ = Article à usage intensif. Réduisez l'intervalle de 50 % sur les véhicules soumis à une utilisation intensive.
- = Ce composant ou ce système doit être réparé par un concessionnaire autorisé.
- = Composants liés aux émissions. Demandez à un concessionnaire autorisé d'effectuer les réparations impliquant ce composant ou ce système.

## ENTRETIEN

Item		Intervalles d'entretien périodique (effectuez à l'intervalle qui survient en premier)			
		Hre	Calendrier	Miles (km)	Remarques
▶ ■	Roulements de moyeu des roues	100	12	1500 (2400)	Vérifiez pour tout bruit ou relâchement. Remplacez si nécessaire.
▶	Ceintures de sécurité	100	12	2000 (3200)	Vérifiez visuellement les courroies et les loquets. Nettoyez le mécanisme de verrouillage plus souvent si utilisé dans des conditions intenses.
	Liquide de refroidissement	200	24	4000 (6400)	Changez le liquide de refroidissement tous les 2 ans si vous ne rencontrez aucun des deux intervalles.
▶	Liquide de frein	200	24	1000 (1600)	Vérifiez le liquide de frein pour tout changement de couleur. Changez le liquide tous les deux ans.

- ▶ = Article à usage intensif. Réduisez l'intervalle de 50 % sur les véhicules soumis à une utilisation intensive.
- = Ce composant ou ce système doit être réparé par un concessionnaire autorisé.
- = Composants liés aux émissions. Demandez à un concessionnaire autorisé d'effectuer les réparations impliquant ce composant ou ce système.

## ENTRETIEN

Item		Intervalles d'entretien périodique (effectuez à l'intervalle qui survient en premier)			
		Hre	Calendrier	Miles (km)	Remarques
	Condition du mode ralenti du moteur	--	12	--	Vérifiez que le régime moteur est adéquat. Consultez un concessionnaire si le T/MN est hors spécifications ou erratique.
■	Alignement direction/roues	--	12	--	Vérifiez le système de direction. Consultez votre concessionnaire si des pièces ou un alignement sont nécessaires.
▶	Hauteur de la pédale de frein	--	12	--	Vérifiez. Remplacez les plaquettes de frein ou ajustez la hauteur au besoin.

- ▶ = Article à usage intensif. Réduisez l'intervalle de 50 % sur les véhicules soumis à une utilisation intensive.
- = Ce composant ou ce système doit être réparé par un concessionnaire autorisé.
- = Composants liés aux émissions. Demandez à un concessionnaire autorisé d'effectuer les réparations impliquant ce composant ou ce système.

## ENTRETIEN

### Procédures d'entretien

#### Huile à moteur

Toujours vérifier et changer l'huile à moteur aux intervalles indiqués dans le calendrier d'entretien.

1. Placez le VTT sur une surface plane.
2. Démarrez le moteur et laissez-le tourner au ralenti pendant (20~30 secondes). Arrêtez le moteur.
3. Attendez quelques minutes pour que l'huile se stabilise.
4. Retirez le capot d'accès **1**.
5. Dévissez la jauge d'huile **2** et essuyez-la avec un chiffon propre.
6. Insérez la jauge dans l'orifice de remplissage d'huile. Ne la réinstallez pas.
7. Retirez à nouveau la jauge et vérifiez l'indication du niveau d'huile. Maintenez toujours le niveau d'huile entre les indicateurs MIN et MAX de la jauge.
8. Réinstallez la jauge dans le trou de remplissage, vissez-la et réinstallez le capot d'accès.

#### REMARQUE

Les œillets du capot d'accès peuvent se desserrer à l'occasion. Assurez-vous qu'ils sont bien en place avant de réinstaller le capot d'accès.

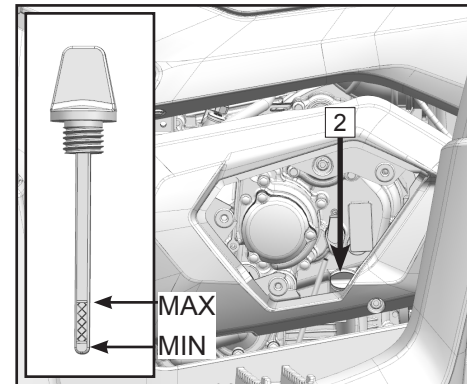
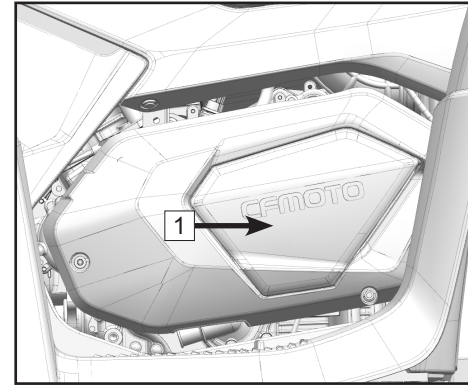

## ENTRETIEN

### Changer l'huile à moteur

1. Placez le VTT sur une surface plane.
2. Si le moteur tournait, attendez suffisamment longtemps pour permettre à l'huile de refroidir et se stabiliser.
3. Placez un bac à huile sous le moteur pour recueillir l'huile usagée, puis retirez le bouchon de remplissage d'huile à moteur.
4. Retirez la vis de vidange 1 et videz l'huile du moteur.
5. Placez une nouvelle rondelle d'étanchéité sur la vis de vidange puis serrez-la jusqu'au couple spécifié (25N·m).

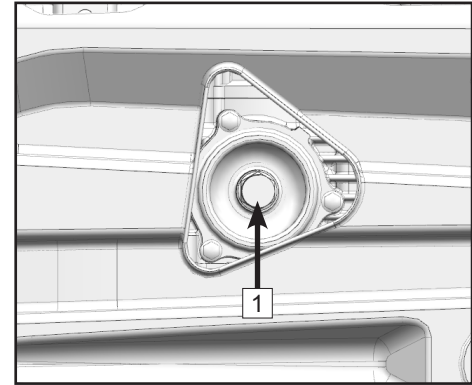

## ENTRETIEN

### Remplacer le filtre à l'huile

1. Utilisez une clé pour dévisser les boulons [1], puis retirez le couvercle [2] et le filtre à l'huile [3].
2. Attention : Vérifiez que le joint torique du couvercle [4] est bon, puis installez-le correctement dans la rainure du carter.
3. Installez un nouveau filtre à l'huile [3] et utilisez une clé pour serrer les boulons du couvercle au couple spécifié (10N·m).
4. Si elle n'est pas déjà installée, installez une nouvelle rondelle de boulon de vidange et serrez le boulon de vidange d'huile au couple spécifié (25N·m).
5. Ajoutez la quantité spécifiée d'huile à moteur recommandée, puis insérez la jauge d'huile à moteur et serrez-la.

### Remarque :

Avec le remplacement de la cartouche du filtre à l'huile, la quantité qui doit être rajoutée est : 2,96 pintes (2,8L).

6. Démarrez le moteur et réchauffez-le pendant plusieurs minutes. Pendant que le moteur se réchauffe, surveillez pour des fuites d'huile. Si une fuite est détectée, éteignez immédiatement le moteur et recherchez la source de la fuite.
7. Éteignez le moteur. Revérifiez le niveau d'huile et corrigez-le si nécessaire.

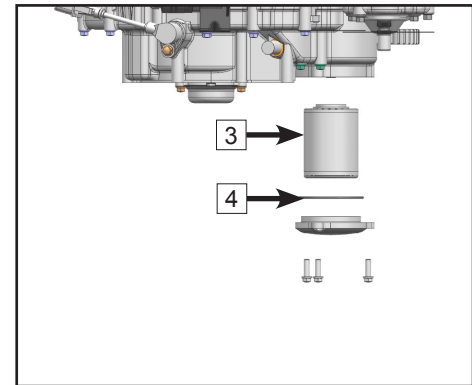
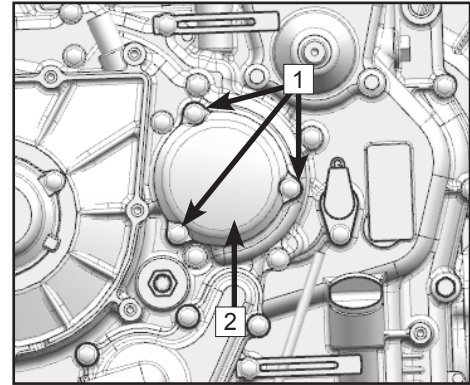



## ENTRETIEN

### Réglage du train de soupapes du moteur

Les jeux de soupapes d'admission et d'échappement changent avec l'utilisation du véhicule, ce qui peut entraîner une mauvaise alimentation en carburant/air ou des bruits de moteur. Pour éviter ceci, les jeux de soupapes doivent être ajustés selon le calendrier d'entretien. Ce réglage doit être effectué par un technicien professionnel. Contactez votre concessionnaire pour le service.

### REMARQUE

Jeu des soupapes d'admission du moteur (moteur froid): 0,002 po ~ 0,006 po (0,06 mm ~ 0,14 mm)

Jeu des soupapes d'échappement du moteur (moteur froid): 0,004 po ~ 0,007 po (0,11 mm ~ 0,19 mm)

### Vitesse de ralenti du moteur

Ce véhicule est muni d'un système électronique d'injection de carburant. Il n'y a aucun dispositif pour régler la vitesse de ralenti du moteur. Le boîtier papillon est une partie vitale du système de carburant qui nécessite un réglage très sophistiqué effectué en usine. Si les réglages sont perturbés, ceci pourrait causer de mauvaises performances du moteur et par le fait même des dommages. Vérifiez que la vitesse de ralenti du moteur reste stable et contactez votre concessionnaire pour un entretien si nécessaire. Contactez votre concessionnaire en cas de fonctionnement anormal de la vitesse de ralenti de votre véhicule.

### REMARQUE

La vitesse de ralenti du moteur est de 1500 tr/min  $\pm$  150 tr/min (moteur à température de fonctionnement).

## ENTRETIEN

### Huile du carter d'engrenage

Les carters d'engrenages doivent être vérifiés pour des fuites d'huile avant chaque sortie. Si une fuite d'huile est détectée, faites vérifier et réparer le VTT par votre concessionnaire.

### Mesure de l'huile du carter arrière

En raison de sa conception unique, la vidange et le remplissage du carter d'engrenages sont nécessaires pour produire le niveau de lubrifiant correct. Reportez-vous à « Vidange du carter d'engrenage arrière ».

**REMARQUE** : Couple de serrage du boulon : **18,4 lb-pi. (25 N • m)**.

### Vidange d'huile du carter arrière

1. Placez le VTT sur une surface plane.
2. Placez un récipient sous le carter d'engrenage arrière pour récupérer l'huile.
3. Retirez le boulon de remplissage d'huile et le boulon de vidange [2] au bas du carter d'engrenage arrière et vidangez l'huile usagée.
4. Installez le boulon de vidange et serrez-le au couple spécifié (25N·m).

**REMARQUE** : Couple de serrage du boulon : **18,4 lb-pi. (25 N • m)**.

5. Remplissez d'huile le carter d'engrenage arrière.

**REMARQUE** : Vidange d'huile périodique 0,21 pinte (0,2L)

6. Installez le bouchon de remplissage et serrez-le au couple spécifié.
7. Vérifiez les fuites d'huile. Si une fuite d'huile est détectée, recherchez la source de la fuite.

**REMARQUE** : Assurez-vous qu'aucun corps étranger ne pénètre dans le carter.

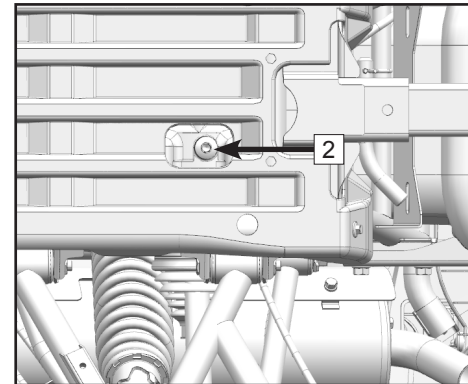
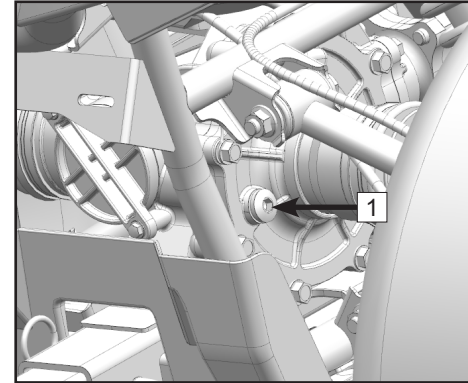

## ENTRETIEN

### Mesure de l'huile du carter avant

En raison de sa conception unique, la vidange et le remplissage du carter d'engrenages sont nécessaires pour produire le niveau de lubrifiant correct. Reportez-vous à « Vidange du carter d'engrenage avant ».

**REMARQUE** : Couple de serrage du boulon : **18,4 lb-pi. (25 N • m)**.

### Vidange d'huile du carter avant

1. Placez le VTT sur une surface plane.
2. Placez un récipient sous le carter d'engrenage avant pour récupérer l'huile.
3. Retirez le boulon de remplissage d'huile et le boulon de vidange [2] au bas du carter d'engrenage avant et vidangez l'huile usagée.
4. Installez le boulon de vidange et serrez-le au couple spécifié.

**REMARQUE** : Couple de serrage du boulon : **18,4 lb-pi. (25 N • m)**.

5. Remplissez d'huile le carter d'engrenage avant.

**REMARQUE** : Vidange d'huile périodique 7,7 oz (0,23L)

6. Installez le bouchon de remplissage et serrez-le au couple spécifié.
7. Vérifiez les fuites d'huile. Si une fuite d'huile est détectée, recherchez la source de la fuite.

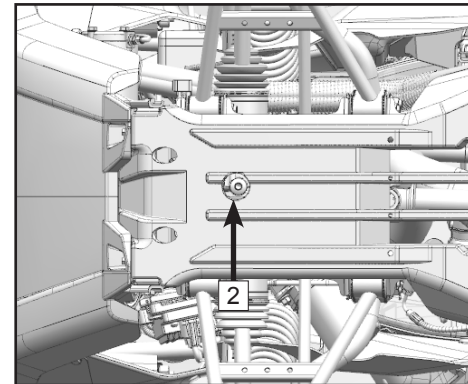
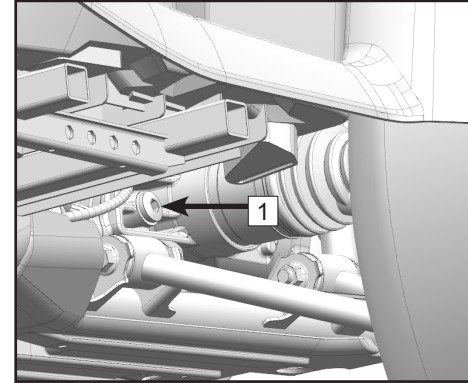

## ENTRETIEN

### Système de refroidissement

#### Contrôle du niveau de liquide de refroidissement

1. Placez le VTT sur une surface plane.
2. Le réservoir de liquide de refroidissement [1] est situé à l'avant gauche du véhicule. Vérifiez le niveau de liquide de refroidissement dans le réservoir lorsque le moteur est froid, car le niveau de liquide de refroidissement varie en fonction de la température du moteur.

**REMARQUE** : Le niveau de liquide doit se trouver entre les repères de limite maximale UPPER [3] et minimale LOWER [4].

3. Si le liquide de refroidissement se situe au niveau ou en dessous du repère de limite minimale LOWER, retirez le bouchon du réservoir [2], ajoutez du liquide de refroidissement jusqu'au repère de limite maximale UPPER, remettez le bouchon puis installez le panneau.

**REMARQUE** : La plus faible capacité du réservoir de liquide de refroidissement est 0,21 pinte (0,2L).

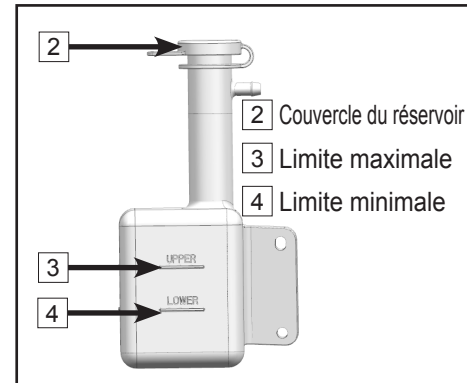
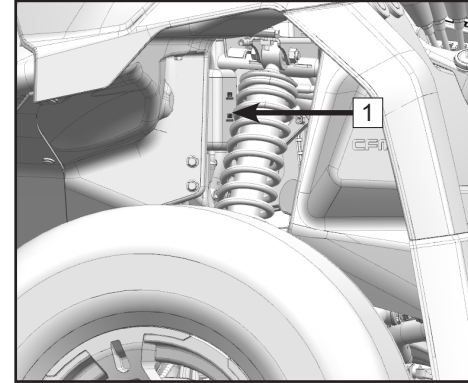

#### ATTENTION

L'eau dure ou salée est nocive pour le moteur. Vous pouvez utiliser de l'eau douce si vous ne disposez pas d'eau distillée.

#### ATTENTION

Si de l'eau est ajoutée, demandez à votre concessionnaire de vérifier dès que possible la teneur en antigel du liquide de refroidissement. Le fonctionnement du ventilateur de radiateur est entièrement automatique. Il est activé ou désactivé en fonction de la température du liquide de refroidissement dans le radiateur.

## ENTRETIEN

### Capot d'accès avant

#### Retrait du capot

Saisissez le bord du couvercle d'accès, tirez vers le haut pour libérer les goupilles, puis retirez le capot d'accès avant A vers l'avant du véhicule.

Saisissez le bord du capot supérieur avant B, tirez vers le haut pour libérer les goupilles, puis retirez le couvercle B vers l'avant du véhicule.

#### Installation du capot

Insérez les languettes du couvercle dans les trous correspondants sur le châssis, puis alignez les goupilles à fillet et appuyez vers le bas.

#### REMARQUE:

En appliquant une fine couche occasionnelle de lubrifiant sur les goupilles, il demeurera facile à retirer.

Retirez le couvercle d'accès avant vous donne accès au radiateur, au réservoir, à la boîte de relais et fusibles pour vérification et entretien.

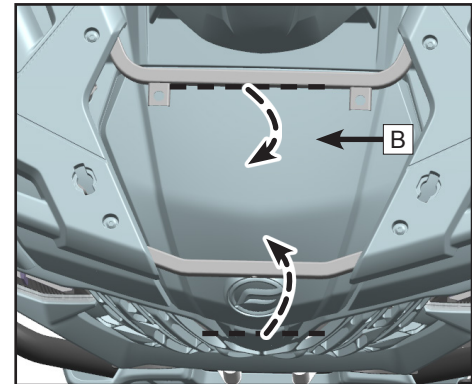
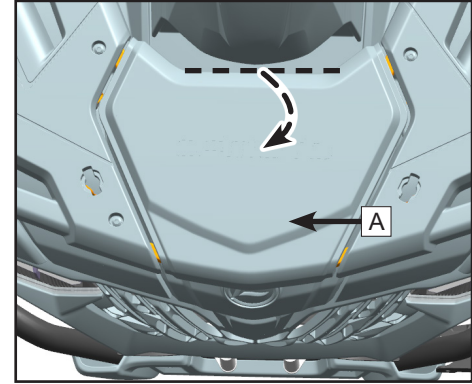

## ENTRETIEN

### Changer le liquide de refroidissement

#### ⚠ ATTENTION

Après avoir fait tourner le moteur, ne retirez jamais le bouchon du radiateur immédiatement. Attendez d'abord que le moteur refroidisse. Le liquide de refroidissement chaud peut causer de graves brûlures.

1. Placez le VTT sur une surface plane.
2. Retirez le capot d'accès avant.
3. Retirez le bouchon du radiateur [2].
4. Retirez le bouchon du réservoir de liquide de refroidissement [1].
5. Placez un récipient sous le moteur, puis retirez :
  - Le capot gauche du moteur [3].
  - Le capot gauche du moteur [4].
  - Le boulon de vidange du liquide de refroidissement [5].

Le liquide commencera à se vider du système.

6. Débranchez le tuyau du réservoir de liquide de refroidissement et vidangez le liquide dans un récipient.
7. Après avoir vidangé le système, rincez abondamment le système avec de l'eau de robinet propre. Laissez l'eau s'écouler complètement du drain de refroidissement.

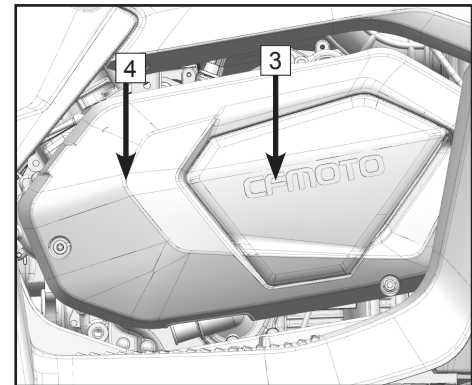
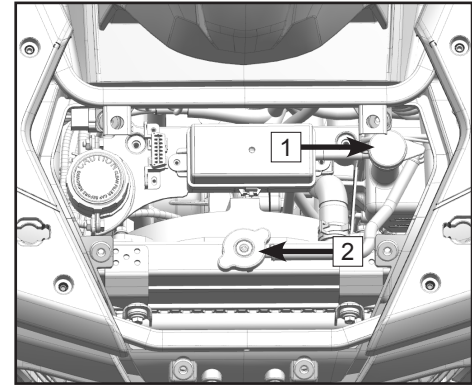

## ENTRETIEN

8. Remplacez la rondelle du boulon de vidange du liquide de refroidissement si elle est endommagée, puis installez et serrez le boulon de vidange, mais ne pas serrer conformément aux spécifications.
9. Réinstallez le tuyau du liquide de refroidissement.
10. Remplissez le liquide de refroidissement recommandé dans le radiateur, au maximum de sa capacité.

**REMARQUE** :Lors du remplissage du liquide de refroidissement, desserrez en même temps le boulon de vidange du liquide de refroidissement **5** pour aspirer les éventuelles bulles d'air à l'intérieur du tuyau de liquide de refroidissement jusqu'à ce que le liquide s'écoule, puis serrez le boulon de vidange à 7,3 pi-lb. (10N·m)

11. Installez le bouchon du radiateur.
12. Démarrez le moteur et laissez-le tourner au ralenti pendant plusieurs minutes. Arrêtez le moteur et laissez-le refroidir. Vérifiez le niveau de liquide de refroidissement du radiateur. S'il est bas, ajoutez plus de liquide de refroidissement jusqu'à ce qu'il atteigne le haut du radiateur. Répétez autant que nécessaire.
13. Remplissez le réservoir de liquide de refroidissement jusqu'à la limite supérieure.
14. Installez le bouchon du réservoir de liquide de refroidissement et vérifiez pour des fuites. En cas de fuite, demandez à votre concessionnaire de vérifier le système de refroidissement.
15. Réinstallez :
  - Le capot de gauche du moteur. Serrez les attaches à 7,3 pi-lb. (10N·m)
  - Le petit capot de gauche du moteur.
  - Le capot d'accès avant.

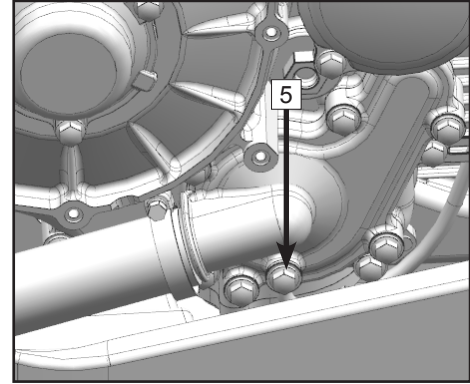

## ENTRETIEN

### REMARQUE

Antigel recommandé :

Tout antigel éthylène glycol de haute qualité contenant des inhibiteurs de corrosion pour moteur d'aluminium. À titre de niveau de protection contre le gel du liquide de refroidissement, CFMOTO recommande -35°C.

Rapport de mélange antigel/eau : 1:1

Capacité totale de liquide de refroidissement (à l'exception du réservoir) : 2,18 L

Changement de liquide de refroidissement (à l'exception du réservoir) : 2,1 L

Capacité du réservoir de liquide de refroidissement : 0,2 L ~ 0,38 L

(marque inférieure : 0,2 L / marque supérieure : 0,38 L)

 <b>AVERTISSEMENT</b>
--

En cas de remplacement par un liquide de refroidissement différent, veuillez contacter votre concessionnaire afin de faire éliminer complètement tout résidu du liquide de refroidissement précédent. Un mélange de liquide de refroidissement différent peut entraîner une panne de moteur.
--

### Le nettoyage

Le nettoyage des surfaces externes du radiateur lorsqu'elles sont couvertes de boue ou de débris assurera qu'il continue de refroidir efficacement le moteur. Utilisez uniquement de l'eau à basse pression pour nettoyer le radiateur. Les nettoyeurs à haute pression peuvent endommager les composants. Assurez-vous que l'eau peut s'écouler librement à travers les ailettes du radiateur. C'est un bon indicateur que l'air de refroidissement pour circuler librement.



## ENTRETIEN

### Soufflets de protection d'essieux

Vérifiez les soufflets 1 pour des trous ou déchirures. S'il y a des dommages, demandez à votre concessionnaire de les remplacer.

**Arrière :**

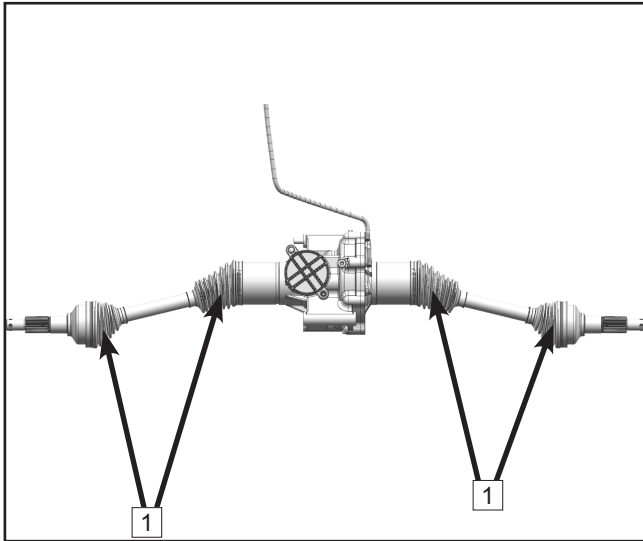

**Avant :**

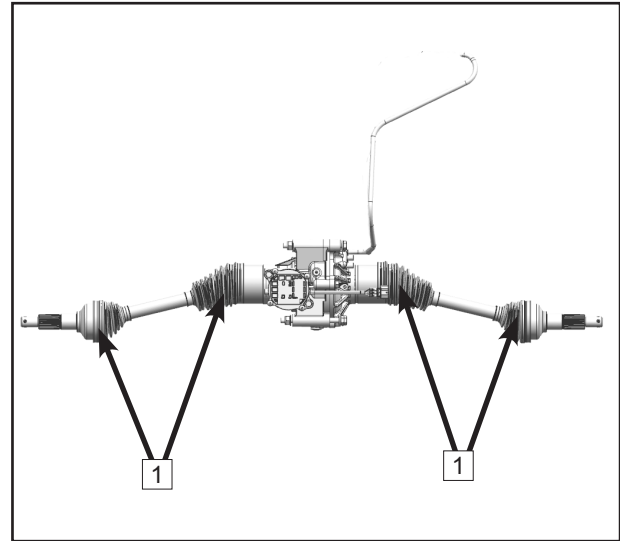

## ENTRETIEN

### Vérification des bougies d'allumage

Pour accéder aux bougies d'allumage, vous devez retirer les composants suivants :

#### Panneau décoratif gauche

Retirez les vis d'expansion **1**

Retirez le boulon **2**

Enlever le panneau **3**;

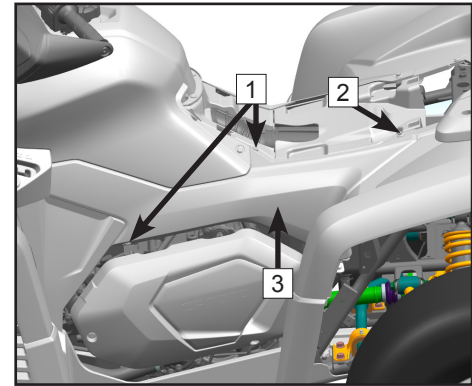

#### Couvercle du levier de vitesse

Retirez la vis **4**

Retirez les boulons **5**

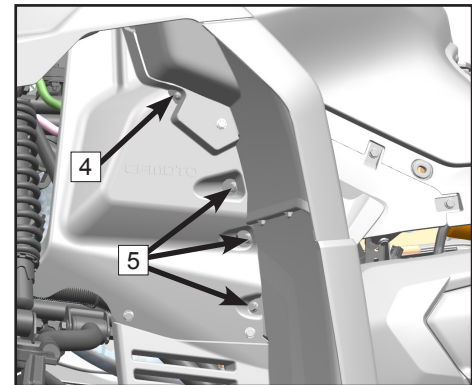

## ENTRETIEN

Retirez le couvercle **6** ;

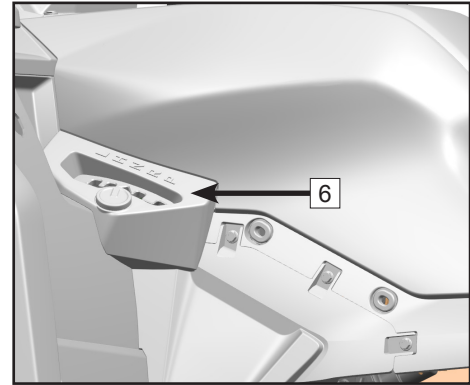

### **Couvercle latéral inférieur**

Retirez les boulons **7**

Retirez le couvercle latéral inférieur **8**

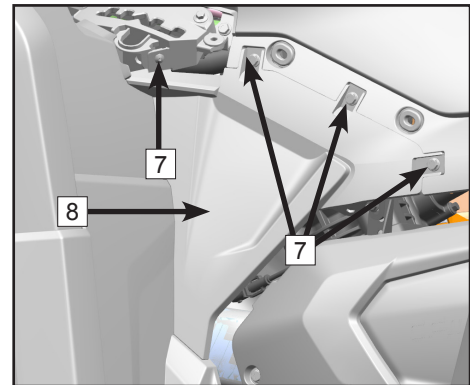

## ENTRETIEN

### Vérification des bougies d'allumage

Retirer les bougies

1. Retirez le panneau de gauche.
2. Retirez le capuchon de bougie.
3. Retirez la bougie avec une clé dans la trousse d'outils selon les instructions.

### Vérification

La bougie est un composant important du moteur et facile à inspecter. L'état de la bougie peut indiquer l'état du moteur. Pour un VTT qui roule normalement, la couleur idéale de la porcelaine blanche autour de l'électrode centrale est beige moyen à clair. N'essayez pas de diagnostiquer vous-même un problème. Apportez plutôt votre VTT chez un concessionnaire. Vous devez périodiquement retirer et vérifier la bougie d'allumage, car la chaleur et les dépôts peuvent causer des dommages à la bougie et l'éroder. Si l'érosion des électrodes devient excessive, remplacez la bougie par celle spécifiée

**REMARQUE** : Bougie d'allumage spécifié : DCPR8E (NGK).

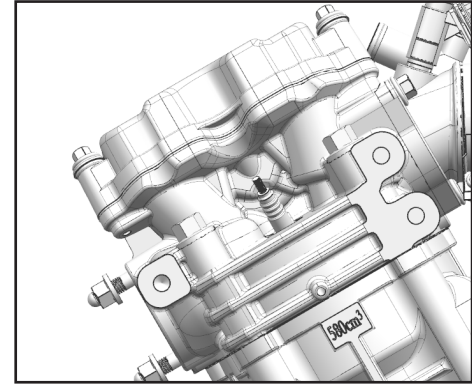

## ENTRETIEN

Mesurez l'écartement des électrodes avec une jauge d'épaisseur **a**. Ajustez l'écart selon les spécifications si nécessaire.

**REMARQUE : Écart de bougie : 0.8 mm ~ 0.9 mm**

### Installation

1. Nettoyez la surface du joint. Essuyez toute saleté des fils.
2. Installez la bougie et serrez au couple spécifié

**REMARQUE : Couple de serrage spécifié : (20 N·m)**

Si vous n'avez pas de clé dynamométrique lorsque vous installez la bougie, une bonne estimation du couple approprié est  $\frac{1}{4}$  à  $\frac{1}{2}$  tour de plus après le serrage de la bougie à la main. Faites serrer la bougie au couple approprié dès que possible.

3. Installez le capuchon de bougie.
4. Installez le panneau.

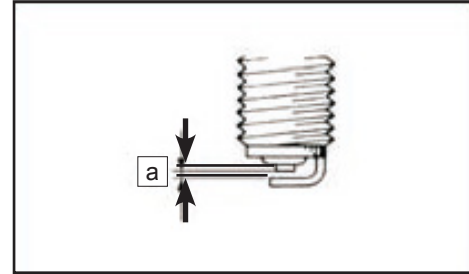

## ENTRETIEN

### **Retirer une bougie pour expulser de l'eau du moteur**

Si de l'eau s'est infiltrée dans le moteur, il est important de retirer l'eau dès que possible en retirant la bougie et en utilisant le démarreur pour faire tourner le moteur pendant un certain temps afin d'expulser l'eau du cylindre. Vérifier que le boîtier du filtre à air a été vidangé avant de tenter d'expulser l'eau.

#### **ATTENTION**

Des dommages importants peuvent être causés au moteur s'il est infiltré par de l'eau. Faites rapidement réparer le véhicule par votre concessionnaire si votre véhicule est immergé ou cale dans des eaux qui dépassent le niveau du repose-pied. Il est important de contacter votre concessionnaire pour un entretien avant de démarrer le moteur, car l'eau peut s'être infiltrée dans la boîte à air et le moteur. De l'eau dans le moteur peut provoquer un effet de «verrouillage hydraulique» qui peut endommager le démarreur et les composants du moteur. L'huile à moteur doit être vérifiée pour s'assurer qu'elle n'a pas été contaminée par de l'eau. Si de l'eau s'est infiltrée dans le carter, vidangez et remplissez d'huile à moteur fraîche.

## ENTRETIEN

### Élément du filtre à air

Il y a un tuyau de vérification [1] au fond du boîtier de filtre à air. Si de la poussière ou de l'eau s'accumule dans ce tuyau, videz-le et nettoyez soigneusement l'élément et le boîtier du filtre à air. Si le véhicule a été immergé dans l'eau, veuillez contacter votre concessionnaire pour vérifier que l'eau ne s'est pas infiltrée dans le carter du moteur.

### Entretien du filtre à air

1. Retirez le siège.
2. Retirez le protecteur de filtre à air supérieur [2].
3. Retirez les attaches à ressort [3] et le boulon [4].
4. Retirez le boîtier du filtre à air [5].
5. Desserrez le collier de serrage [6] et retirez la mousse de polyuréthane [7].
6. Retirez la mousse de polyuréthane [7] de l'élément du filtre à air.
7. Nettoyez délicatement l'élément du filtre à air avec de l'eau et du savon puis laissez sécher complètement.
8. Vérifiez le filtre en papier et vérifiez qu'il est encore utilisable. Essuyez doucement la poussière accumulée si nécessaire. Installez un nouveau filtre si nécessaire.

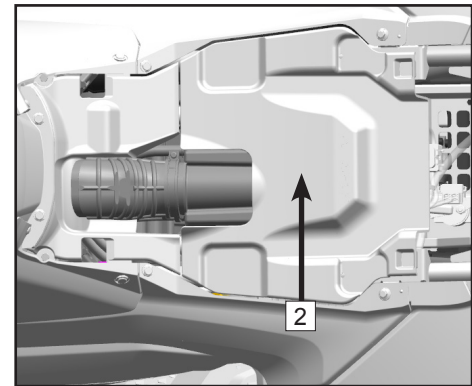
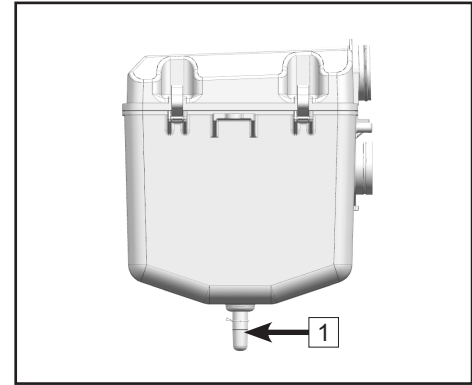

## ENTRETIEN

### ATTENTION

Ne pas utiliser de liquide pour laver l'élément de filtre en papier.

9. Installez le préfiltre sur le filtre à air. Appliquez une fine pellicule de lubrifiant sur le diamètre intérieur du joint en caoutchouc du filtre à air.
10. Installez le filtre à air et fixez-le sur l'entrée du boîtier du filtre à air. Serrez fermement le collier.
11. Réinstallez le couvercle du boîtier du filtre à air et les attaches à ressort. Vérifiez que le couvercle est correctement installé et qu'il se ferme hermétiquement.
12. Réinstallez le couvercle. Assurez-vous que les œilletons sont engagés et sécurisés.

### REMARQUE

Le filtre à air doit être vérifié et remplacé plus souvent si le véhicule est utilisé dans des zones extrêmement poussiéreuses ou s'il est mouillé. Chaque fois que l'entretien du filtre à air est effectué, assurez-vous de vérifier que l'entrée d'air du boîtier n'est pas obstruée et que les raccords du joint en caoutchouc du boîtier, du boîtier papillon et du collecteur sont étanches. Vérifiez également que tous les raccords sont bien serrés pour éviter que de l'air non filtré ne pénètre dans le moteur.

### ATTENTION

Ne pas faire tourner le moteur si l'élément du filtre à air a été retiré. Cela permettrait à de l'air non filtré d'entrer dans le moteur ce qui pourrait l'endommager. De plus, conduire le véhicule sans filtre à air réduirait sa performance et causerait éventuellement une surchauffe du moteur.

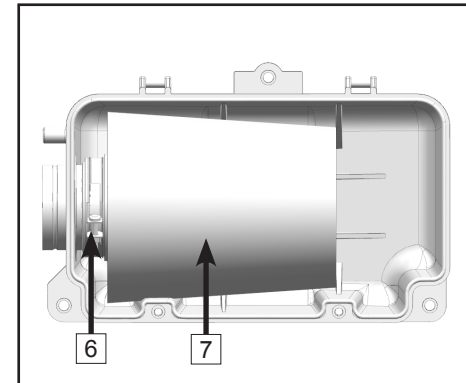
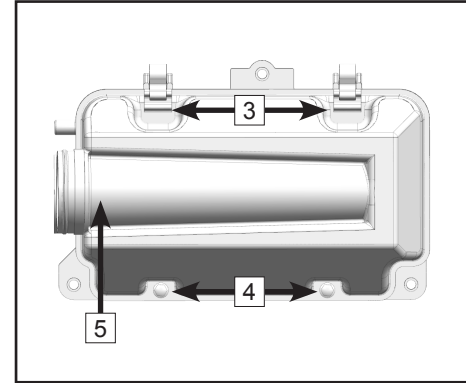



## ENTRETIEN

### Séchage du boîtier du filtre à air après immersion

Si de l'eau s'est infiltrée dans le boîtier du filtre à air, vidangez le boîtier du filtre à air, retirez le filtre à air et asséchez soigneusement les composants. N'utilisez pas d'air comprimé. En cas de problèmes de performance du véhicule, contactez votre concessionnaire.

#### ATTENTION

Ne pas faire tourner le moteur si l'élément du filtre à air a été retiré. Cela permettrait à de l'air non filtré d'entrer dans le moteur ce qui pourrait l'endommager. De plus, conduire le véhicule sans filtre à air réduirait sa performance et causerait éventuellement une surchauffe du moteur.

#### ATTENTION

Des dommages importants peuvent être causés au moteur s'il est infiltré par de l'eau ou si de l'eau s'infiltré dans le boîtier du filtre à air. Faites rapidement réparer le véhicule par votre concessionnaire si votre véhicule est immergé ou cale dans des eaux qui dépassent le niveau du repose-pied. Il est important de contacter votre concessionnaire pour un entretien avant de démarrer le moteur, car l'eau peut s'être infiltrée dans la boîte à air et le moteur.

## ENTRETIEN

### Nettoyage du pare-étincelles

Nettoyez le pare-étincelles lorsque le silencieux et le tuyau d'échappement sont à une température normale.

1. Retirez les boulons **1**.
2. Retirez le pare-étincelles **2** du silencieux.
3. Tapotez légèrement le tuyau d'échappement, puis utilisez une petite brosse pour retirer tout dépôt de carbone **3** de la portion pare-étincelles du tuyau d'échappement.
4. Insérez le tuyau d'échappement dans le silencieux en alignant les trous des boulons.
5. Installez et serrez les boulons.

### AVERTISSEMENT

Lors du nettoyage du pare-étincelles : Toujours laisser refroidir le système d'échappement avant de procéder au nettoyage du pare-étincelles et ne jamais démarrer le moteur pendant le nettoyage.

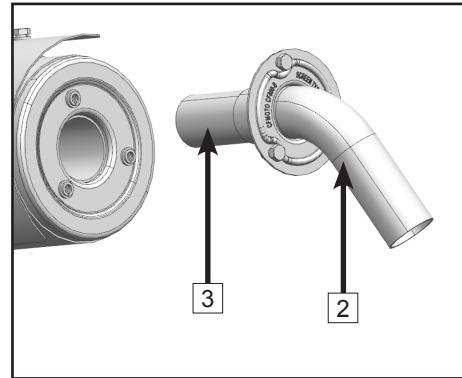
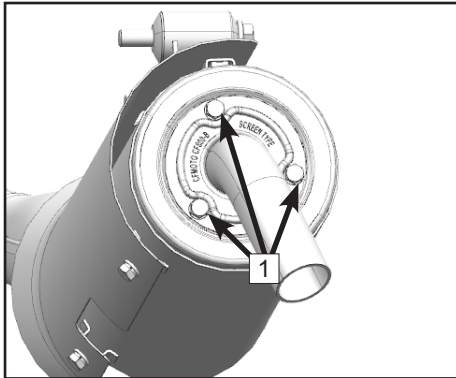

## ENTRETIEN

### Nettoyage de la sortie d'air du système CVT

Si vous pouvez observer de la poussière ou de l'eau dans ce tuyau **1**, videz le tuyau et nettoyez ou vidangez le boîtier du CVT. Si le véhicule a été immergé dans l'eau, contactez votre concessionnaire pour faire vérifier soigneusement le boîtier et les composants CVT.

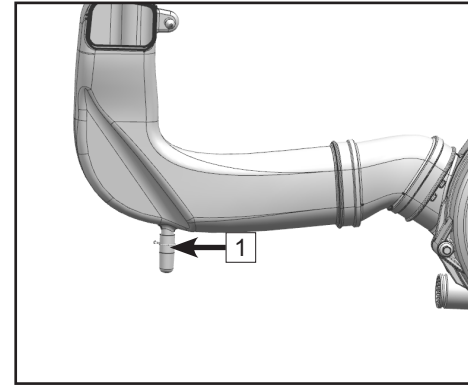

### Vis de vidange du couvercle CVT

Si le véhicule a été immergé dans une eau suffisamment profonde pour que de l'eau pénètre dans le boîtier du CVT, retirez le boulon de vidange **2** pour permettre à l'eau du boîtier de s'écouler.

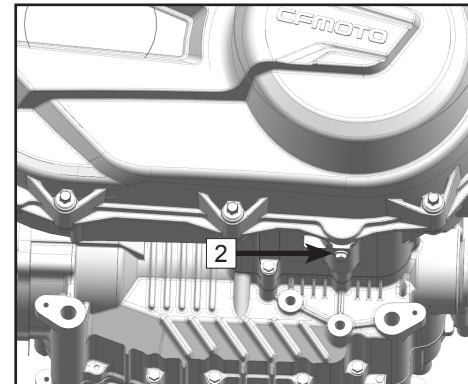

#### ATTENTION

Si de l'eau s'écoule du boîtier de la courroie trapézoïdale après avoir retiré le boulon, demandez à votre concessionnaire de vérifier le VTT, car le système CVT et autres pièces du moteur auront pu être affectés.

## ENTRETIEN

### Ajustement de la manette des gaz

Vérifiez le jeu de la manette des gaz à intervalles réguliers.

#### REMARQUE

Vérifiez la vitesse de ralenti du moteur après avoir ajusté le jeu de la manette des gaz.

1. Desserrez le boulon **1**.
2. Tournez le boulon de réglage **2** pour déplacer le levier :  
**a** = 3 mm ~ 5 mm.
3. Resserrez le boulon **1**.

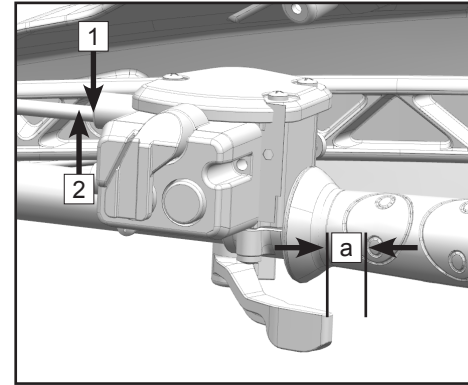

### Vérification des plaquettes de frein

Vérifiez les plaquettes de frein **1** pour tout dommage ou usure. Si l'épaisseur de la plaquette **a** est inférieure à 1.5 mm ou si l'épaisseur du disque **b** est inférieure à 4.0 mm, assurez-vous de visiter votre concessionnaire pour leur remplacement. Le remplacement de tout composant du système de freinage nécessite des compétences professionnelles. C'est pourquoi ces procédures doivent toujours être effectuées par votre concessionnaire.

#### REMARQUE

Les roues doivent être retirées pour vérifier les plaquettes de frein.

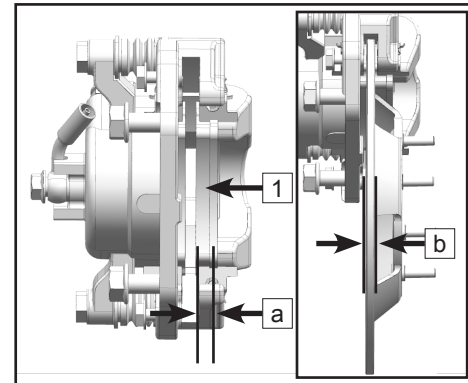

## ENTRETIEN

### Vérification du système de freinage

Vérifiez le niveau de liquide **1**.

Une quantité insuffisante de liquide de frein peut laisser pénétrer l'air dans le système de freinage et rendre les freins inefficaces. Avant de conduire le véhicule, vérifiez que le niveau de liquide de frein est au-dessus du niveau inférieur et remplir si nécessaire. Le réservoir de liquide de frein du maître-cylindre avant est situé du côté gauche du guidon. Le réservoir de liquide de frein du maître-cylindre arrière est situé sous le couvercle d'accès avant.

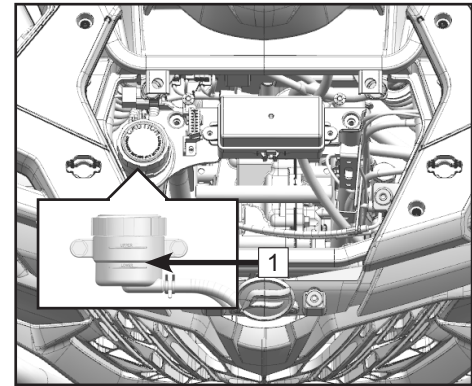
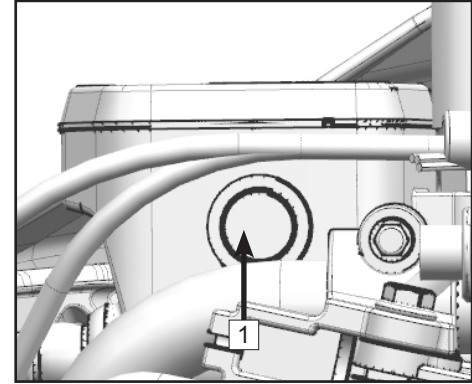

## ENTRETIEN

### Vérification du niveau de liquide de frein

Prenez les précautions suivantes :

1. Lors de la vérification du niveau de liquide de frein avant, assurez-vous que le réservoir du maître-cylindre est de niveau en tournant le guidon jusqu'à ce que la direction soit centrée et les roues pointées vers l'avant.
2. Utilisez uniquement le liquide de frein de qualité désigné sinon les joints en caoutchouc peuvent se détériorer, provoquant des fuites et de mauvaises performances de freinage.

### REMARQUE

Liquide de frein recommandé : DOT4.

3. Remplissez avec le même type de liquide de frein. Le mélange de liquides peut entraîner une réaction chimique nocive et nuire à la performance de freinage du véhicule.
4. Assurez-vous qu'il n'y a pas d'eau qui pénètre dans le réservoir du maître-cylindre lors du remplissage. L'eau va considérablement diminuer le point d'ébullition du liquide et pourrait causer un bouchon de vapeur.
5. Le liquide de frein peut détériorer les surfaces peintes ou les pièces de plastique. Il est important de toujours nettoyer immédiatement tout liquide renversé.
6. Demandez à votre concessionnaire de vérifier le véhicule si le niveau du liquide de frein diminue.

## ENTRETIEN

### Remplacement du liquide de frein

Le remplacement doit être effectué uniquement par un technicien qualifié. Demandez à votre concessionnaire de remplacer les pièces suivantes lorsqu'il effectue l'entretien périodique de votre véhicule, lorsque ces pièces sont endommagées ou en présence de fuites.

- Remplacer les tuyaux du système de freinage tous les 4 ans.

### Jeu libre du levier avant a

Le levier de frein avant doit avoir un jeu libre à l'extrémité du levier. Sinon, contactez votre revendeur pour vérifier le système de freinage.

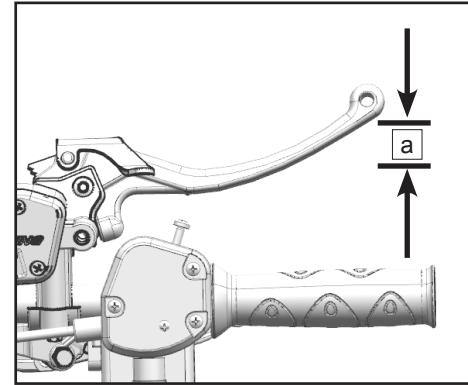

### **⚠ DANGER (après l'entretien) :**

- Assurez-vous que le jeu du levier de freinage est suffisant et que le système de freinage fonctionne correctement.
- Assurez-vous que les freins ne traînent pas et qu'ils ne sont pas spongieux.
- Tout l'air doit être purgé du système de freinage. L'entretien des composants du système de freinage nécessite des compétences professionnelles. Ces procédures doivent être effectuées par votre concessionnaire.

## ENTRETIEN

### Frein à main

Lors du stationnement de votre véhicule, arrêtez le moteur et serrez fermement le frein à main côté droit tout en appuyant sur la pédale de frein, puis appuyez sur le frein de stationnement hydraulique **1** avec votre main gauche.

#### **⚠ AVERTISSEMENT**

L'utilisation du VTT alors que le frein à main est activé peut entraîner un accident et des blessures graves, voire mortelles. Vérifiez toujours que le frein à main est désactivé avant de conduire.

### Précautions importantes

Le frein à main peut se détendre s'il est laissé activé pendant une longue période. Assurez-vous toujours de bloquer les roues avant du véhicule pour éviter qu'il ne roule. Ne comptez jamais uniquement sur le frein à main si le VTT/Quad est stationné en pente. Assurez-vous de toujours bloquer les roues du côté aval du véhicule pour éviter qu'il ne roule. Une autre option consiste à stationner le VTT/Quad en position latérale.

#### **⚠ DANGER**

Le frein à main du côté droit ne doit pas être utilisé pour freiner pendant la conduite.

Frein à main côté droit

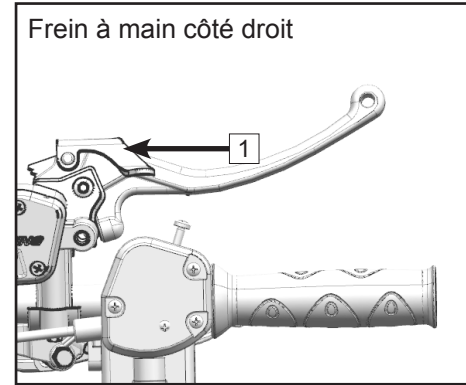



## ENTRETIEN

### Ajustement de la pédale de frein

#### REMARQUE

Le haut de la pédale de frein devrait être positionné à 95 mm ~ 100 mm au-dessus du haut du repose-pieds. Si ce n'est pas le cas, demandez à votre concessionnaire de l'ajuster.

#### DANGER

Après l'entretien :

- Assurez-vous que les freins fonctionnent bien et que le jeu de la pédale de frein est adéquat.
- Assurez-vous que les freins ne traînent pas.
- Tout l'air doit être purgé du système de freinage. Le remplacement des composants du système de freinage nécessite des compétences professionnelles. Ces procédures doivent être effectuées par votre concessionnaire.

### Commutateur de lumière de frein

En cas de mauvais fonctionnement de la lumière, vérifiez que l'assemblage du commutateur ou du câble est correctement fixé.

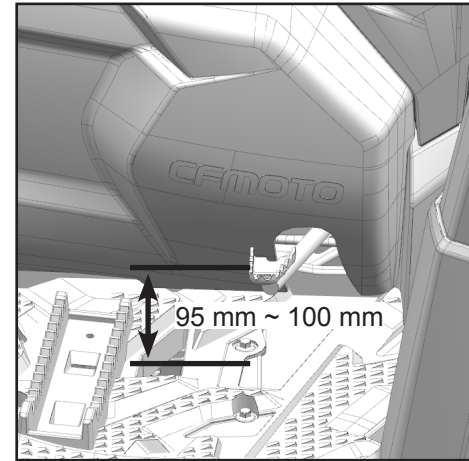

## ENTRETIEN

### Vérification et lubrification des fils et câbles

#### AVERTISSEMENT

Vérifiez fréquemment les fils et câbles. Remplacez tout filage ou câblage endommagé. Lubrifiez l'intérieur et les extrémités des câbles. Si le câblage ne fonctionne pas correctement, demandez à votre concessionnaire de le remplacer.

#### REMARQUE

Lubrifiant recommandé : SAE 10W/30

#### Lubrification des pivots de suspension

Lubrifiez l'arbre d'entraînement de la suspension arrière. Ajoutez une graisse lubrifiante dans le godet de graissage  avec un pistolet à l'huile jusqu'à ce que l'huile sorte de la bague.

#### REMARQUE

Il y a 2 godets de graissage sur l'arbre d'entraînement arrière, ils sont symétriques à gauche et à droite.

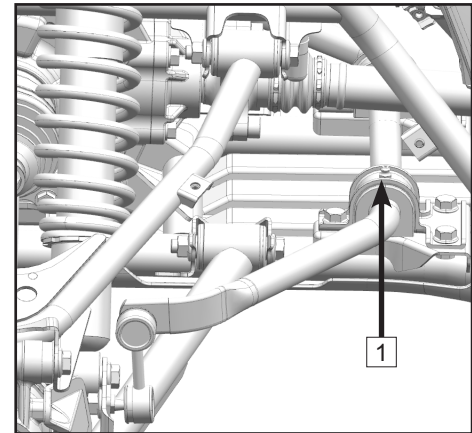

## ENTRETIEN

### Roues et pneus

#### Retrait et installation

Retirer une roue

1. Desserrez les écrous de roue **1**.
2. Élevez le VTT et placez un support adéquat sous le châssis.
3. Retirez les écrous de la roue.
4. Retirez la roue.

Installer une roue

1. Installez la roue et les écrous.

#### REMARQUE

- Des écrous coniques sont utilisés à la fois pour les roues avant et arrière. Installez l'écrou avec le côté conique vers la roue.
  - La flèche sur le pneu doit pointer vers la direction de rotation de la roue.
2. Abaisser le VTT jusqu'à ce que les roues soient au sol.
  3. Serrez les écrous de roue jusqu'au couple spécifié.

#### REMARQUE

Couple des écrous de roue avant et arrière :  
52.4 lb·pi ~ 59 lb·pi (70 N·m ~ 80 N·m).

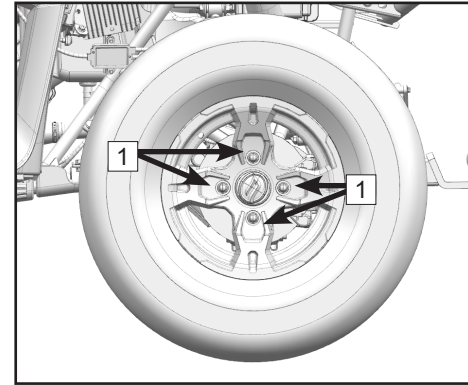

## ENTRETIEN

### Pression des pneus

Vérifiez la pression des pneus avant de conduire.

Avant : 6.5 psi (45 kPa)

Arrière : 6.5 psi (45 kPa)

### Profondeur de la bande de roulement

Vérifiez régulièrement la profondeur de la bande de roulement des pneus et remplacez les pneus dès que la profondeur de la bande de roulement atteint la norme minimale de 3/32 po (3,0 mm).

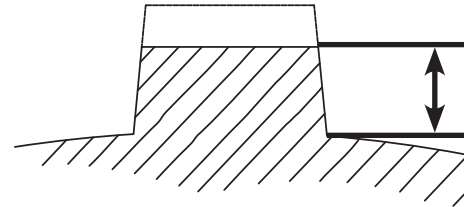
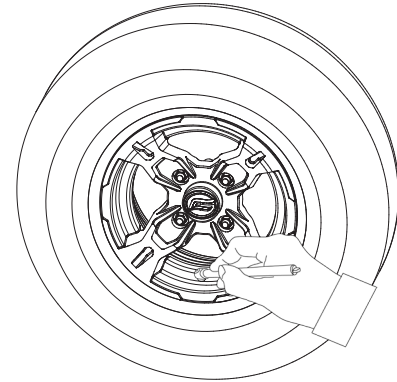

## ENTRETIEN

### Batterie

Ce véhicule est muni d'une batterie à faible niveau d'entretien située sous le siège. Il n'est donc pas nécessaire de vérifier l'électrolyte ou d'ajouter de l'eau distillée dans la batterie. Si la batterie semble être déchargée, contactez votre concessionnaire.

### REMARQUE

Spécifications de la batterie : 12V 30Ah

<b>⚠ AVERTISSEMENT</b>
------------------------

Ne jamais essayer de retirer les bouchons des cellules de la batterie. Vous pourriez endommager la batterie.
--

<b>⚠ DANGER</b>
-----------------

Évitez tout contact avec la peau, les yeux et les vêtements. Toujours se protéger les yeux lors de travaux à proximité d'une batterie. Gardez hors de la portée des enfants.
--

### Antidote:

EXTERNE : Rincer avec de l'eau. INTERNE : Boire de grandes quantités d'eau ou de lait. Poursuivez ensuite avec du lait de magnésie, des œufs battus ou de l'huile végétale. Consultez rapidement un médecin.

YEUX : Rincez avec de l'eau pendant 15 minutes et consultez rapidement un médecin. Gardez les batteries loin de toute étincelle, flamme, cigarette ou autre source de feu. Assurez-vous de bien aérer lors du chargement ou si utilisez dans un espace clos.

## ENTRETIEN

### Consignes d'entretien de la batterie :

- Si le véhicule n'est pas utilisé pendant un mois ou plus, retirez la batterie et entreposez-la dans un endroit frais, sec et sombre. Rechargez complètement la batterie avant de la réinstaller.
- Un chargeur à batterie spécial (basse tension/ampère constant) est requis pour recharger une batterie une batterie à faible niveau d'entretien. L'utilisation d'un chargeur à batterie conventionnel peut réduire la durée de vie de la batterie.
- Assurez-vous toujours que les connexions des câbles ont la bonne polarité lors de la réinstallation de la batterie ROUGE («+» positif) / NOIR («-» négatif). Débranchez toujours le câble ROUGE («+» positif) en dernier lorsque vous enlevez la batterie et toujours en premier lorsque vous la réinstallez.
- Les connexions de batterie corrodées peuvent être nettoyées à l'aide d'un mélange de bicarbonate de soude et d'eau.

## ENTRETIEN

### Démontage de la batterie

Éteignez toute pièce électronique et coupez le moteur avant le démontage.

### Démontage (Le modèle en L)

Retirez les sièges du conducteur et du passager.

Retirez les vis d'expansion **1**;

Retirez le panneau décoratif **2**;

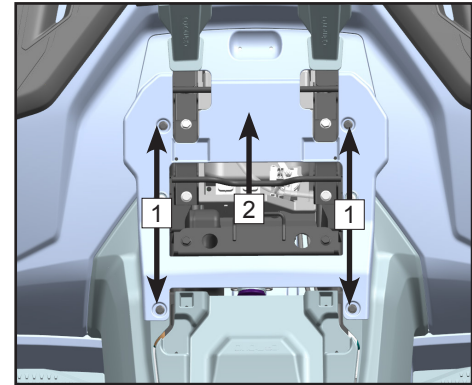

Retirez le boulon **3**.

Retirez le support de montage du siège arrière **4**

Retirez la courroie **5** et le couvercle d'électrode **6**;

Retirez le boulon de fixation du fil et le fil négatif de la batterie;

Retirez le boulon de fixation du fil et le fil positif de la batterie;

Retirez la batterie **7**.

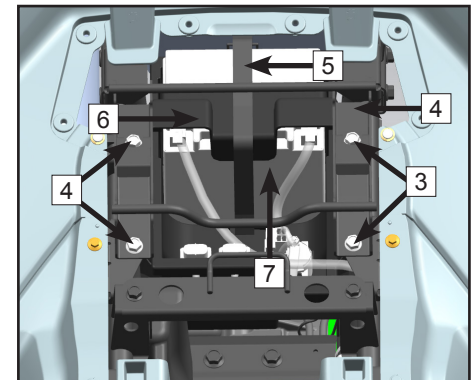

## ENTRETIEN

### Assemblage (Le modèle en L)

- Mettez la batterie **1** en place;
- Installez le fil positif sur le boulon positif de la batterie;
- Installez le fil négatif sur le boulon négatif de la batterie;
- Installez la courroie **2** et le couvercle d'électrode **3**;
- Installez le support de montage du siège arrière **4**;
- Installez le boulon **5**.

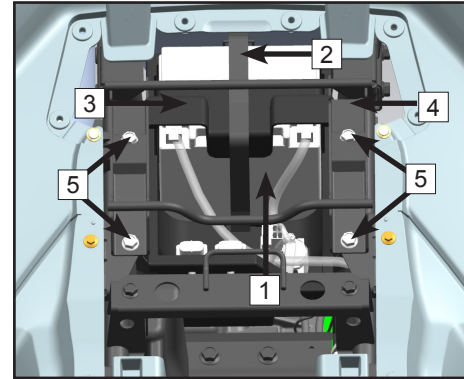

- Remplacez le panneau décoratif **6**;
- Remplacez les vis d'expansion **7**.

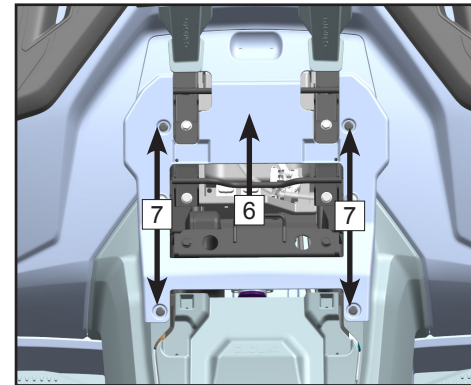



## ENTRETIEN

### Démontage (Le modèle en S)

- Retirez les vis d'expansion [1];
- Retirez le panneau décoratif [2];
- Retirez le boulon [3];
- Retirez le support de montage du siège avant [4];
- Retirez la courroie [5] et le couvercle d'électrode [6];
- Retirez le boulon de fixation du fil et le fil négatif de la batterie;
- Retirez le boulon de fixation du fil et le fil positif de la batterie;
- Retirez la batterie [7].

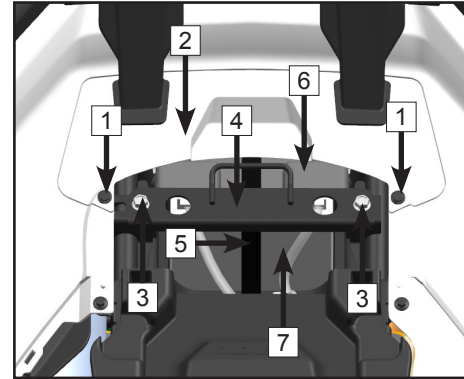

### Assemblage (Le modèle en S)

- Mettez la batterie [1] en place;
- Installez le fil positif sur le boulon positif de la batterie;
- Installez le fil négatif sur le boulon négatif de la batterie;
- Installez la courroie [2] et le couvercle d'électrode [3];
- Installez le support de montage du siège arrière [4];
- Installez le boulon [5];
- Installez le panneau décoratif [6];
- Remettez les vis d'expansion [7].

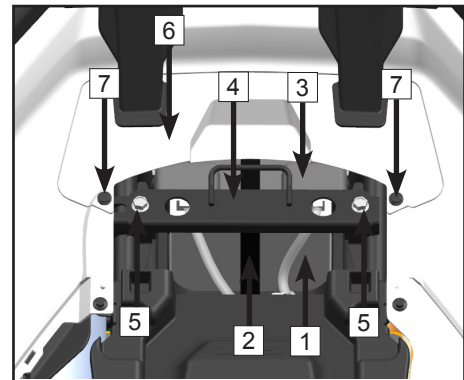

## ENTRETIEN

### Remplacement des fusibles et relais

1. La boîte à relais / fusibles **1** est située sous le capot d'accès avant. Le fusible principal 30A **2** et le fusible EPS 40A **3** sont situés sous le siège.
2. Si un fusible est grillé, éteignez l'interrupteur principal et installez un fusible neuf à l'ampérage spécifié. Vérifiez en allumant l'alimentation principale et les interrupteurs. Si le fusible grille immédiatement à nouveau, consultez votre concessionnaire.

**⚠ ATTENTION**



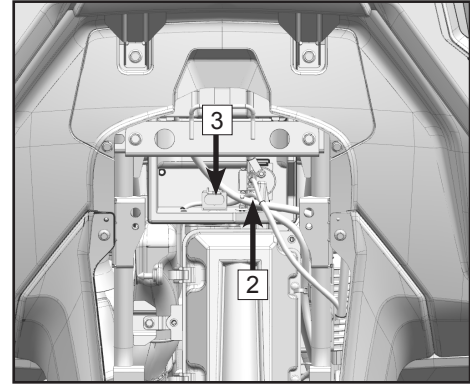
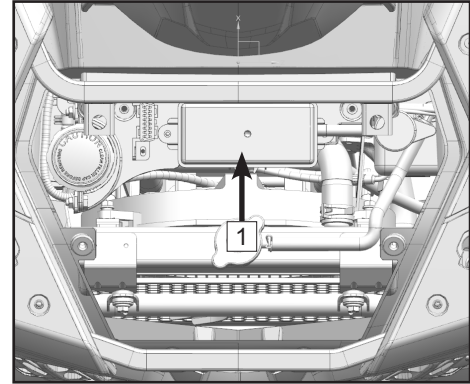

Toujours utiliser un fusible de la valeur spécifiée. Ne jamais utiliser un matériau conducteur à la place du fusible approprié.

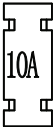

## ENTRETIEN

### Boite de relais / fusible

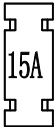
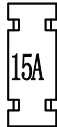
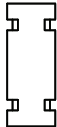



Pour véhicule sans clignotant

RELAIS PRINCIPAL		RELAIS DE FEUX DE REcul	RELAIS AUXILIAIRE	RELAIS VENTILATEUR	RELAIS POMPE À ESSENCE	RELAIS 2 X 4 AVANT
						RELAIS 4 X 4 AVANT
COMMANDE 15A DE SIGNAL	FUMÉE 15A	FEUX 15A				
EFI 15A	VENTILATEUR 15A	POMPE À ESSENCE 10A				

## ENTRETIEN

### Boite de relais / fusible

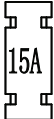
Pour véhicule avec clignotants

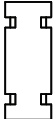
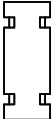
RELAIS PRINCIPAL			RELAIS AUXILIAIRE	RELAIS VENTILATEUR	RELAIS POMPE À ESSENCE	RELAIS 2 X 4 AVANT
						RELAIS 4 X 4 AVANT
COMMANDE DE SIGNAL 15A	FUMÉE 15A	FEUX 15A			RELAIS 4 X 4 ARRIÈRE	RELAIS 2 X 4 ARRIÈRE
EFI 15A	VENTILATEUR 15A	POMPE À ESSENCE 10A				

## ENTRETIEN

### **AVERTISSEMENT**

Pour éviter tout risque de court-circuit, éteignez l'interrupteur principal avant de vérifier ou changer un fusible.

### **Remplacement de l'ampoule des phares**

#### **REMARQUE :**

Les phares et feux arrière sont des feux à D.E.L., qui ne peuvent pas être réparés s'ils sont endommagés ou défectueux. Veuillez demander à votre concessionnaire de remplacer l'ensemble complet lorsque la lumière D.E.L. est endommagée ou défectueuse.

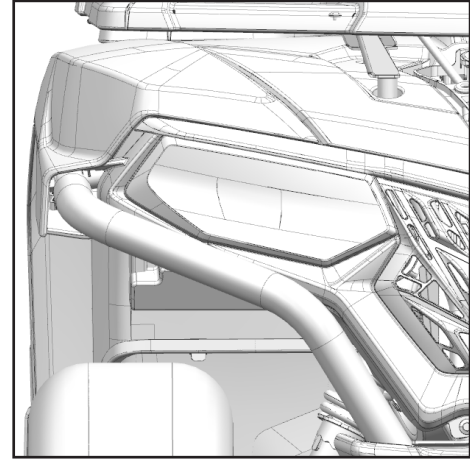

## ENTRETIEN

### Ajustement du faisceau des phares

**⚠ AVERTISSEMENT**

Il est conseillé de faire effectuer ce réglage par votre concessionnaire. Tourner les vis de réglages peut élever ou abaisser le faisceau.

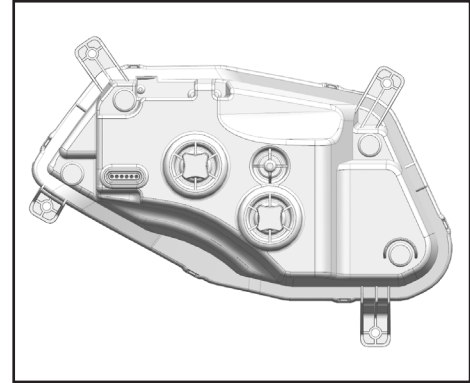

### Remplacement des feux arrière / d'arrêt

L'ampoule de feu arrière / d'arrêt est D.E.L., elle ne peut pas être remplacée séparément. Remplacez toute la lumière si nécessaire.

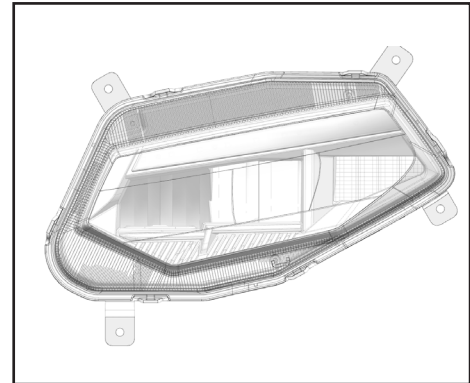

## ENTRETIEN

### Réglage des suspensions avant et arrière

#### Amortisseur standard

Le réglage de la précontrainte du ressort peut être ajusté en fonction du poids du randonneur et des conditions de conduite.

#### REMARQUE

Lors du réglage des amortisseurs arrière, les roues arrière doivent être retirées.

Réglez la précontrainte du ressort comme suit. Pour augmenter la précontrainte, tournez et ajustez la bague **1** dans le sens **a**.

Pour réduire la précontrainte, tournez et ajustez la bague **1** dans le sens **b**.

#### REMARQUE

Pour effectuer cet ajustement, une clé spéciale **2** est requise. Si elle n'est pas fournie dans le coffre à outils, vous pouvez vous en procurer une auprès de votre concessionnaire.

Position de précontrainte standard **C**

A- Minimum (doux)

G- Maximum (dur)

#### REMARQUE

Toujours ajuster les amortisseurs gauches et droits sur le même réglage.

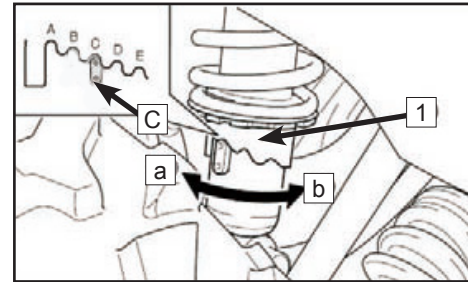

## ENTRETIEN

### AVERTISSEMENT

Si votre véhicule est immergé dans l'eau, de graves dommages peuvent être causés au moteur si le véhicule n'est pas soigneusement vérifié. Apportez votre véhicule chez votre concessionnaire pour une vérification complète avant de redémarrer le moteur.

#### **EVAP (Système de recyclage des vapeurs de carburant)**

Votre véhicule contient un système de recyclage des vapeurs de carburant (EVAP) qui empêche les vapeurs de carburant de pénétrer dans l'atmosphère à partir du réservoir de carburant et du système de carburant. Ne modifiez jamais aucune partie de ce système. Apporter des modifications à une partie de ce système contreviendrait à toute réglementation sur les émissions par évaporation du carburant.

Au cours des entretiens de routine, vérifiez visuellement toutes les connexions pour détecter fuites et blocages, et vérifiez les tuyaux pour déceler tout pli ou dommage.

Aucun autre entretien n'est nécessaire. Contactez votre concessionnaire si une réparation est nécessaire.

**REMARQUE : Ces informations ne s'appliquent qu'aux véhicules munis d'un système d'évaporation de carburant (EVAP).**



## NETTOYAGE ET ENTREPOSAGE

### Nettoyage et entreposage

#### Nettoyage du VTT

Le nettoyage de votre VTT permet non seulement d'améliorer son apparence, mais aussi de prolonger la vie de ses différents composants. Avec quelques précautions, votre VTT peut être nettoyé un peu comme une automobile.

#### Lavage du VTT

La meilleure façon la plus sécuritaire de nettoyer votre VTT est avec un boyau d'arrosage et un seau d'eau et de savon doux. Utilisez une mitaine de lavage professionnel, et nettoyez en commençant par la partie supérieure pour terminer par la partie inférieure. Rincer fréquemment à l'eau et sécher avec un chamois pour éviter les taches d'eau.

#### REMARQUE

Si les étiquettes d'avertissement et de sécurité sont endommagées, contactez votre concessionnaire pour leur remplacement. CFMOTO ne recommande pas l'utilisation d'un système de lavage à haute pression pour laver votre VTT. Si un système haute pression est utilisé, faites très attention afin d'éviter que l'eau n'endommage les roulements de moyeu des roues, les joints de transmission, des panneaux de carrosserie, les freins, des étiquettes d'avertissement, l'entrée d'air du système de filtre à air et le système électrique, etc. L'eau ne doit pas pénétrer dans le filtre à air.

#### REMARQUE

Graissez tous les raccords immédiatement après le lavage et laissez le véhicule fonctionner pendant un certain temps pour évaporer l'eau qui pourrait avoir pénétré dans le moteur ou le système d'échappement.

## NETTOYAGE ET ENTREPOSAGE

### **Cirer le VTT**

Votre VTT peut être ciré avec toute cire en pâte non abrasive pour automobile. Évitez l'utilisation de produits nettoyants abrasifs, car ils peuvent abîmer le fini de la carrosserie.

 <b>ATTENTION</b>
--

Certains produits, y compris les insectifuges et les produits chimiques, peuvent endommager les surfaces en plastique. Soyez prudent lors de l'utilisation de ces produits à proximité de surfaces en plastique.
--

### **Effectuer des réparations**

Effectuez les réparations nécessaires à votre véhicule avant son entreposage pour éviter d'autres dommages lors de la prochaine utilisation.

### **Vérification des pneus**

Vérifiez la bande de roulement des pneus et leur état général. Réglez les pneus à la pression d'air spécifiée.

## NETTOYAGE ET ENTREPOSAGE

### **Huile et filtre**

Réchauffez le moteur, puis arrêtez-le et changez l'huile et le filtre.

### **Filtre à air / Caisson d'air**

Vérifiez et nettoyez ou remplacez le filtre à air. Nettoyez le caisson d'air et vidangez le tube à sédiments.

### **Vérification des niveaux de liquides**

Vérifiez les niveaux de liquide suivants et changez-les si nécessaire :

- Carter d'engrenage avant
- Carter d'engrenage arrière
- Liquide de frein (changez tous les deux ans ou au besoin si le liquide semble sombre ou contaminé)
- Liquide de refroidissement (changez tous les deux ans ou au besoin si le liquide de refroidissement semble contaminé)
- Niveau de carburant (ajoutez un stabilisateur de carburant selon les instructions sur l'étiquette du produit)

### **Stabilisation du carburant**

Remplissez le réservoir à essence avec un carburant frais qui a été traité avec un stabilisateur de carburant conformément aux instructions sur l'étiquette du produit. Ne laissez pas un carburant non traité dans le véhicule pendant plus de 30 jours, car le carburant peut alors se dégrader et endommager les composants du système de carburant.

### **Entreposage de la batterie**

Retirez la batterie du véhicule et assurez-vous qu'elle est complètement chargée avant son entreposage. Protégez la batterie du gel qui peut lui causer des dommages.

## NETTOYAGE ET ENTREPOSAGE

### Lubrification

Vérifiez tous les câbles et lubrifiez avec un lubrifiant pour câbles conformément aux instructions sur l'étiquette du produit. Graisser les points de pivot du véhicule avec une graisse toutes saisons.

### Brumiser le moteur (Fog)

1. Retirez le panneau latéral gauche pour accéder à la bougie.
2. Retirez la bougie, faites tourner le piston jusqu'au bout et versez environ 2 oz (15 ml ~ 20 ml) d'huile moteur dans l'ouverture.

### REMARQUE :

Vous devez faire attention lorsque vous brumisez le moteur, car si vous manquez le trou de la bougie, l'huile s'écoulera dans la cavité de la bougie et ressemblera à une fuite d'huile. Pour accéder au trou de la bougie, utilisez une section de tuyau propre et une petite bouteille souple, en plastique, remplie avec une quantité pré mesurée d'huile à brumiser.

3. Réinstallez la bougie et serrez-la au couple spécifié.
4. Tournez le moteur plusieurs fois lentement. L'huile sera forcée dans et autour du piston, les segments de piston et le cylindre seront ainsi recouverts d'un film protecteur d'huile fraîche.
5. Réinstallez le capuchon de bougie et le panneau latéral.

### REMARQUE

Le démarrage du moteur pendant la période d'entreposage pourrait perturber le film protecteur créé par le brumissage et de la corrosion pourrait se produire. Ne démarrez jamais le moteur pendant la période de stockage.

## **NETTOYAGE ET ENTREPOSAGE**

### **Antigel moteur**

Vérifiez l'efficacité du liquide de refroidissement du moteur et changez-le si nécessaire.

### **Zone / Couverture d'entreposage**

Réglez la pression des pneus et surélevez le VTT de sorte que les pneus soient à 30-50 mm du sol. Assurez-vous que la zone d'entreposage soit bien ventilée et couvrez le véhicule d'une couverture de VTT.

### **REMARQUE**

Ne pas utiliser de plastique ou autre matière enduite. Ils ne peuvent permettre une ventilation suffisante pour éviter la condensation, et peuvent favoriser la corrosion et l'oxydation.

## NETTOYAGE ET ENTREPOSAGE

### Transport du VTT

Suivez les procédures suivantes lors du transport du véhicule :

- Coupez le moteur et retirez la clé pour éviter de la perdre pendant le transport.
- Assurez-vous que le bouchon du réservoir à essence est correctement installé et sécurisé.
- Assurez-vous que le siège est correctement installé et sécurisé.
- Embrayez le véhicule à n'importe quelle vitesse sauf sur « Park » et bloquez les roues avant et arrière pour éviter que le véhicule ne bouge.
- Fixez l'avant et l'arrière du châssis du véhicule pour l'empêcher de glisser ou de bouger pendant le transport.

 <b>ATTENTION</b>
--

Ne transportez jamais le VTT avec le sélectionneur de vitesse en position « Park ». Ceci pourrait causer des dommages à la transmission.
--

## DÉPANNAGE

### Diagnostic de problème de véhicule

Cette section est destinée à guider un propriétaire moyen vers des éléments simples qui pourraient causer des problèmes de fonctionnement. Le diagnostic des problèmes de véhicule peut nécessiter l'expérience d'un technicien de concession. Veuillez contacter votre revendeur si aucune solution n'apparaît.

#### Le moteur de démarre pas

Raison de la défaillance	Comment éviter la défaillance
Mauvaise performance du moteur.	Vérifiez la présence de bouchon encrassé ou de corps étrangers dans le réservoir à carburant, les conduites de carburant ou l'accélérateur. Contactez votre concessionnaire pour le service.
Déclenchement du disjoncteur.	Réinitialisez le disjoncteur ou remplacez le fusible.
Tension de batterie faible.	Rechargez la batterie à 12.8 VCC.
Connexions de batterie desserrées.	Vérifiez toutes les connexions et resserrez-les.
Connexions solénoïdes desserrées.	Vérifiez toutes les connexions et resserrez-les.

#### Cliquetis ou cognements du moteur

Raison de la défaillance	Comment éviter la défaillance
Carburant de mauvaise qualité ou à faible indice d'octane.	Remplacez le carburant par celui recommandé dans le présent Guide.
Réglage du calage d'allumage incorrect.	Contactez votre concessionnaire.
Écartement des bougies ou valeur thermique incorrect.	Régler l'écartement selon les spécifications ou remplacer les bougies.

## DÉPANNAGE

### Le moteur s'arrête ou perd de la puissance

Raison de la défaillance	Comment éviter la défaillance
Le moteur surchauffe.	Nettoyez la grille et les ailettes du radiateur. Nettoyez l'extérieur du moteur. Contactez un concessionnaire CFMOTO.

### Le moteur refuse de tourner ou de démarrer

Raison de la défaillance	Comment éviter la défaillance
Manque d'essence.	Ajoutez de l'essence au réservoir.
Vanne de combustible ou filtre obstrué.	Vérifiez et nettoyez, ou remplacez.
Présence d'eau dans le carburant.	Vidangez complètement le système d'alimentation et rajoutez du carburant au réservoir.
Vanne de combustible défectueuse.	Remplacez.
Carburant trop vieux ou non-recommandé.	Remplacez le carburant du réservoir.
Bougie encrassée ou défectueuse.	Vérifiez la bougie et remplacez si nécessaire.
Pas d'étincelle à la bougie.	Vérifiez la bougie, assurez-vous que le commutateur d'extinction du moteur est activé.
Rainure du carter remplie d'eau ou d'essence.	Contactez immédiatement votre concessionnaire.
Surutilisation des volets de départ.	Vérifiez, nettoyez et/ou remplacez les bougies.
Injecteur de carburant obstrué.	Nettoyez ou remplacez par un nouveau.
Voltage de batterie trop bas.	Rechargez la batterie jusqu'à ce qu'elle indique 12.8 V.
Autre défectuosité mécanique.	Contactez un concessionnaire CFMOTO autorisé.



## DÉPANNAGE

### Retour de flamme du moteur

Raison de la défaillance	Comment éviter la défaillance
Faible étincelle à la bougie.	Vérifiez, nettoyez et/ou remplacez la bougie.
Écartement des bougies ou valeur thermique incorrect.	Réglez l'écartement selon les spécifications ou emplacez la bougie.
Carburant trop vieux ou non-recommandé.	Remplacez le carburant du réservoir.
Fils de bougie mal installés.	Contactez votre concessionnaire.
Réglage du calage d'allumage incorrect.	Contactez votre concessionnaire.
Autre défectuosité mécanique.	Contactez votre concessionnaire.

### Le moteur a un fonctionnement irrégulier, des ratés d'allumage ou cale

Raison de la défaillance	Comment éviter la défaillance
Bougie encrassée ou défectueuse.	Vérifiez, nettoyez et/ou remplacez si nécessaire.
Fils de bougie usés ou défectueux.	Contactez votre concessionnaire.
Écartement des bougies ou valeur thermique incorrect.	Réglez l'écartement selon les spécifications ou remplacez la bougie.
Connexions des câbles d'allumage desserrés.	Vérifiez toutes les connexions et resserrez.
Présence d'eau dans le carburant.	Vidangez complètement le système d'alimentation et rajoutez du carburant au réservoir.
Voltage de batterie trop bas.	Rechargez la batterie jusqu'à ce qu'elle indique 12.8 V.

## DÉPANNAGE

### Le moteur a un fonctionnement irrégulier, des ratés d'allumage ou cale

Raison de la défaillance	Comment éviter la défaillance
Conduit de ventilation de carburant déformé ou obstrué.	Vérifiez et remplacez.
Erreur de carburant.	Remplacez par le carburant recommandé.
Filtre à air obstrué.	Vérifiez et nettoyez ou remplacez.
Dysfonctionnement du limiteur de vitesse arrière.	Contactez votre concessionnaire.
Dysfonctionnement de la commande électronique des gaz.	Contactez votre concessionnaire.
Autre défektivité mécanique.	Contactez votre concessionnaire.

### Possibilité de carburant trop pauvre ou trop riche

Raison de la défaillance	Comment éviter la défaillance
Trop peu de carburant ou carburant contaminé.	Ajoutez ou remplacez le carburant, nettoyez complètement le système d'alimentation.
Indice d'octane trop bas.	Remplacez par le carburant recommandé.
Filtre à carburant obstrué.	Remplacez le filtre.
Indice d'octane très élevé.	Remplacez par le carburant recommandé.

## DÉPANNAGE

### Le moteur s'arrête ou perd de la puissance

Raison de la défaillance	Comment éviter la défaillance
Manque d'essence.	Ajoutez de l'essence au réservoir.
Vanne de combustible ou filtre obstrué.	Vérifiez et nettoyez, ou remplacez.
Présence d'eau dans le carburant.	Vidangez complètement le système d'alimentation et rajoutez du carburant au réservoir.
Bougie encrassée ou défectueuse.	Vérifiez la bougie et remplacez si nécessaire.
Écartement des bougies ou valeur thermique incorrect.	Régler l'écartement selon les spécifications ou placer les bougies.
Connexions des câbles d'allumage desserrés.	Vérifiez toutes les connexions et resserrez.
Voltage de batterie trop bas.	Rechargez la batterie jusqu'à ce qu'elle indique 12.8 V.
Filtre à air obstrué.	Vérifiez et nettoyez ou remplacez.
Dysfonctionnement du limiteur de vitesse arrière.	Contactez votre concessionnaire.
Dysfonctionnement de la commande électronique des gaz.	Contactez votre concessionnaire.
Autre défektivité mécanique.	Contactez votre concessionnaire.
Other mechanical failure	See your dealer

## DÉPANNAGE

### Indicateur de dysfonctionnement du système EFI (injection électronique de carburant)

Le système d'injection électronique de carburant de votre véhicule contient une fonction d'autodiagnostic qui allumera le témoin de dysfonctionnement (MIL) s'il détecte un problème. Lorsque cet indicateur est allumé, le code d'erreur s'affiche directement sur le tableau de bord. Enregistrez le code d'erreur et contactez votre concessionnaire pour le diagnostic. Votre concessionnaire possède l'outil EFI qui permet de diagnostiquer, réparer et effacer les codes de panne.

Pendant le fonctionnement normal, l'indicateur EFI sera éteint.

**REMARQUE:** Le connecteur de style OBD à 16 fiches (situé sous le capot d'accès avant) comprend un capuchon OBD avec un circuit de cavalier interne. Le capuchon OBD doit rester en place ou cela n'entraînera aucun affichage du régime moteur ou de la température du liquide de refroidissement. Évitez d'égarer ou de perdre le capuchon. Indicateur de dysfonctionnement du système EFI

Indicateur de dysfonctionnement EFI

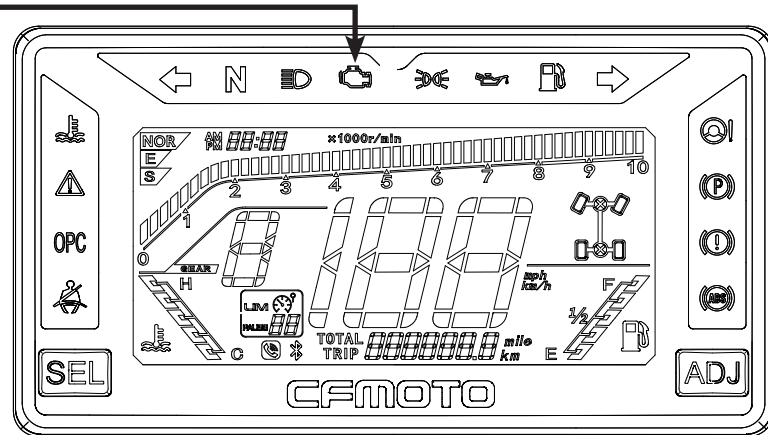

## DÉPANNAGE

### Systeme EPS

Le système de direction assistée électronique [1] de votre véhicule contient une fonction d'autodiagnostic qui allumera l'indicateur de dysfonctionnement (MIL-[2]) s'il détecte un problème. En fonctionnement normal, le témoin EPS [2] sera allumé une fois l'indicateur de démarrage mis sur ON, mais EPS [1] ne fonctionnera pas. Lorsque le moteur est démarré, le témoin EPS s'éteint et l'EPS commence à fonctionner.

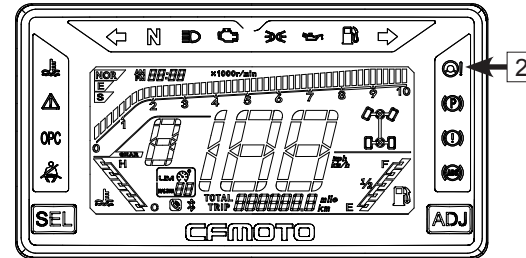
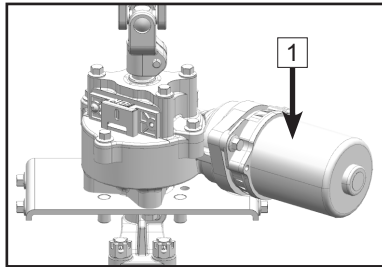

### Code d'erreur

Chaque code d'erreur se compose de 2 chiffres, indiqués par la durée des clignotements longs et courts de l'indicateur EPS. La durée des clignotements longs représente le chiffre des dizaines;

La durée des clignotements courts représente le chiffre des unités;

Durée des clignotements longs : 2 sec;

Durée des clignotements courts : 1 sec;

Intervalle de clignotements: 1 sec.

Le cycle du clignotement se répétera après que l'indicateur EPS se soit éteint pendant 3 secondes.

REMARQUE : en cas de panne du système EPS, ne démontez pas votre système EPS. Vérifiez que le câblage n'est pas desserré ni aucun fusible grillé. Sinon, veuillez contacter votre concessionnaire.

## DÉPANNAGE

### Diagnostic et solution de dysfonctionnement du système EPS

Ref No	Problème	Causes possibles	Réparation
1	Absence d'aide à la direction au guidon.	Mauvaise connexion des fiches.	Vérifiez les fiches et les connexions.
		Fusible grillé.	Remplacez le fusible.
		Défaillance du contrôleur, du moteur ou du capteur.	Contactez votre concessionnaire et remplacez les pièces.
2	Aide à la direction asymétrique lors de virages gauche ou droite.	Sortie de tension incorrecte du capteur.	Contactez votre concessionnaire pour réglage ou remplacement.
		Défaillance du contrôleur, du moteur ou du capteur.	Contactez votre concessionnaire et remplacez les pièces.
3	La direction glisse.	Mauvaise connexion aux bornes du moteur.	Changer la connexion des bornes du fil rouge et du fil noir.
		Défaillance du contrôleur ou du capteur.	Contactez votre concessionnaire et remplacez les pièces.
4	Aide à la direction assistée faible.	Surutilisation des volets de départ.	Rechargez ou remplacez la batterie.
		Défaillance du moteur.	Contactez votre concessionnaire pour le remplacement.
		Pression basse dans les pneus avant.	Gonflez les pneus à la pression requise.
5	Bruit provenant du système EPS.	Défaillance du moteur.	Vérifiez, nettoyez et/ou remplacez les bougies d'allumage.
		Usure des pièces du système de direction et dégagement agrandi.	Remplacez les pièces associées.
		Mauvais assemblage de la colonne de direction ou des pièces de l'ensemble du système de direction mécanique.	Vérifiez et resserrez tous les boulons.

## **COUVERTURE DE LA GARANTIE CFMOTO**

Pour les véhicules au Canada, un manuel de garantie CFMOTO vous est fourni séparément.



# CFMOTO

9DSV-380101-6R00-13 US214

## ⚠ WARNING

Improper ATV use can result in SEVERE INJURY or DEATH.



ALWAYS USE AN APPROVED HELMET AND PROTECTIVE GEAR



NEVER USE ON PUBLIC ROADS



NEVER CARRY PASSENGERS



NEVER USE WITH DRUGS OR ALCOHOL

### NEVER operate :

- without proper training or instruction.
- at speeds too fast for your skills or the conditions.
- on public roads - a collision can occur with another vehicle.
- with a passenger - passengers affect balance and steering and increase risk of losing control.

### ALWAYS :

- use proper riding techniques to avoid vehicle overturns on hills and rough terrain and in turns.
- avoid paved surfaces - pavement may seriously affect handling and control.

LOCATE AND READ OWNER'S MANUAL. FOLLOW ALL INSTRUCTIONS AND WARNINGS.

9DS3-190004-6000 US196

## ⚠ WARNING

Improper use can result in SEVERE INJURY or DEATH



ALWAYS USE AN APPROVED HELMET AND PROTECTIVE GEAR FOR DRIVER AND PASSENGER



NEVER USE ON PUBLIC ROADS



NEVER CARRY MORE THAN 1 PASSENGER



NEVER USE WITH DRUGS OR ALCOHOL

### NEVER operate :

- without proper ATV training or instruction.
- at speeds too fast for your skills or the conditions.
- on public roads - a collision can occur with another vehicle.
- with a passenger unless passenger seat is securely in place.

### THE OPERATOR MUST ALWAYS :

- use proper riding techniques to avoid overturns on hills and rough terrain and in turns
- avoid paved surfaces - pavement may seriously affect handling and control
- reduce speed and use extra caution at all times when carrying a passenger - dismount passenger when conditions require
- make sure passenger reads and understands this label and passenger safety label

LOCATE AND READ OPERATOR'S MANUAL. FOLLOW ALL INSTRUCTIONS AND WARNINGS.

9CS3-190004-6400 US196

## ⚠ AVERTISSEMENT

L'utilisation inadéquate d'un VTT peut entraîner des blessures graves, voire mortelles.



TOUJOURS PORTER UN CASQUE HOMOLOGUÉ ET ÉQUIPEMENT DE SÉCURITÉ



NE JAMAIS CIRCULER SUR LA VOIE PUBLIQUE



NE JAMAIS TRANSPORTER DE PASSAGER



NE JAMAIS CONDUIRE SOUS L'EMPRISE D'ALCOOL OU DE DROGUES

### NE JAMAIS conduire :

- Sans formation et instruction
- À des vitesses excédant vos capacités ou les conditions
- Sur la voie publique - une collision avec un autre véhicule pourrait survenir
- Avec un passager - les passagers affectent l'équilibre et la maniabilité du véhicule et augmentent le risque de perte de contrôle

### TOUJOURS :

- Utiliser des techniques de conduite adéquate pour éviter le renversement dans les pentes, sur terrain accidenté et dans les virages
- Éviter les surfaces pavées - celles-ci peuvent sérieusement affecter la maniabilité et le contrôle du véhicule

LOCALISER ET LIRE ATTENTIVEMENT LE GUIDE DE L'UTILISATEUR. SUIVEZ TOUTES LES INSTRUCTIONS ET RESPECTEZ LES AVERTISSEMENTS

9DS3-190004-6000 US196

## ⚠ AVERTISSEMENT

Une utilisation inadéquate peut entraîner des blessures graves, voire mortelles.



TOUJOURS PORTER UN CASQUE HOMOLOGUÉ ET ÉQUIPEMENT DE SÉCURITÉ



NE JAMAIS CIRCULER SUR LA VOIE PUBLIQUE



NE JAMAIS TRANSPORTER PLUS D'UN PASSAGER



NE JAMAIS CONDUIRE SOUS L'EMPRISE D'ALCOOL OU DE DROGUES

### NE JAMAIS conduire :

- Sans formation et instruction
- À des vitesses excédant vos capacités ou les conditions
- Sur la voie publique - une collision avec un autre véhicule pourrait survenir
- Avec un passager - à moins que le siège du passager soit bien en place et sécurisé

### LE CONDUCTEUR DOIT TOUJOURS :

- Utiliser des techniques de conduite adéquate pour éviter le renversement dans les pentes, sur terrain accidenté et dans les virages
- Éviter les surfaces pavées - celles-ci peuvent sérieusement affecter la maniabilité et le contrôle du véhicule
- Ralentir et redoubler de prudence en présence d'un passager - faire descendre le passager si nécessaire
- S'assurer que le passager lise et comprenne cet autocollant ainsi que l'autocollant de sécurité passager

LOCALISER ET LIRE ATTENTIVEMENT LE GUIDE DE L'UTILISATEUR. SUIVEZ TOUTES LES INSTRUCTIONS ET RESPECTEZ LES AVERTISSEMENTS

9CS3-190004-6400 US196

TYPE I

TYPE II

TYPE I

TYPE 2

MANUFACTURED BY/FABRIQUÉ PAR : ZHEJIANG CFMOTO POWER CO., LTD.

Add: NO.116, Wuzhou Road, Yuhang Economic Development Zone, Hangzhou 311100, Zhejiang Province, China  
Tel: 86-571-86258863 Fax: +86-571-89265788  
E-mail:cnjournal : service@cfmoto.com.cn http://global.cfmoto.com

DISTRIBUTED BY/DISTRIBUÉ PAR : CFMOTO POWERSPORTS INC.

3555 Holly Lane N, Suite #30, Plymouth MN, 55447, USA  
Toll free/Sans frais: (888) 8-CFMOTO (823-6686)  
Tel: (1) 763-398-2690 Fax: (1) 763-398-2695  
www.cfmotousa.com

DISTRIBUTED BY/DISTRIBUÉ PAR : CANADA MOTOR IMPORT INC.

24, rue Industrielle, Saint-Benoît Labre, Québec, Canada, G0M 1P0  
Tel: 418-227-2077  
www.cfmoto.ca